

**i**

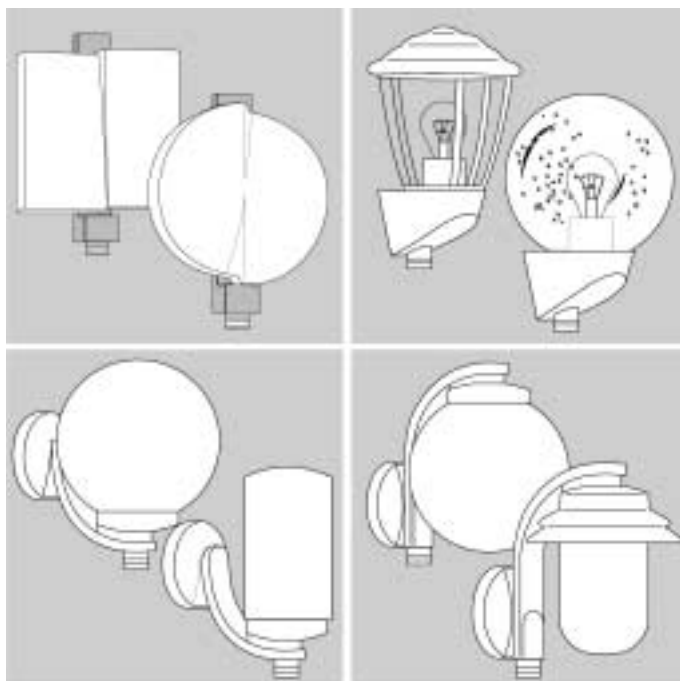

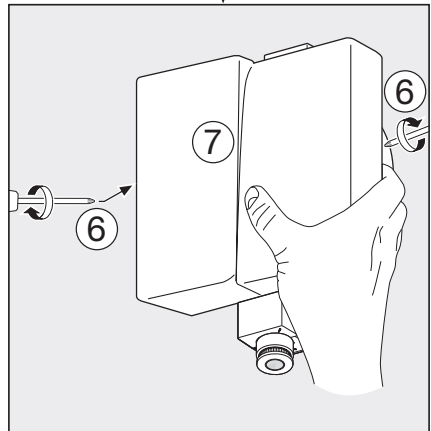

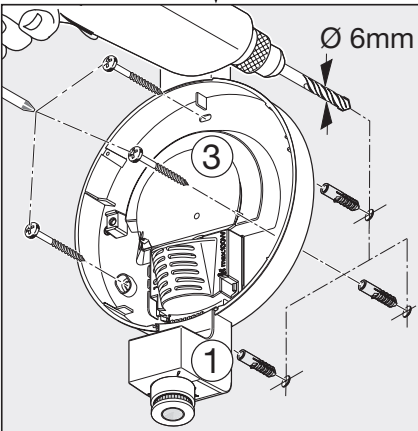

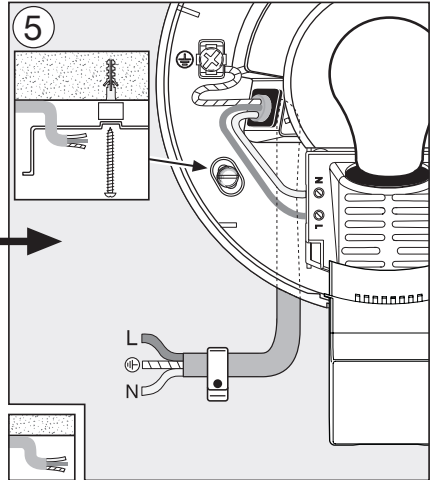
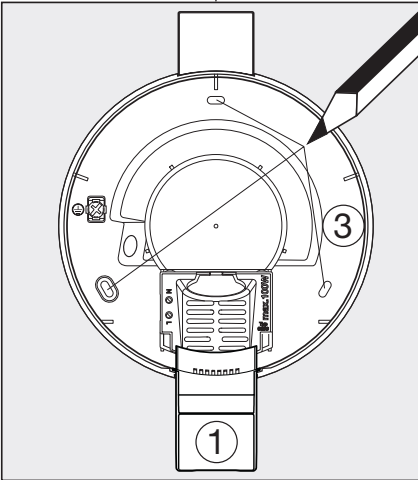
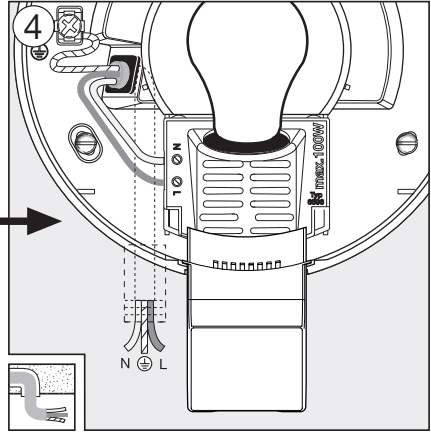
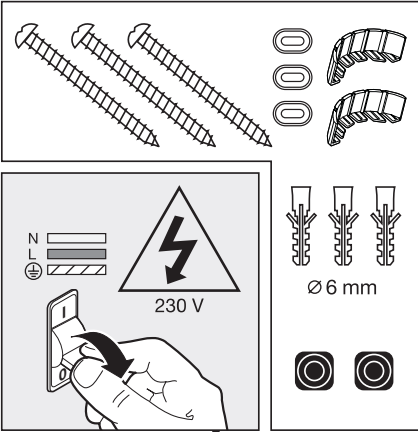
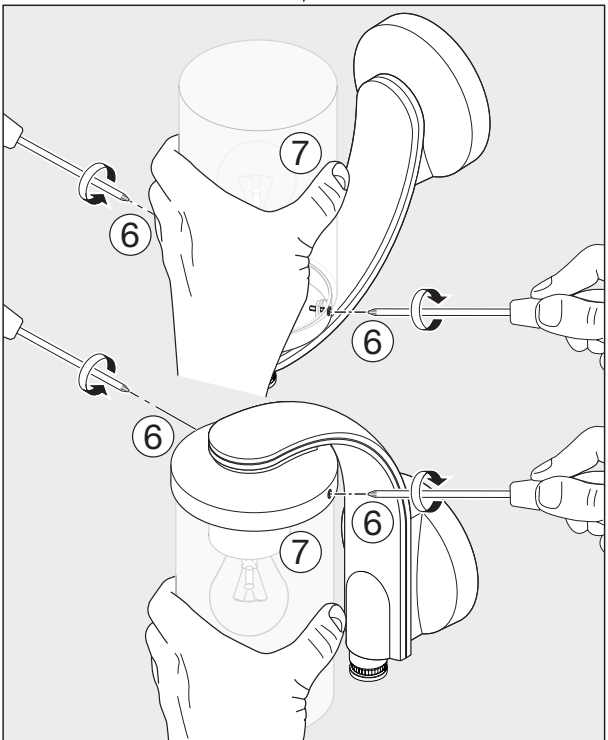
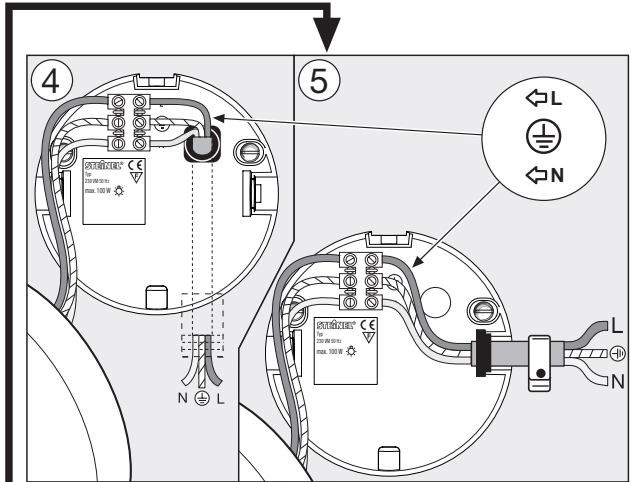
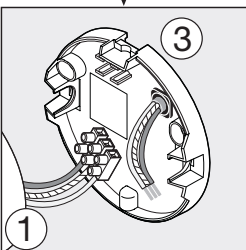
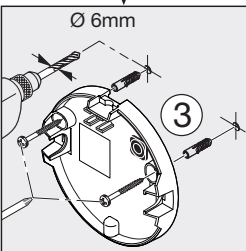
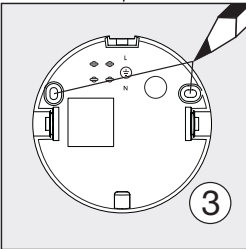
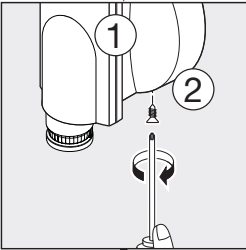
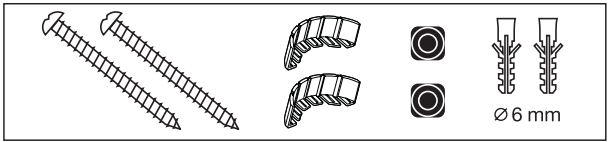
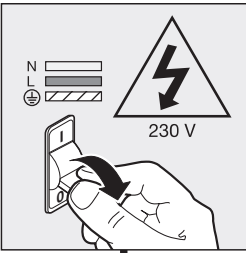
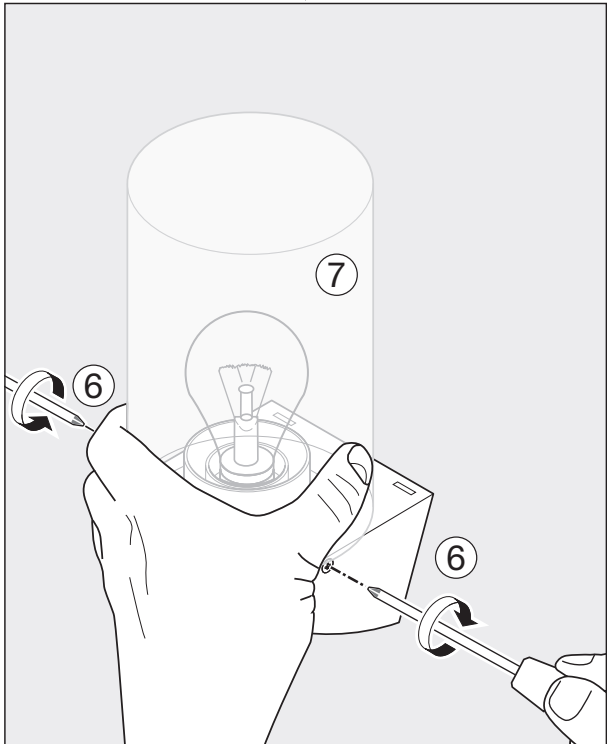
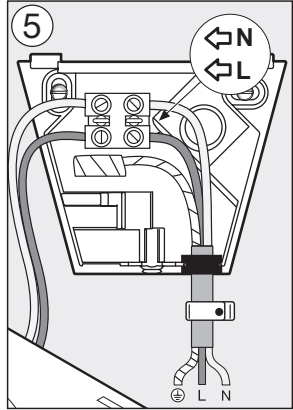
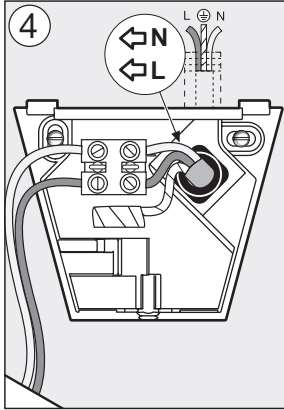
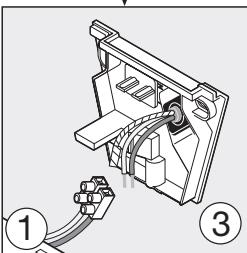
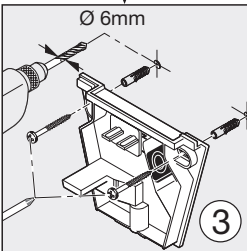
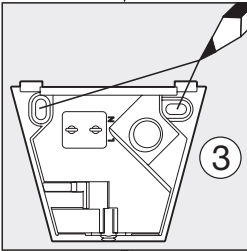
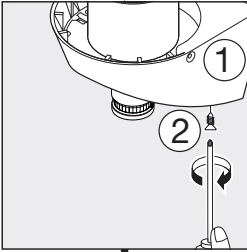
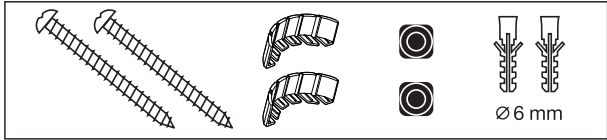
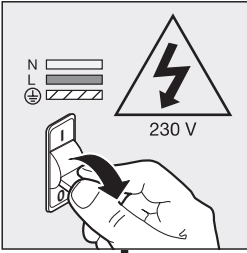

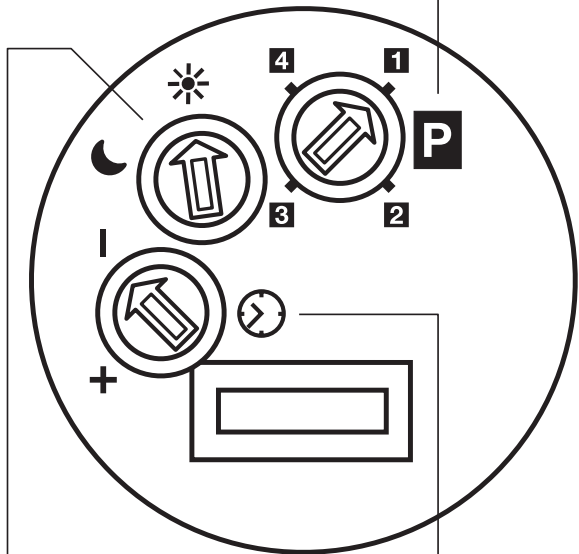
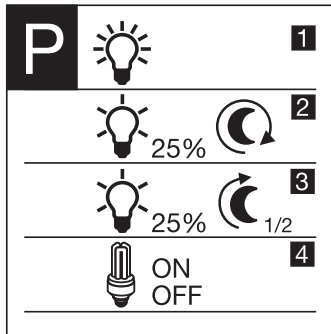
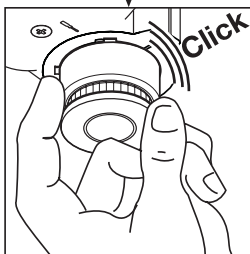
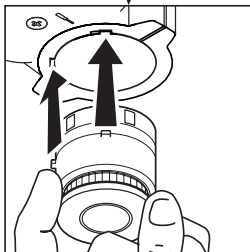
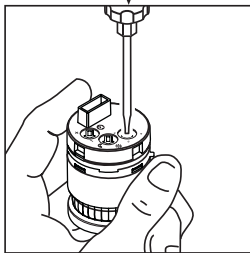
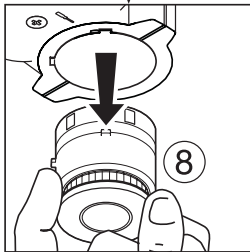
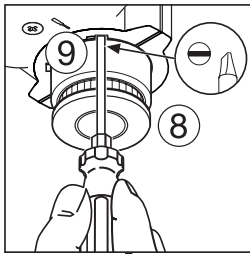

(11)

(10)

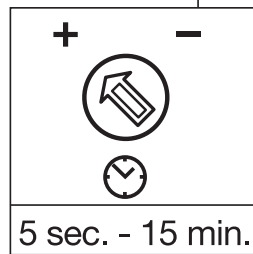

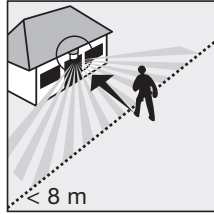
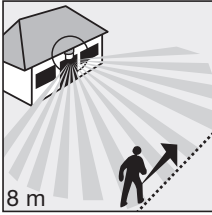
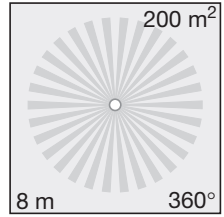
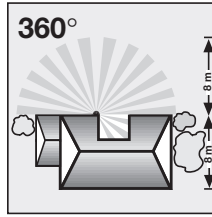
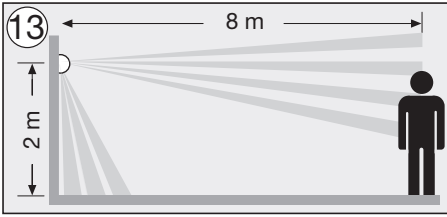

14

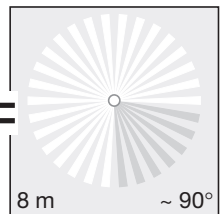
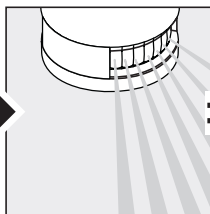
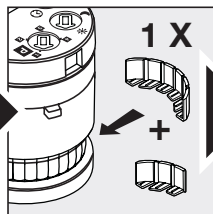
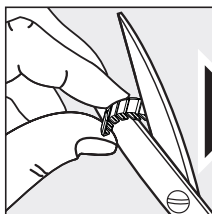
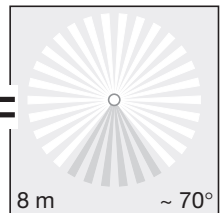
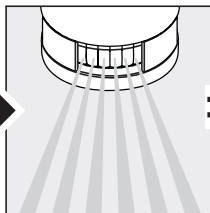
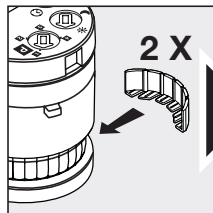
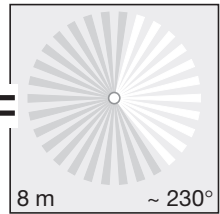
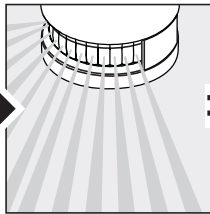
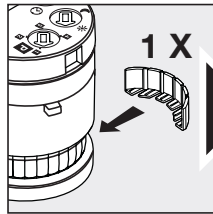

15

1 x

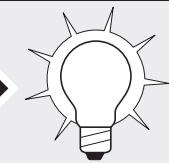
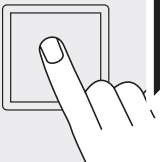

5 sec.-15 min

2 x

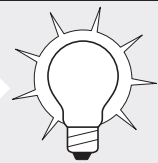
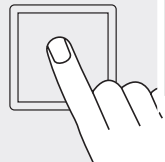

4 h

# D Montageanleitung

## Sehr geehrter Kunde,

vielen Dank für das Vertrauen, das Sie uns beim Kauf Ihrer neuen STEINEL-SensorLeuchte entgegengebracht haben. Sie haben sich für ein hochwertiges Qualitätsprodukt entschieden, das mit größter Sorgfalt produziert, getestet und verpackt wurde.

Bitte machen Sie sich vor der Installation mit dieser Montageanleitung vertraut. Denn nur eine sachgerechte Installation und Inbetriebnahme gewährleistet einen langen, zuverlässigen und störungsfreien Betrieb. Wir wünschen Ihnen viel Freude an Ihrer neuen STEINEL-SensorLeuchte.

## Gerätebeschreibung

- ① Lampenarm
- ② Wandhalter-Schraube
- ③ Wandhalter
- ④ Netzanschluss Zuleitung Unterputz
- ⑤ Netzanschluss Zuleitung Aufputz
- ⑥ Glassicherungsschraube

- ⑦ Lampenglas
- ⑧ Sensoreinheit (entnehmbar zur komfortablen Funktionseinstellung)
- ⑨ Rastnase zum Entnehmen der Sensoreinheit
- ⑩ Zeiteinstellung
- ⑪ Dämmerungseinstellung
- ⑫ Programmeinstellung

## Das Prinzip ⑬

Der integrierte Hochleistungs-Infrarot-Sensor besteht aus einem 360° Doppelsensor, der die unsichtbare Wärmestrahlung von sich bewegend Körpern (Menschen, Tieren etc.) erfasst.

Diese so erfasste Wärmestrahlung wird elektronisch umgesetzt und schaltet die Leuchte automatisch ein. Durch Hindernisse wie z.B. Mauern oder Glasscheiben wird keine Wärmestrahlung erkannt, es erfolgt also auch keine Schaltung. Es wird ein Erfas-

sungswinkel von 360° mit einem Öffnungswinkel von 90° erreicht. Feldüberwachung unterhalb des Sensors gewährleistet einen Unterkriechschutz.

**Wichtig:** Die sicherste Bewegungserfassung haben Sie, wenn die SensorLeuchte seitlich zur Gehrungung montiert wird und keine Hindernisse (wie z. B. Bäume, Mauern etc.) die Sicht des Sensors behindern. Die Reichweite ist eingeschränkt, wenn Sie direkt auf die Leuchte zugehen.

## ! Sicherheitshinweise

- Vor allen Arbeiten am Gerät die Spannungszufuhr unterbrechen!
- Bei der Montage muss die anzuschließende elektrische Leitung spannungsfrei sein. Daher als Erstes Strom abschalten und Spannungsfreiheit mit einem Spannungsprüfer überprüfen.
- Bei der Installation der SensorLeuchte handelt es sich um eine Arbeit an der Netzspannung. Sie muss daher fachgerecht nach den landesüblichen Installationsvorschriften und Anschlussbedingungen durchgeführt werden.  
(D)-VDE 0100, (A)-ÖVE-EN 1, (CH)-SEV 1000)

## Installation

Der Montageort sollte mindestens 50 cm von einer anderen Leuchte entfernt sein, da Wärmestrahlung zur Auslösung des Systems führen kann. Um die angegebene Reichweite von 8 m zu erzielen, sollte die Montagehöhe ca. 1,7 – 2 m betragen.

### Anschluss der Netzleitung (s. Abb.)

Die Netzleitung besteht aus einem 2- bis 3-adrigen Kabel:

- L** = Phase (meistens schwarz oder braun)
- N** = Nullleiter (meistens blau)
- PE** = Schutzleiter (grün/gelb) ⊕

Im Zweifel müssen Sie die Kabel mit einem Spannungsprüfer identifizieren; anschließend wieder spannungsfrei schalten. Phase (**L**), Nullleiter (**N**) und Schutzleiter (**PE**) werden an den Lüsterklemmen angeschlossen (bei L 30x S Erdungsdom). Bei Lampenarmen aus Kunststoff (L 9x5 S) kann der Schutzleiter (**PE, grün/gelb**) mit Isolierband gesichert werden.

**Hinweis:** In die Netzleitung kann selbstverständlich ein Netzschalter zum Ein- und Ausschalten montiert sein. Für die Funktion Dauerlicht ist dies Voraussetzung (s. Kapitel Dauerlichtfunktion) ⑮.

## Funktionen ⑩, ⑪, ⑫

Nachdem der Wandhalter montiert und der Netzanschluss vorgenommen ist, kann die SensorLeuchte in Betrieb genommen werden. Auf der abnehmbaren Sensoreinheit befinden sich die Stellregler zur Zeit-, Dämmerungs- und Programmeinstellung. Nach Betä-

tigen der Rastnase ⑨ mit einem Schlitz-Schraubendreher kann die Sensoreinheit zur komfortablen Einstellung entnommen werden. Dabei schaltet die Leuchte automatisch auf Dauerlicht.

### Ausschaltverzögerung (Zeiteinstellung) ⑩ (Werkseinstellung: 5 Sek.)

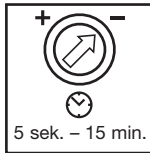

Stufenlos einstellbare Leuchtdauer von 5 sek. bis 15 min.

Einstellregler auf - gestellt = kürzeste Zeit (5 Sek.)  
Einstellregler auf + gestellt = längste Zeit (15 min.)

Bei Einstellung des Erfassungsbereiches wird empfohlen die kürzeste Zeit - zu wählen.

### Dämmerungseinstellung (Anschwelle) ⑪ (Werkseinstellung: Tageslichtbetrieb 2000 Lux)



Stufenlos einstellbare Ansprechschwelle des Sensors von 2 - 2000 Lux.

Einstellregler auf ☀ gestellt = Tageslichtbetrieb ca. 2000 Lux.

Einstellregler auf ☾ gestellt = Dämmerungsbetrieb ca. 2 Lux.

Zur Einstellung des Erfassungsbereiches bei Tageslicht ist der Einstellregler auf ☀ (Tageslichtbetrieb) zu stellen.

### Programmeinstellung ⑫ (Werkseinstellung: Programm 1)

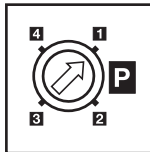

**1 Standardprogramm Glühlampe:**  
Soft-Lichtstart / keine Grundhelligkeit

**2 Komfortprogramm Glühlampe:**  
Soft-Lichtstart + Grundhelligkeit

**3 Komfort-Sparprogramm Glühlampe:**  
Soft-Lichtstart + Grundhelligkeit bis Mitte der Nacht \*

**4 Energiesparlampen-Programm:**  
kein Soft-Lichtstart / keine Grundhelligkeit



#### \* Hinweis zu Komfort-Sparprogramm Glühlampe 3:

In der SensorLeuchte ist keine Uhr integriert, die Mitte der Nacht wird nur über die Länge der Dunkelphasen ermittelt. Daher ist es für eine einwandfreie Funktion wichtig, dass die SensorLeuchte während dieser Zeit dauerhaft mit Spannung versorgt wird. Während der ersten Nacht (Einmessphase) ist die Grundhelligkeit komplett aktiv. Die Werte werden netzausfallsicher gespeichert.

Wir empfehlen, die Spannung im Programm 3 nicht zu unterbrechen. Die Werte werden über mehrere Nächte ermittelt, daher sollte im evtl. Fehlerfall über mehrere Nächte beobachtet werden, ob sich die Ausschaltzeit der SensorLeuchte in Richtung Mitternacht verändert.

#### Was ist Soft-Lichtstart ?

Die SensorLeuchte verfügt über eine Soft-Lichtstart-Funktion. Das bedeutet, dass das Licht beim Einschalten nicht direkt auf maximale Leistung schaltet,

sondern die Helligkeit innerhalb einer Sekunde langsam bis zu 100 % hochgeregelt wird. Ebenso wird das Licht beim Ausschalten langsam heruntergeregelt.

#### Was ist Grundhelligkeit ?

Grundhelligkeit ermöglicht eine nächtliche Dauerbeleuchtung mit ca. 25 % Lichtleistung. Erst bei Bewegung im Erfassungsbereich wird das Licht (für die

eingestellte Zeit, s. Ausschaltverzögerung ⑩) auf maximale Lichtleistung (100 %) geschaltet. Danach schaltet die Leuchte wieder auf Grundhelligkeit (ca. 25 %).

## Justierung Erfassungsbereich <sup>14</sup>

Je nach Bedarf kann der Erfassungsbereich eingeschränkt werden. Die beiliegenden Abdeckblenden dienen dazu, beliebig viele Linsensegmente abzudecken. Somit werden Fehlschaltungen durch z. B. Autos, Passanten etc. ausgeschlossen oder Gefah-

renstellen gezielt überwacht. Die Abdeckblenden können entlang der vorgenuteten Einteilungen in der Senkrechten getrennt werden. Danach werden sie einfach auf die Linse gesteckt.

## Dauerlichtfunktion <sup>15</sup>

Wird ein Netzschalter in die Netzzuleitung montiert, sind neben dem einfachen Ein- und Ausschalten folgende Funktionen möglich:

### Sensorbetrieb

#### 1) Licht einschalten (wenn Leuchte AUS):

Schalter 1 x AUS und AN.

Leuchte bleibt für die eingestellte Zeit an.

#### 2) Licht ausschalten (wenn Leuchte AN):

Schalter 1 x AUS und AN.

Leuchte geht aus bzw. in den Sensorbetrieb über.

### Dauerlichtbetrieb

#### 1) Dauerlicht einschalten:

Schalter 2 x AUS und AN. Die Leuchte wird für 4 Stunden auf Dauerlicht gestellt (rote LED leuchtet hinter der Linse). Anschließend geht sie automatisch wieder in den Sensorbetrieb über (rote LED aus).

#### 2) Dauerlicht ausschalten:

Schalter 1 x AUS und AN. Leuchte geht aus bzw. in den Sensorbetrieb über.

### Wichtig:

Das mehrmalige Betätigen des Schalters sollte schnell hintereinander erfolgen (im Bereich 0,5 – 1 Sek.).

## Technische Daten

Leistung:	max. 100 Watt / E 27, Glühlampe oder max. 20 Watt Energiesparlampe (nicht für L 30x S) <b>Achtung:</b> Energiesparlampe nur mit Programm <b>4</b> betreiben
Spannung:	230 – 240 V, 50 Hz
Erfassungswinkel:	360° mit 90° Öffnungswinkel und Unterkriechschutz
Reichweite des Sensors:	max. 8 m rundum
Zeiteinstellung:	5 Sek. – 15 Min.
Dämmerungseinstellung:	2 – 2000 Lux
Programeinstellung:	<b>1</b> Standardprogramm Glühlampe: Soft-Lichtstart / keine Grundhelligkeit <b>2</b> Komfortprogramm Glühlampe: Soft-Lichtstart + Grundhelligkeit <b>3</b> Komfort-Sparprogramm Glühlampe: Soft-Lichtstart + Grundhelligkeit bis Mitte der Nacht * <b>4</b> Energiesparlampen-Programm: kein Soft-Lichtstart / keine Grundhelligkeit
Dauerlicht:	schaltbar (4 Std.) Voraussetzung: angeschlossener Schalter in Netzzuleitung
Schutzart:	IP 44 (spritzwassergeschützt)

## Betrieb/Pflege

Die SensorLeuchte eignet sich zum automatischen Schalten von Licht. Witterungseinflüsse können die Funktion der SensorLeuchte beeinflussen, bei starken Windböen, Schnee, Regen, Hagel kann es zu einer Fehlauslösung kommen, da die plötzlichen Tempera-

turschwankungen nicht von Wärmequellen unterschieden werden können. Die Erfassungslinse kann bei Verschmutzung mit einem feuchten Tuch (ohne Reinigungsmittel) gesäubert werden.

## CE Konformitätserklärung

Das Produkt erfüllt die Niederspannungsrichtlinie 73/23/EWG und die EMV-Richtlinie 89/336/EWG.

## Betriebsstörungen

Störung	Ursache	Abhilfe
SensorLeuchte ohne Spannung	<ul style="list-style-type: none"> <li>■ Sicherung defekt, nicht eingeschaltet, Leitung unterbrochen</li> <li>■ Kurzschluss</li> </ul>	<ul style="list-style-type: none"> <li>■ neue Sicherung, Netzschalter einschalten; Leitung mit Spannungsprüfer überprüfen</li> <li>■ Anschlüsse überprüfen</li> </ul>
SensorLeuchte schaltet nicht ein	<ul style="list-style-type: none"> <li>■ bei Tagesbetrieb, Dämmerungseinstellung steht auf Nachtbetrieb</li> <li>■ Glühlampe defekt</li> <li>■ Netzschalter AUS</li> <li>■ Sicherung defekt</li> <li>■ Erfassungsbereich nicht gezielt eingestellt</li> <li>■ interne elektrische Sicherung wurde aktiviert (LED blinkt schnell)</li> </ul>	<ul style="list-style-type: none"> <li>■ neu einstellen (Regler )</li> <li>■ Glühlampe austauschen</li> <li>■ Einschalten</li> <li>■ neue Sicherung, evtl. Anschluss überprüfen</li> <li>■ neu justieren</li> <li>■ SensorLeuchte aus- und nach ca. 5 Sek. wieder einschalten</li> </ul>
SensorLeuchte schaltet nicht aus	<ul style="list-style-type: none"> <li>■ dauernde Bewegung im Erfassungsbereich</li> <li>■ Sensoreinheit ist nicht eingerastet</li> </ul>	<ul style="list-style-type: none"> <li>■ Bereich kontrollieren und evtl. neu justieren</li> <li>■ Sensoreinheit mit leichtem Druck einrasten</li> </ul>
Grundhelligkeit geht nicht wie gewünscht um ca. Mitternacht aus	<ul style="list-style-type: none"> <li>■ externe Lichtquelle (z. B. anderer Bewegungsmelder oder -leuchte) schaltet die SensorLeuchte inaktiv</li> </ul>	<ul style="list-style-type: none"> <li>■ SensorLeuchte gegen das fremde Licht abschotten, SensorLeuchte mehrere Tage beobachten, sie benötigt einige Zeit, um sich wieder auf den richtigen Wert einzustellen</li> </ul>
SensorLeuchte schaltet nicht komplett aus	<ul style="list-style-type: none"> <li>■ Grundhelligkeit gewählt</li> </ul>	<ul style="list-style-type: none"> <li>■ Programmwahlschalter auf 1 (Glühlampe) bzw. 4 (Energiesparlampe) drehen</li> </ul>
Leuchtmittel (Energiesparlampe) flackert	<ul style="list-style-type: none"> <li>■ Grundhelligkeit gewählt</li> </ul>	<ul style="list-style-type: none"> <li>■ Programmwahlschalter auf 4 (Energiesparlampe) drehen</li> </ul>
SensorLeuchte schaltet unerwünscht ein	<ul style="list-style-type: none"> <li>■ Wind bewegt Bäume und Sträucher im Erfassungsbereich</li> <li>■ Erfassung von Autos auf der Straße</li> <li>■ plötzliche Temperaturveränderung durch Witterung (Wind, Regen, Schnee) oder Abluft aus Ventilatoren, offenen Fenstern</li> </ul>	<ul style="list-style-type: none"> <li>■ Bereich umstellen</li> <li>■ Bereich umstellen</li> <li>■ Bereich verändern, Montageort verlegen</li> </ul>
SensorLeuchte Reichweitenveränderung	<ul style="list-style-type: none"> <li>■ andere Umgebungstemperaturen</li> </ul>	<ul style="list-style-type: none"> <li>■ Erfassungsbereich durch Abdeckschalen genau einstellen</li> </ul>
LED blinkt schnell	<ul style="list-style-type: none"> <li>■ interne Sicherung aktiviert</li> </ul>	<ul style="list-style-type: none"> <li>■ SensorLeuchte aus- und nach 5 Sek. wieder einschalten</li> </ul>

## Funktionsgarantie

Dieses STEINEL-Produkt ist mit größter Sorgfalt hergestellt, funktions- und sicherheitsgeprüft nach geltenden Vorschriften und anschließend einer Stichprobenkontrolle unterzogen. STEINEL übernimmt die Garantie für einwandfreie Beschaffenheit und Funktion. Die Garantiefrist beträgt 36 Monate und beginnt mit dem Tag des Verkaufs an den Verbraucher. Wir beseitigen Mängel, die auf Material- oder Fabrikationsfehlern beruhen, die Garantieleistung erfolgt durch Instandsetzung oder Austausch mangelhafter Teile nach unserer Wahl. Eine Garantieleistung entfällt für Schäden an Verschleißteilen sowie für Schäden und Mängel, die durch unsachgemäße Behandlung oder Wartung auftreten. Weitergehende Folgeschäden an fremden Gegenständen sind ausgeschlossen.

Die Garantie wird nur gewährt, wenn das zerlegte Gerät mit kurzer Fehlerbeschreibung, Kassenbono oder Rechnung (Kaufdatum und Händlerstempel), gut verpackt, an die zutreffende Servicestation eingesandt wird.

### Reparaturservice:

Nach Ablauf der Garantiezeit oder Mängeln ohne Garantieanspruch repariert unser Werksservice. Bitte das Produkt gut verpackt an die nächste Servicestation senden.



**Dear Customer,**

Congratulations on purchasing your new STEINEL SensorLight and thank you for the confidence you have shown in us. You have chosen a high-quality product that has been manufactured, tested and packed with the greatest care.

Please familiarise yourself with these instructions before attempting to install the SensorLight because prolonged reliable and trouble-free operation will only be ensured if it is fitted properly. We hope your new STEINEL SensorLight will bring you lasting pleasure.

**System components**

- |  |   |
|--|---|
| ① Lamp arm                                 | ⑦ Glass shade   |
| ② Wall mount screw                         | ⑧ Sensor unit (removes for ease of setting functions) |
| ③ Wall mount                               | ⑨ Engagement lug for removing sensor unit             |
| ④ Mains power supply lead, concealed       | ⑩ Time setting  |
| ⑤ Mains power supply lead, surface-mounted | ⑪ Twilight setting                                    |
| ⑥ Glass shade locking screw                | ⑫ Programme setting                                   |

**Principle 13**

The integrated high-performance infrared sensor is equipped with a double 360° sensor that detects the invisible heat emitted by moving objects (persons, animals etc.).

The heat detected in this way is converted electronically into a signal that switches the light on automatically. Heat is not detected through obstacles, such as walls or panes of glass. Heat radiation of this type will, therefore, not trigger the sensor. The unit

achieves a coverage angle of 360° with an aperture angle of 90°. Coverage below the sensor ensures a sneak-by guard.

**Important:** The most reliable way of detecting motion is to install the SensorLight with the sensor aimed across the direction in which a person would walk and by ensuring that no obstacles (such as trees and walls, for example) obstruct the line of sensor vision. Reach is limited when walking directly towards the light.

**! Safety warnings**

- Disconnect the power supply before attempting any work on the unit.
- The electrical connection lead must be dead during installation. Therefore, switch off the power first and use a voltage tester to make sure the wiring is off circuit.
- Installing the SensorLight involves work on the mains voltage supply. This work must therefore be carried out professionally in accordance with applicable national wiring regulations and electrical operating conditions.

(D)-VDE 0100, (A)-ÖVE-EN 1, (CH)-SEV 1000

**Installation**

The site of installation should be at least 50 cm away from another light because heat radiated from it may activate the system. To obtain the specified reach of 8 m, the sensor should be installed at a height of approx. 1.7 – 2 m.

**Connecting the mains supply lead (see illustration)**

The main supply leads is a 2 to 3-core cable:

**L** = phase conductor (usually black or brown)

**N** = neutral conductor (usually blue)

**PE** = protective earth conductor (green/yellow) ⊕

If you are in any doubt, identify the conductors using a voltage tester; switch off the current again. Connect phase (**L**), neutral (**N**) and protective earth (**PE**) to the terminal block (earthing spike for L 30x S). With lamp arms made of plastic (L 9x5 S) the protective earth conductor (**PE**, green/yellow) can be taped off with insulation tape.

**Note:** A mains switch for switching the unit ON and OFF may of course be installed in the power supply lead. A mains switch is required for the manual override function (see Manual override function) 15.

## Functions ⑩, ⑪, ⑫

The SensorLight can be put into operation after installing the wall mount and connecting the light to the mains power supply. The removable sensor unit accommodates dials for selecting the time-, twilight- and programme settings. After pressing the engagement

lug ⑨ with a flat-bladed screwdriver, the sensor unit can be removed for ease of setting. In this case, the light automatically switches to constant output.

**Switch-off delay (time setting) ⑩**  
(factory setting: 5 sec.)

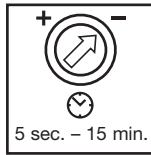

Light ON time can be adjusted continuously from 5 sec. to 15 min.

Control dial set to - = shortest time (5 sec.)  
Control dial set to + = longest time (15 min.)

To set the detection zone, it is recommended to select the shortest time -.

**Twilight setting (response threshold) ⑪**  
(factory setting: daylight operation 2000 lux)

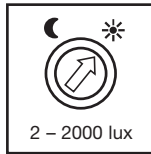

The sensor's response threshold can be infinitely varied from 2 - 2000 lux.

Control dial set to ☀ = daylight operation approx. 2000 lux.  
Control dial set to ☾ = night-time operation approx. 2 lux.

To adjust the detection zone in daylight, the control must be set to ☀ (daylight operation).

**Programme setting ⑫**  
(factory setting: programme 1)

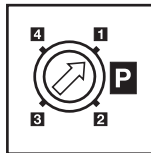

**1 Standard programme, filament bulb:**

Soft light start / no basic brightness

**2 Comfort programme, filament bulb:**

Soft light start + basic brightness

**3 Comfort economy programme, filament bulb:**

Soft light start + basic brightness to midnight \*

**4 Low-energy lamp programme:**

no soft light start / no basic brightness



\* Note on Comfort economy programme with filament bulb **3**:

The SensorLight does not have any integrated clock. The middle of the night is only determined on the basis of the length of darkness phases. To work perfectly, therefore, it is important for the SensorLight to be permanently supplied with power during this period. During the first night (calibration phase) basic brightness remains activated throughout the night. Values remain saved even in the event of mains power failure.

We recommend not to interrupt the power supply in programme **3**. As the values are determined over several nights, the SensorLight should, in the event of any fault, be observed over several nights to ascertain whether the SensorLight's switch-off time moves towards midnight.

### What is soft light start?

The sensor light comes with a soft light start function. This means that when the light is switched on it does not go directly to maximum output but gradually in-

creases brightness to 100 % over the space of one second. Brightness is also gradually reduced when the light is switched off.

### What is basic brightness?

Basic brightness provides continuous night-time illumination at approx. 25 % light output. The light is only switched to maximum output of 100% (for time selected, see switch-off delay ⑩) when movement

occurs in the detection zone. The light returns to basic brightness (approx. 25 %) once the selected time elapses.

## Adjusting the detection zone 14

The detection zone can be restricted to suit requirements. The shrouds supplied with the light can be used to mask out as many lens segments as you wish. This prevents the light from being activated

unintentionally, e.g. by cars, passers-by etc. and allows you to target danger spots. The shrouds can be cut along the pre-grooved vertical divisions. Then they simply clip onto the lens.

## Manual override function 15

If a mains switch is installed in the mains supply lead, the light is capable of the following functions in addition to the simple ON/OFF function:

### Sensor operation

#### 1) Switch light ON (when light is OFF):

Turn switch OFF and ON once.

Light stays on for the period selected.

#### 2) Switch light OFF (when light is ON):

Turn switch OFF and ON once.

The light goes out or switches over to sensor mode.

### Manual override

#### 1) Activate manual override:

Turn switch OFF and ON twice. The light is set to stay on for 4 hours (red LED lights up behind lens). Then it returns automatically to sensor mode (red LED off).

#### 2) Deactivate manual override:

Turn switch OFF and ON once. The light goes out or switches over to sensor mode.

### Important:

The switch should be actuated in rapid succession (in the 0.5 – 1 sec. range).

## Technical specifications

Wattage:	100 watts max. / E 27, filament bulb or 20 watts max., low-energy lamp (not for L 30x S) Note: only use low-energy lamp in conjunction with programme 4
Voltage:	230 – 240 V / 50 Hz
Angle of coverage:	360° with 90° angle of aperture and sneak-by guard
Sensor reach:	8 max. all round
Time setting:	5 sec. – 15 min.
Twilight setting:	2 – 2000 lux
Programme setting:	<b>1 Standard programme, filament bulb:</b> Soft light start / no basic brightness <b>2 Comfort programme, filament bulb:</b> Soft light start + basic brightness <b>3 Comfort economy programme, filament bulb:</b> Soft light start + basic brightness to midnight * <b>4 Low-energy lamp programme:</b> no soft light start / no basic brightness
Manual override:	selectable (4 hours) provided switch is connected in mains supply lead
VDE protection class:	IP 44 (splashproof)

## Operation/Maintenance

The SensorLight is suitable for switching light on automatically. Weather conditions may affect the way the SensorLight functions. Strong gusts of wind, snow, rain or hail may cause the light to come on when it is

not wanted because the sensor is unable to distinguish sudden changes of temperature from sources of heat. The detector lens may be cleaned with a damp cloth if it gets dirty (do not use cleaning agents).

## CE Declaration of conformity

This product complies with the European Directive on Low-Voltage Appliances, 73/23/EEC and the EMC Directive 89/336/EEC.

## Troubleshooting

Malfunction	Cause	Remedy
SensorLight without power	<ul style="list-style-type: none"> <li>■ Fuse faulty, not switched on, break in wiring</li> <li>■ Short circuit</li> </ul>	<ul style="list-style-type: none"> <li>■ Fit new fuse; switch ON mains switch; check wiring with voltage tester</li> <li>■ Check connections</li> </ul>
SensorLight will not switch ON	<ul style="list-style-type: none"> <li>■ Twilight setting set to night-time mode during daytime operation</li> <li>■ Bulb faulty</li> <li>■ Power switch OFF</li> <li>■ Fuse faulty</li> <li>■ Detection zone not properly targeted</li> <li>■ Internal electrical fuse has been activated (LED flashes rapidly)</li> </ul>	<ul style="list-style-type: none"> <li>■ Re-adjust (control ①)</li> <li>■ Change bulb</li> <li>■ Switch ON</li> <li>■ New fuse, check connection if necessary</li> <li>■ Re-adjust</li> <li>■ Switch SensorLight OFF and back ON again after 5 sec.</li> </ul>
SensorLight will not switch OFF	<ul style="list-style-type: none"> <li>■ Continuous movement in the detection zone</li> <li>■ Sensor unit not properly engaged</li> </ul>	<ul style="list-style-type: none"> <li>■ Check detection zone and re-adjust if necessary</li> <li>■ Lightly press sensor unit to clip it into place</li> </ul>
Basic brightness does not go out at about midnight as desired	<ul style="list-style-type: none"> <li>■ External light source (e.g. other motion detector or light) inactivating the SensorLight</li> </ul>	<ul style="list-style-type: none"> <li>■ Shade SensorLight from extraneous light, observe SensorLight for several days as it takes some time to return to the correct value</li> </ul>
SensorLight will not switch OFF completely	<ul style="list-style-type: none"> <li>■ Basic brightness selected</li> </ul>	<ul style="list-style-type: none"> <li>■ Turn programme selector dial to 1 (filament bulb) o. 4 (low-energy bulb)</li> </ul>
Bulb (low-energy lamp) flickers	<ul style="list-style-type: none"> <li>■ Basic brightness selected</li> </ul>	<ul style="list-style-type: none"> <li>■ Turn programme selector dial to 4 (low-energy lamp)</li> </ul>
SensorLight will not switch ON	<ul style="list-style-type: none"> <li>■ Wind is moving trees and bushes in the detection zone</li> <li>■ Cars in the street are being detected</li> <li>■ Sudden temperature changes due to weather (wind, rain, snow) or air expelled from fans, open windows</li> </ul>	<ul style="list-style-type: none"> <li>■ Change detection zone</li> <li>■ Change detection zone</li> <li>■ Change detection zone, change site of installation</li> </ul>
Change in SensorLight reach	<ul style="list-style-type: none"> <li>■ Differing ambient temperatures</li> </ul>	<ul style="list-style-type: none"> <li>■ Use shrouds to define detection zone precisely</li> </ul>
LED flashes rapidly	<ul style="list-style-type: none"> <li>■ Internal fuse activated</li> </ul>	<ul style="list-style-type: none"> <li>■ Switch SensorLight off and back on again after 5 sec.</li> </ul>

## Functional Warranty

This STEINEL product has been manufactured with great care, tested for proper operation and safety in accordance with applicable regulations and then subjected to random sample inspection. STEINEL guarantees that it is in perfect condition and proper working order. The warranty period is 36 months, starting on the date of sale to the consumer. We will remedy defects caused by material flaws or manufacturing faults. The warranty will be met by repair or replacement at our own discretion. The warranty shall not cover damage to wear parts, damage or defects caused by improper treatment or maintenance. Further consequential damage to other objects shall be excluded.

The warranty will only be honoured if the product is sent to the appropriate Service Centre fully assembled and well packed with a brief description of the fault, receipt or invoice (date of purchase and dealer's stamp).

### Repair Service:

Our Customer Service Department will repair faults not covered by warranty or after the warranty period. Please send the product well packed to your nearest Service Centre.



## F Instructions de montage

Cher client,

Nous vous remercions de la confiance que vous avez témoignée à STEINEL en achetant cette lampe à détecteur. Vous avez choisi un article de très grande qualité, fabriqué, testé et conditionné avec le plus grand soin.

Avant de l'installer, veuillez lire attentivement ces instructions de montage. En effet, seules une installation et une mise en service correctement effectuées garantissent durablement un fonctionnement impeccable et fiable. Nous souhaitons que votre nouvelle lampe à détecteur vous apporte entière satisfaction.

### Description de l'appareil

- |  |  |
|--|--|
| ① Bras de lampe  | ⑥ Vis de fixation du globe                                     |
| ② Vis du support mural   | ⑦ Globe  |
| ③ Support mural  | ⑧ Détecteur (amovible pour faciliter le réglage des fonctions) |
| ④ Raccordement au secteur, conduite d'alimentation à pose encastrée  | ⑨ Cran à actionner pour enlever le détecteur                   |
| ⑤ Raccordement au secteur, conduite d'alimentation à pose en saillie | ⑩ Temporisation  |
|  | ⑪ Réglage de crépuscularité                                    |
|  | ⑫ Réglage des programmes                                       |

### Le principe ⑬

Le détecteur infrarouge hautes performances intégré est composé d'un détecteur double à 360° qui détecte le rayonnement de chaleur invisible émis par les corps en mouvement (personnes, animaux, etc.).

Ce rayonnement de chaleur capté est ensuite traité par un système électronique qui met en marche la lampe. Les obstacles comme les murs ou les vitres s'opposent à la détection du rayonnement de chaleur et empêchent toute commutation. Le détecteur couvre un angle de détection

de 360° et une ouverture angulaire de 90°. La surveillance du champ situé sous le détecteur assure une protection au ras du mur.

**Important :** La détection des mouvements est la plus fiable quand la lampe à détecteur est montée perpendiculairement au sens de passage et qu'aucun obstacle (arbre, mur, etc.) n'obstrue le champ de visée. La portée est réduite si vous vous dirigez directement vers la lampe.

### ⚠ Consignes de sécurité

- Avant toute intervention sur l'appareil, couper l'alimentation électrique !
- Pendant le montage, les conducteurs à raccorder doivent être hors tension. Il faut donc d'abord couper le courant et s'assurer de l'absence de courant à l'aide d'un testeur de tension.
- L'installation de la lampe à détecteur implique une intervention sur le réseau électrique et doit donc être effectuée correctement et conformément à la norme NF C-15100.

### Installation

Il faut monter l'appareil à 50 cm au moins de toute lampe dont la chaleur pourrait entraîner un déclenchement intempestif du détecteur. Pour obtenir la portée indiquée de 8 m, il faut monter le détecteur à une hauteur de 1,7 – 2 m environ.

#### Branchement du câble secteur (v. ill.)

Le câble secteur est composé d'un câble à 2 – 3 conducteurs :

**L** = phase (généralement noir ou marron)

**N** = neutre (généralement bleu)

**PE** = conducteur de terre (vert/jaune) ⊕

En cas de doute, il faut identifier les câbles avec un testeur de tension puis les remettre hors tension. Raccorder la phase (**L**), le neutre (**N**) et la terre (**PE**) aux dominos. Pour les bras de lampe en matière plastique (L 9x5 S), on peut protéger la terre (**PE**, vert/jaune) avec du ruban isolant (pour L 30x S dôme de mise à la terre).

**Note :** Il est bien sûr possible de monter sur la conduite secteur un interrupteur permettant la mise en ou hors circuit de l'appareil. Ceci est indispensable pour le fonctionnement en éclairage permanent (v. chapitre Fonction éclairage permanent) ⑮.

## Fonctions ⑩, ⑪, ⑫

Après avoir monté le support mural et branché la lampe à détecteur au secteur, vous pouvez la mettre en service. Les boutons de réglage de la temporisation, de la crépuscularité et du programme se trouvent sur le détecteur amovible.

Après avoir actionné le cran ⑨ avec un tournevis plat, vous pouvez retirer le détecteur pour faciliter le réglage. La lampe passe automatiquement en éclairage permanent.

### Temporisation de l'extinction (minuterie) ⑩

(réglage d'usine : 5 s)

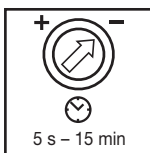

Durée d'éclairage réglable en continu de 5 s à 15 min.

Bouton de réglage sur - = durée minimum (5 s)  
Bouton de réglage sur + = durée maximum (15 min)

Lors du réglage de la zone de détection, nous conseillons de régler la temporisation minimum.

### Réglage de crépuscularité (seuil de réaction) ⑪

(réglage d'usine : fonctionnement diurne 2 000 lux)



Seuil de réaction du détecteur réglable en continu de 2 à 2 000 lux.

Bouton de réglage positionné sur le symbole ☀ = fonctionnement diurne env. 2 000 lux.  
Bouton de réglage positionné sur le symbole ☾ = fonctionnement crépusculaire env. 2 lux.

Pour régler la zone de détection en plein jour, il faut mettre le bouton de réglage sur le symbole ☀ (fonctionnement diurne).

### Réglage des programmes ⑫

(réglage effectué en usine : programme 1)

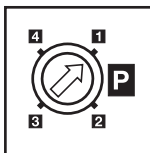

**1** Programme standard Lampe à incandescence : Allumage en douceur / pas de luminosité de base

**2** Programme Confort Lampe à incandescence : Allumage en douceur + luminosité de base

**3** Programme économique Confort Lampe à incandescence : Allumage en douceur + luminosité de base jusqu'au milieu de la nuit \*

**4** Programme pour lampes à économie d'énergie : Pas d'allumage en douceur / pas de luminosité de base

\* Note sur le programme économique Confort Lampe à incandescence **3** :

La lampe à détecteur n'a pas d'horloge et identifie le milieu de la nuit uniquement au moyen de la durée des phases d'obscurité. Pour assurer un fonctionnement impeccable, il est donc important que la lampe à détecteur soit en permanence sous tension pendant cette période. Pendant la première nuit (phase d'étalonnage), la luminosité de base est active en permanence. Les valeurs sont enregistrées et restent conservées en cas de panne de courant.

Nous conseillons de ne pas couper l'alimentation pendant le programme **3**. Le calcul des valeurs se fait sur plusieurs nuits et, en cas d'erreur éventuelle, il faut observer la lampe à détecteur pendant plusieurs nuits pour voir si l'heure d'arrêt se rapproche de minuit.

### Qu'est-ce que l'allumage en douceur ?

La lampe à détecteur est munie d'une fonction d'allumage en douceur. À la mise sous tension, la lampe ne fonctionne pas immédiatement à pleine puissance mais

atteint lentement, en l'espace d'une seconde, sa luminosité maximum. Il en est de même à la mise hors tension, avec une extinction progressive.

### Qu'est-ce que la luminosité de base ?

La luminosité de base permet un éclairage nocturne permanent avec une puissance d'environ 25 %. L'appareil ne passe à la puissance maximum (100 %) (pour la durée

réglée, cf. temporisation de l'extinction ⑩) que lorsqu'il détecte un mouvement dans la zone de détection. La lampe repasse ensuite en luminosité de base (env. 25 %).

## Ajustage de la zone de détection ⑭

Il est possible de restreindre la zone de détection en fonction des besoins. Les caches enfichables fournis permettent de masquer le nombre voulu de segments de lentille. Ceci permet d'éviter les déclenchements intempestifs pro-

voqués par ex. par des voitures, des passants, etc. ou de cibler la surveillance des sources de danger. On peut caser les caches selon les découpages prévus dans le sens vertical. Il suffit ensuite de les enficher sur la lentille

## Fonction éclairage permanent ⑮

Si un interrupteur est installé sur la conduite secteur, en plus de l'allumage et de l'extinction, on dispose des fonctions suivantes :

### Fonctionnement avec détecteur

#### 1) Allumer la lumière (si la lampe est sur ARRÊT) :

Actionner l'interrupteur 1 x ARRÊT/MARCHE.

La lampe reste allumée pendant la durée réglée.

#### 2) Éteindre la lumière (si la lampe est sur MARCHE) :

Actionner l'interrupteur 1 x ARRÊT/MARCHE.

La lampe s'éteint ou bien repasse en mode détection.

### Éclairage permanent

#### 1) Allumer l'éclairage permanent :

Actionner l'interrupteur 2 x ARRÊT/MARCHE. La lampe est mise en éclairage permanent pendant 4 heures (la DEL rouge derrière la lentille clignote). Elle repasse ensuite automatiquement en mode détection (DEL rouge éteinte).

#### 2) Éteindre l'éclairage permanent :

Actionner l'interrupteur 1 x ARRÊT/MARCHE. La lampe s'éteint ou bien repasse en mode détection.

### Important :

Il faut actionner l'interrupteur rapidement en suivant (en l'espace de 0,5 à 1 s).

## Caractéristiques techniques

Puissance :	max. 100 W / E 27, lampe à incandescence ou max. 20 W, lampe à économie d'énergie (pas pour L 30x S) <b>Attention</b> : n'utiliser de lampe à économie d'énergie qu'avec le programme 4 .
Tension :	230 – 240 V, 50 Hz
Angle de détection :	360° avec ouverture angulaire de 90° et protection au ras du mur
Portée du détecteur :	max. 8 m dans toutes les directions
Temporisation :	5 s – 15 min
Réglage de crépuscularité :	2 – 2 000 lux
Réglage du programme :	<b>1</b> Programme standard Lampe à incandescence : Allumage en douceur / pas de luminosité de base <b>2</b> Programme Confort Lampe à incandescence : Allumage en douceur + luminosité de base <b>3</b> Programme économique Confort Lampe à incandescence : Allumage en douceur + luminosité de base jusqu'au milieu de la nuit * <b>4</b> Programme pour lampes à économie d'énergie : Pas d'allumage en douceur / pas de luminosité de base
Éclairage permanent :	commutable (4 h) Condition requise : interrupteur raccordé à la conduite secteur
Classe :	IP 44 (étanche aux projections d'eau)

## Utilisation/entretien

La lampe à détecteur est conçue pour allumer automatiquement la lumière. Les conditions atmosphériques peuvent influencer le fonctionnement de la lampe à détecteur car les fortes rafales de vent, la neige, la pluie ou la grêle peuvent

provoquer un déclenchement intempestif, les variations brutales de température ne pouvant pas être différenciées des sources de chaleur. Si la lentille se salit, on la nettoiera avec un chiffon humide (ne pas utiliser de détergent).

## CE Déclaration de conformité

Ce produit répond aux prescriptions de la directive basse tension 73/23/CEE et de la directive Compatibilité électromagnétique 89/336/CEE.

## Dysfonctionnements

Problème	Cause	Remède
La lampe à détecteur n'est pas sous tension	<ul style="list-style-type: none"> <li>■ Fusible défectueux, appareil hors circuit, câble coupé</li> <li>■ Court-circuit</li> </ul>	<ul style="list-style-type: none"> <li>■ Changer le fusible défectueux, mettre l'interrupteur en circuit ; vérifier le câble à l'aide d'un testeur de tension</li> <li>■ Vérifier le branchement</li> </ul>
La lampe à détecteur ne s'allume pas	<ul style="list-style-type: none"> <li>■ Pendant la journée, le réglage de crêpuscularité est en position nocturne</li> <li>■ Lampe à incandescence défectueuse</li> <li>■ Interrupteur de secteur sur ARRÊT</li> <li>■ Fusible défectueux</li> <li>■ Réglage incorrect de la zone de détection</li> <li>■ Le fusible intégré à la lampe est activé (La DEL clignote rapidement)</li> </ul>	<ul style="list-style-type: none"> <li>■ Régler à nouveau (bouton ⑪)</li> <li>■ Changer la lampe à incandescence</li> <li>■ Mettre en circuit</li> <li>■ Changer le fusible, éventuellement vérifier le branchement</li> <li>■ Régler à nouveau</li> <li>■ Éteindre la lampe à détecteur et la rallumer après env. 5 s</li> </ul>
La lampe à détecteur ne s'éteint pas	<ul style="list-style-type: none"> <li>■ Mouvement continu dans la zone de détection</li> <li>■ Le détecteur n'est pas encliqueté</li> </ul>	<ul style="list-style-type: none"> <li>■ Contrôler la zone de détection, éventuellement la régler à nouveau</li> <li>■ Encliqueter le détecteur en exerçant une légère pression</li> </ul>
La luminosité de base ne s'éteint pas comme souhaité aux environs de minuit	<ul style="list-style-type: none"> <li>■ Une source lumineuse externe (un autre détecteur de mouvement ou une lampe, p. ex.) désactive la lampe à détecteur</li> </ul>	<ul style="list-style-type: none"> <li>■ Protéger la lampe à détecteur contre la lumière externe et l'observer plusieurs jours, car elle a besoin d'un certain temps pour se régler de nouveau sur la valeur correcte</li> </ul>
La lampe à détecteur ne s'éteint pas complètement	<ul style="list-style-type: none"> <li>■ Luminosité de base sélectionnée</li> </ul>	<ul style="list-style-type: none"> <li>■ Régler le commutateur de programme sur 1 (lampe à incandescence) ou 4 (lampe à économie d'énergie)</li> </ul>
La lampe (lampe à économie d'énergie) vacille	<ul style="list-style-type: none"> <li>■ Luminosité de base sélectionnée</li> </ul>	<ul style="list-style-type: none"> <li>■ Régler le commutateur de programme sur 4 (lampe à économie d'énergie)</li> </ul>
La lampe à détecteur s'allume de façon intempestive	<ul style="list-style-type: none"> <li>■ Le vent agite des arbres et des arbustes dans la zone de détection</li> <li>■ Détection de voitures passant sur la chaussée</li> <li>■ Variations subites de température dues aux intempéries (vent, pluie, neige) ou à des courants d'air provenant de ventilateurs ou de fenêtres ouvertes</li> </ul>	<ul style="list-style-type: none"> <li>■ Modifier la zone</li> <li>■ Modifier la zone</li> <li>■ Modifier la zone, monter l'appareil à un autre endroit</li> </ul>
Changement de la portée de la lampe à détecteur	<ul style="list-style-type: none"> <li>■ Variations de la température ambiante</li> </ul>	<ul style="list-style-type: none"> <li>■ Régler de précision de la zone de détection par caches enfichables</li> </ul>
La DEL clignote rapidement	<ul style="list-style-type: none"> <li>■ Le fusible intégré à la lampe à détecteur est activé</li> </ul>	<ul style="list-style-type: none"> <li>■ Éteindre la lampe à détecteur et la rallumer après env. 5 s</li> </ul>

## Service après-vente et garantie

Ce produit STEINEL a été fabriqué avec le plus grand soin. Son fonctionnement et sa sécurité ont été contrôlés suivant des procédures fiables et il a été soumis à un contrôle final par sondage. STEINEL garantit un état et un fonctionnement irréprochables. La durée de garantie est de 36 mois et débute au jour de la vente au consommateur. Nous remédions aux défauts provenant d'un vice de matière ou de construction. La garantie sera assurée à notre discrétion par réparation ou échange des pièces défectueuses. La garantie ne s'applique ni aux pièces d'usure, ni aux dommages et défauts dus à une utilisation ou maintenance incorrectes. Les dommages indirects dépassant le cadre initial et concernant des objets étrangers sont exclus de la garantie.

La garantie ne s'applique que si l'appareil non démonté est retourné à la station de service après-vente la plus proche, dans un emballage adéquat, accompagné d'une brève description du défaut et d'un ticket de caisse ou d'une facture portant la date d'achat et le cachet du vendeur.

### Service de réparation :

Le service après-vente de notre usine effectue également les réparations non couvertes par la garantie ou survenant après l'expiration de celle-ci. Veuillez envoyer le produit correctement emballé à la station de service après-vente la plus proche.



## Geachte klant,

Hartelijk dank voor het vertrouwen, dat u met de aanschaf van uw nieuwe sensorlamp van STEINEL in ons stelt. U heeft een modern kwaliteitsproduct gekocht, dat met uiterste zorgvuldigheid vervaardigd, getest en verpakt werd.

Lees voor de installatie deze gebruiksaanwijzing nauwkeurig door, want alleen een vakkundige installatie en ingebruikneming garanderen een duurzaam, betrouwbaar en storingvrij gebruik. Wij wensen u veel plezier met uw nieuwe sensorlamp van STEINEL.

## Beschrijving van het apparaat

- ① Lampenarm
- ② Wandhouder-schroef
- ③ Wandhouder
- ④ Netaansluiting kabelverloop in de muur
- ⑤ Netaansluiting kabelverloop op de muur
- ⑥ Borgschroef voor het glas
- ⑦ Lampenkap

- ⑧ Sensoreenheid  
(afneembaar voor eenvoudige functie-instelling)
- ⑨ Blokkering voor het uitnemen van de sensoreenheid
- ⑩ Tijdsinstelling
- ⑪ Schemerinstelling
- ⑫ Programma-instelling

## Het principe 13

De geïntegreerde, sterke infrarood-sensor bestaat uit een 360° dubbele sensor, die de onzichtbare warmtestraling van bewegende mensen, dieren enz. registreert.

Deze zo geregistreerde warmtestraling wordt elektronisch omgezet en schakelt hierdoor de lamp automatisch aan. Door hindernissen, zoals muren of ruiten, wordt geen warmtestraling herkend, dus vindt ook geen schakeling plaats. Er wordt een registratiehoek van

360° met een openingshoek van 90° bereikt. Een registratie onder de sensor is gegarandeerd door een onderkruipbescherming.

**Belangrijk:** De beste bewegingsregistratie heeft u als de sensorlamp zijdelings in de loopprieching wordt gemonteerd en geen hindernissen (zoals bomen, muren enz.) het zicht van de sensor belemmeren. De reikwijdte is beperkt als u recht op de lamp toeloopt.



## Veiligheidsvoorschriften

- Voordat u werkzaamheden aan het apparaat uitvoert altijd eerst de stroomtoevoer onderbreken!
- Bij de montage moet de elektrische kabel die u wilt aansluiten zonder spanning zijn. Daarom eerst de stroom uitschakelen en op spanningsloosheid testen met een spanningstester.
- Bij de installatie van de sensorlamp werkt u met netspanning. Dit moet vakkundig en volgens de gebruikelijke installatievoorschriften en aansluitingsvoorwaarden worden uitgevoerd.  
(NL)-NEN 1010, (B)-(AREI) NBN 15-101  
(D)-VDE 0100, (A)-ÖVE-EN 1, (CH)-SEV 1000

## Installatie

De plaats van montage moet minimaal 50 cm van een lamp verwijderd zijn, omdat warmtestraling de sensor kan activeren. Om de aangegeven reikwijdte van 8 m te bereiken, moet de montagehoogte ca. 1,7 – 2 m zijn.

### Aansluiting van de stroomtoevoer (zie afb.)

De stroomtoevoer bestaat uit een 2- tot 3-polige kabel.

**L** = fase (meestal zwart of bruin)

**N** = nuldraad (meestal blauw)

**PE** = aardendraad (groen/geel) ⊕

In geval van twijfel moeten de draden met een spanningstester worden geïdentificeerd; vervolgens weer spanningsvrij maken. De fase (**L**), de nuldraad (**N**) en de aardendraad (**PE**) worden aan de klemmen aangesloten (bij L 30x S klem). Bij kunststof lampenarmen (L 9x5 S) kan de aardendraad (**PE, groen/geel**) met isolerende tape worden beveiligd.

**Opmerking:** In de stroomtoevoerkabel kan natuurlijk een netschakelaar voor IN- en UIT-schakelen worden gemonteerd. Voor de functie permanente verlichting is dit zelfs noodzakelijk (zie hoofdstuk Permanente verlichting) 15.

## Functies ⑩, ⑪, ⑫

Nadat de wandhouder gemonteerd en de netaansluiting uitgevoerd is, kan de sensorlamp in gebruik worden genomen. Op de afneembare sensoreenheid zijn knoppen aangebracht voor de tijds-, schemer- en programmainstelling. Na het indrukken van de blokke-

ring ⑨ met een sleufschroevendraaier kan de sensoreenheid voor een eenvoudige instelling worden afgenomen. Daarbij schakelt de lamp automatisch over op permanente verlichting.

### Uitschakelvertraging

#### (tijdsinstelling) ⑩

(instelling af fabriek: 5 sec.)

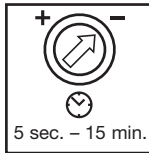

Traploos instelbare branduur van 5 sec. tot 15 min.

Instelregelaar op = = kortste tijd (5 sec.)  
Instelregelaar op + = langste tijd (15 min.)

Wij adviseren om bij de instelling van het registratiebereik de kortste tijd - te kiezen.

### Schemerinstelling

#### (drempelwaarde) ⑪

(instelling af fabriek:  
daglichtstand 2000 lux)



Traploos instelbare drempelwaarde van de sensor van 2 - 2000 lux.

Instelregelaar op ☀ gezet = daglichtstand  
ca. 2000 lux.

Instelregelaar op ☾ gezet = schemerstand ca. 2 lux.

Bij de instelling van het registratiebereik bij daglicht moet de instelregelaar op ☀ (daglichtstand) worden gezet.

### Programmainstelling ⑫

(instelling af fabriek:  
programma 1)

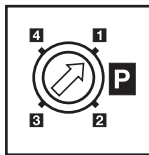

**1** Standaardprogramma gloeilamp:  
soft-lightstartfunctie / geen basislichtsterkte

**2** Comfortprogramma gloeilamp:  
soft-lightstartfunctie + basislichtsterkte

**3** Comfort-spaarprogramma gloeilamp:  
soft-lightstartfunctie + basislichtsterkte  
tot midden van de nacht \*

**4** Spaarlampen-programma:  
geen soft-lightstartfunctie / geen basislichtsterkte



\* Opmerking bij comfort-spaarprogramma gloeilamp **3**:

In de sensorlamp is geen klok geïntegreerd, het midden van de nacht wordt alleen bepaald door de lengte van de donkere fases. Het is daarom voor een goed functioneren belangrijk, dat de sensorlamp gedurende deze tijd continu van stroom wordt voorzien. Gedurende de eerste nacht (inmeefase) is de basislichtsterkte compleet actief. De waardes worden zo opgeslagen dat ze beveiligd zijn tegen stroomuitval.

Wij adviseren om de stroom in programma **3** niet te onderbreken. De waardes worden gedurende meerdere nachten bepaald, daarom moet bij eventuele storingen gedurende enkele nachten worden gecontroleerd of de uitschakeltijd van de sensorlamp in de richting van middernacht verandert.

### Wat is soft-lightstart?

De sensorlamp is uitgerust met een soft-lightstartfunctie. Dat betekent, dat het licht bij inschakeling niet meteen naar het maximale vermogen gaat, maar dat de lichtsterkte binnen een seconde langzaam

wordt verhoogd naar 100 %. Volgens dit principe wordt het licht bij het uitschakelen ook weer langzaam gedimd.

### Wat is basislichtsterkte?

Basislichtsterkte maakt een permanente verlichting 's nachts met ca. 25 % lichtvermogen mogelijk. Pas bij een beweging in het registratiebereik wordt het licht (voor de ingestelde duur, zie uitschakelvertraging ⑩)

op het maximale lichtvermogen (100 %) ingeschakeld. Daarna schakelt de lamp weer over op basislichtsterkte (ca. 25 %).

## Afstelling registratiebereik <sup>14</sup>

Indien gewenst kan het registratiebereik verkleind worden. Met de meegeleverde afdekplaatjes kunnen zoveel lenssegmenten als gewenst worden afgedekt. Daardoor worden foutieve schakelingen door bijv.

auto's, voetgangers enz. uitgesloten of plaatsen gericht bewaakt. De afdekplaatjes kunnen langs de inkepingen verticaal afgebroken of doorgeknipt worden. Daarna worden ze gewoon op de lens gestoken.

## Permanente verlichting <sup>15</sup>

Als er een netschakelaar in de kabel gemonteerd wordt, zijn naast het eenvoudige in- en uitschakelen ook de volgende functies mogelijk:

### Sensormodus

#### 1) Licht inschakelen (indien lamp UIT):

Schakelaar 1 x UIT en AAN.

De lamp blijft gedurende de ingestelde tijd aan.

#### 2) Licht uitschakelen (indien lamp AAN):

Schakelaar 1 x UIT en AAN.

De lamp gaat uit resp. schakelt over op sensormodus.

### Permanente verlichting

#### 1) Permanente verlichting inschakelen:

Schakelaar 2 x UIT en AAN. De lamp schakelt gedurende 4 uur over op permanente verlichting (rode LED achter de lens brandt). Vervolgens schakelt de lamp automatisch weer over op sensormodus (rode LED uit).

#### 2) Permanente verlichting uitschakelen:

Schakelaar 1 x UIT en AAN. De lamp gaat uit resp. schakelt over op sensormodus.

### Belangrijk:

Het meerdere malen op de schakelaar drukken moet snel achter elkaar gebeuren (ca. 0,5 – 1 sec.).

## Technische gegevens

Vermogen:	max. 100 Watt / E 27, gloeilamp of max. 20 Watt spaarlamp (niet bij L 30x S) <b>Opgelet:</b> spaarlampen alleen bij programma <b>4</b> gebruiken
Spanning:	230 – 240 V, 50 Hz
Registratiehoek:	360° met 90° openingshoek en onderkruipbescherming
Reikwijdte van de sensor:	max. 8 m rondom
Tiidsinstelling:	5 sec. – 15 min.
Schemerinstelling:	2 – 2000 lux
Programma-instelling:	<b>1</b> Standaardprogramma gloeilamp: soft-lightstartfunctie / geen basislichtsterkte <b>2</b> Comfortprogramma gloeilamp: soft-lightstartfunctie + basislichtsterkte <b>3</b> Comfort-spaarprogramma gloeilamp: soft-lightstartfunctie + basislichtsterkte tot middernacht * <b>4</b> Spaarlampen-programma: geen soft-lightstartfunctie / geen basislichtsterkte
Permanente verlichting:	instelbaar (4 uur) voorwaarde: aangesloten schakelaar in de stroomtoevoer
Bescherming:	IP 44 (spatwaterdicht)

## Gebruik/onderhoud

De sensorlamp is geschikt voor het automatisch in- en uitschakelen van licht. Weersinvloeden kunnen de werking van de sensorlamp beïnvloeden, bij hevige windvlagen, sneeuw, regen en hagel kan het tot foutieve schakelingen komen, omdat de plotselinge tem-

peratuurswisselingen niet van warmtebronnen onderscheiden kunnen worden. De registratielens kan bij vervuiling met een vochtige doek (zonder reinigingsmiddel) worden schoongemaakt.

## CE Conformiteitsverklaring

Dit product voldoet aan laagspanningsrichtlijn 73/23/EG en EMC-richtlijn 89/336/EG.

## Storingen

Storing	Oorzaak	Oplossing
De sensorlamp is zonder spanning	<ul style="list-style-type: none"> <li>■ zekering defect, niet ingeschakeld, kabel onderbroken</li> <li>■ kortsluiting</li> </ul>	<ul style="list-style-type: none"> <li>■ nieuwe zekering, netschakelaar inschakelen; kabel testen met spanningstester</li> <li>■ aansluitingen testen</li> </ul>
De sensorlamp schakelt niet aan	<ul style="list-style-type: none"> <li>■ bij daglicht, lichtinstelling staat op schemerstand</li> <li>■ gloeilamp defect</li> <li>■ netschakelaar UIT</li> <li>■ zekering defect</li> <li>■ registratiebereik niet gericht ingesteld</li> <li>■ interne elektrische zekering werd geactiveerd (LED knippert snel)</li> </ul>	<ul style="list-style-type: none"> <li>■ opnieuw instellen (regelaar ①)</li> <li>■ gloeilamp verwisselen</li> <li>■ inschakelen</li> <li>■ nieuwe zekering, eventueel aansluiting controleren</li> <li>■ opnieuw instellen</li> <li>■ sensorlamp uit- en na ca. 5 sec. weer inschakelen</li> </ul>
De sensorlamp schakelt niet uit	<ul style="list-style-type: none"> <li>■ permanente beweging in het registratiebereik</li> <li>■ sensoreenheid is niet vastgeklikt</li> </ul>	<ul style="list-style-type: none"> <li>■ bereik controleren en eventueel opnieuw instellen</li> <li>■ sensoreenheid met lichte druk vastklikken</li> </ul>
De basislichtsterkte gaat niet zoals gewenst om ca. middernacht uit	<ul style="list-style-type: none"> <li>■ externe lichtbron (bijv. andere bewegingsmelder of -lamp) schakelt de sensorlamp uit</li> </ul>	<ul style="list-style-type: none"> <li>■ sensorlamp tegen het vreemde licht afschermen, de sensorlamp enkele dagen in de gaten houden. De lamp heeft even nodig om zich weer op de goede waarde in te stellen</li> </ul>
De sensorlamp schakelt niet helemaal uit	<ul style="list-style-type: none"> <li>■ basislichtsterkte gekozen</li> </ul>	<ul style="list-style-type: none"> <li>■ programmakeuzeschakelaar op 1 (gloeilamp) of 4 (spaarlamp) draaien</li> </ul>
Lamp (spaarlamp) flikkiert	<ul style="list-style-type: none"> <li>■ basislichtsterkte gekozen</li> </ul>	<ul style="list-style-type: none"> <li>■ programmakeuzeschakelaar op 4 (spaarlamp) draaien</li> </ul>
De sensorlamp schakelt ongewenst aan	<ul style="list-style-type: none"> <li>■ wind beweegt bomen en struiken binnen het registratiegebied</li> <li>■ registratie van auto's op straat</li> <li>■ plotselinge verandering van temperatuur door het weer (wind, regen, sneeuw) of afvoerlucht van ventilatoren, open ramen</li> </ul>	<ul style="list-style-type: none"> <li>■ bereik veranderen</li> <li>■ bereik veranderen</li> <li>■ bereik veranderen of montageplaats verleggen</li> </ul>
Reikwijdteverandering sensorlamp	<ul style="list-style-type: none"> <li>■ andere omgevingstemperaturen</li> </ul>	<ul style="list-style-type: none"> <li>■ registratiebereik met afdekplaatjes goed instellen</li> </ul>
LED brandt continu, hoewel er geen permanente verlichting werd ingesteld	<ul style="list-style-type: none"> <li>■ interne zekering geactiveerd</li> </ul>	<ul style="list-style-type: none"> <li>■ sensorlamp uit- en na 5 sec. weer inschakelen</li> </ul>

## Functie-garantie

Dit STEINEL-product is met grote zorgvuldigheid gefabriceerd, getest op goede werking en veiligheid volgens de geldende voorschriften, en aansluitend steekproefsgewijs gecontroleerd. STEINEL verleent garantie op de storingsvrije werking. De garantietermijn bedraagt 36 maanden en gaat in op de datum van aanschaf door de klant. Alle klachten, die berusten op materiaal- of fabricagefouten worden door ons opgelost. De garantie bestaat uit reparatie of vervangen van de defecte onderdelen, door ons te beoordelen. Garantie vervalt bij schade aan onderdelen, die aan slijtage onderhevig zijn en bij schade of gebreken, die door ondeskundig gebruik of onderhoud ontstaan. Verdergaande schade aan andere voorwerpen is uitgesloten van garantie.

De garantie wordt alleen verleend, als het niet-gedemonteerde apparaat met korte foutbeschrijving, kasbon of rekening (aankoopdatum en winkeliersstempel) goed verpakt aan het betreffende service-adres wordt opgestuurd.

### Reparatie-service:

Na afloop van de garantietermijn of bij schade die niet onder de garantie valt, kan ook door ons gerepareerd worden. Gelieve het product goed verpakt aan het dichtstbijzijnde service-adres op te sturen.



# I Istruzioni per il montaggio

## Gentili Clienti,

Vi ringraziamo per la fiducia che ci avete dimostrato con l'acquisto della Vostra nuova lampada a sensore STEINEL. Avete scelto un prodotto pregiato di alta qualità che è stato costruito, provato ed emballato con la massima scrupolosità.

Vi preghiamo di procedere all'installazione solo dopo aver letto

attentamente le presenti istruzioni di montaggio. Solo un'installazione ed una messa in funzione effettuate a regola d'arte possono infatti garantire un funzionamento affidabile, privo di disturbi e di lunga durata.

Vi auguriamo di essere pienamente soddisfatti della Vostra nuova lampada a sensore STEINEL.

## Descrizione apparecchio

- ① Braccio della lampada
- ② Vite del supporto per il montaggio a parete
- ③ Supporto per il montaggio a parete
- ④ Allacciamento alla rete di alimentazione sotto intonaco
- ⑤ Allacciamento alla rete di alimentazione sopra intonaco
- ⑥ Vite di sicurezza per il fissaggio del vetro
- ⑦ Vetro coprilampada

- ⑧ Unità sensore  
(amovibile per una comoda regolazione delle funzioni)
- ⑨ Nasello per lo smontaggio dell'unità sensore
- ⑩ Regolazione del periodo di accensione
- ⑪ Regolazione di luce crepuscolare
- ⑫ Impostazione del programma

## Il principio <sup>13</sup>

Il sensore a raggi infrarossi ad alta prestazione integrato consiste in un doppio sensore da 360° il quale rileva l'invisibile radiazione termica di corpi in movimento (persone, animali, ecc.).

La radiazione termica in tal modo rilevata viene trasformata elettronicamente e provoca l'accensione automatica della lampada. La presenza di ostacoli quali per es. muri o vetri impedisce il riconoscimento dell'irraggiamento termico, l'accensione pertanto non avviene. Viene raggiunto un angolo di rilevamento

di 360° con un angolo di apertura di 90°. Il controllo del campo sotto il sensore garantisce la protezione della zona sottostante.

**Importante:** Per ottenere il più sicuro rilevamento di movimento montate la lampada sensore lateralmente rispetto alla direzione di passaggio e provvedete affinché non vi siano ostacoli (come per es. alberi, muri, ecc.) che compromettano la visuale del sensore. Il raggio d'azione è limitato, se Vi dirigete direttamente verso la lampada.

## Avvertenze sulla sicurezza

- Prima di effettuare qualsiasi lavoro sull'apparecchio staccate la corrente!
- In fase di montaggio la linea elettrica che deve venire allacciata deve essere fuori tensione. Prima del lavoro, occorre pertanto togliere la tensione ed accertare l'assenza di tensione mediante uno strumento di misura della tensione.

- Per installare la lampada a sensore si deve intervenire sulla tensione di rete. Per questo motivo tale installazione deve essere eseguita a regola d'arte.

(D)-VDE 0100, (A)-ÖVE-EN 1, (CH)-SEV 1000

## Installazione

Il luogo di montaggio deve distare almeno 50 cm da un'altra lampada, in quanto l'irraggiamento termico proveniente da quest'ultima può provocare l'intervento del sistema. Ai fini di poter raggiungere i due raggi di azione indicati di 5 m e di 8 m si consiglia un'altezza di montaggio di ca. 1,7 - 2 m.

### Collegamento della linea di allacciamento alla rete (vedi figura)

La linea di alimentazione dalla rete consiste in un cavo a 2 o 3 fili:

- L = fase (di norma nero o marrone)
- N = filo neutro (in genere blu)
- PE = conduttore di terra (verde/giallo) ⊕

Se avete dei dubbi controllate i cavi con un indicatore di tensione; poi disinserite nuovamente la tensione. Fase (L), filo di neutro (N) e conduttore di protezione (PE) vengono allacciati ai morsetti isolanti (con L 30x S morsetto isolante di messa a terra senza vite). Nel caso di bracci di lampada in plastica (L 9x5 S) il conduttore di protezione (PE, verde/giallo) può venire protetto con un nastro isolante.

**Avvertenze:** Ovviamente nella linea di alimentazione della rete può essere installato un interruttore di rete per accendere e spegnere. Per la modalità di funzionamento con luce continua questa è una condizione indispensabile (vedi capitolo Funzionamento con luce continua) ⑮.

## Funzioni ⑩, ⑪, ⑫

Dopo che il supporto per il montaggio a parete è stato applicato ed è stato effettuato il collegamento con la rete elettrica, la lampada a sensore può venire messa in funzione. Sull'unità sensore amovibile si trovano i regolatori per l'impostazione del tempo, della luce crepuscolare e del programma. Dopo aver

azionato il nasello ⑨ con un cacciavite per viti con intaglio, l'unità sensore può venire prelevata in modo da effettuare comodamente la regolazione. La lampada si porta automaticamente su luce continua.

### Ritardo di disinserimento (regolazione del periodo di accensione) ⑩

(Impostazione da parte del costruttore: 5 sec.)

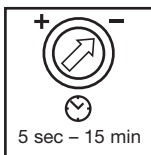

Durata del periodo di illuminazione a regolazione continua tra 5 sec. a max. 15 min.

Regolatore impostato su - = durata minima (5 sec.)  
Regolatore impostato su + = durata massima (15 min.)

Nella regolazione del campo di rilevamento si consiglia di selezionare la durata minima -.

### l'impostazione di crepuscolo (soglia d'intervento) ⑪

(Impostazione da parte del costruttore: funzionamento con luce diurna 2000 Lux)



Soglia d'intervento del sensore a regolazione continua da 2 a 2000 Lux.

Regolatore impostato su ☀ = funzionamento con luce diurna ca. 2000 Lux.  
Regolatore impostato su ☾ = funzionamento con luce crepuscolare ca. 2 Lux.

Per la regolazione del campo di rilevamento in caso di luce diurna il regolatore deve venire impostato su ☀ (funzionamento con luce diurna).

### Impostazione del programma ⑫

(Impostazione da parte del costruttore: Programma 1)

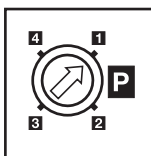

**1** Programma standard con lampadina: accensione graduale della luce / nessuna illuminazione di base

**2** Programma comfort con lampadina: accensione graduale della luce + illuminazione di base

**3** Programma economico comfort con lampadina: accensione graduale della luce + illuminazione di base fino alla metà della notte \*

**4** Programma con lampada a risparmio energetico: nessuna accensione graduale della luce / nessuna illuminazione di base

\* Avvertenza relativa al programma economico comfort con lampadina **3**:

Nella lampada a sensore non è integrato un orologio, il momento in cui si raggiunge la metà della notte viene rilevato solo attraverso la lunghezza delle fasi di oscurità. Per questo motivo è importante ai fini di un perfetto funzionamento che la lampada a sensore durante questo periodo venga alimentata costantemente con energia elettrica. Durante la prima notte (fase di misurazione) l'illuminazione di base rimane attiva fino al mattino. I valori vengono memorizzati in modo da non venire persi in caso di mancanza di corrente.

Consigliamo di non interrompere mai la tensione elettrica nel programma **3**. I valori vengono rilevati lungo più notti, per questo motivo è opportuno, in un eventuale o supposto caso di errore, osservare la lampada a sensore per più notti e verificare se il momento dello spegnimento "si sposta" gradualmente in direzione della mezzanotte.

### Cos'è l'accensione graduale della luce?

La lampada a sensore dispone di una funzione di accensione graduale della luce. Ciò significa che la luce al momento dell'accensione non si porta direttamente al valore di potenza massimo, bensì la luminosità viene aumentata lentamente per

un secondo fino al raggiungimento del 100%. Allo stesso modo, al momento dello spegnimento, la luminosità diminuisce gradatamente.

### Cos'è l'illuminazione di base?

L'illuminazione di base permette un'illuminazione continua durante la notte ad una potenza pari al 25 % circa del flusso luminoso utile. Solo in caso di movimento all'interno del campo di rilevamento la luce viene commutata (per la durata

impostata, vedi "ritardo dello spegnimento" ⑩) ossia portata al valore massimo di flusso luminoso utile (100 %). Dopo ciò la lampada ritorna alla luminosità di base (ca. 25 %).

## Regolazione del campo di rilevamento 14

È possibile limitare il campo di rilevamento a seconda delle necessità. Le calotte di copertura fornite in dotazione servono a coprire un qualsiasi numero di segmenti di lente. In tal modo è possibile escludere gli eventuali interventi a sproposito provo-

cati ad esempio da automobili, passanti o sorvegliare in modo mirato punti particolarmente esposti al pericolo. Le calotte di copertura possono venire separate lungo le suddivisioni in verticale già preparate. Dopo di ciò esse vengono semplicemente applicate sulla lente.

## Funzionamento con luce continua 15

Se viene montato un interruttore di rete nella linea di allacciamento alla rete, oltre alle semplici operazioni di accensione e spegnimento sono possibili anche le seguenti funzioni:

### Funzionamento del sensore

#### 1) Accendere la luce (se la lampada è in posizione OFF):

Interruttore 1 x OFF e ON.

La lampada rimane accesa per il periodo impostato.

#### 2) Spegnerla la luce (se la lampada è in posizione ON):

Interruttore 1 x OFF e ON.

La lampada si spegne, ossia passa in esercizio sensore.

### Funzionamento a luce continua

#### 1) Accensione della luce continua:

Interruttore 2 x OFF e ON. La lampada rimane accesa con luce continua per 4 ore (dietro la lente si illumina il LED rosso). Dopo questo periodo di tempo la lampada passa di nuovo automaticamente in esercizio sensore (il LED rosso si spegne).

#### 2) Disattivazione della funzione luce continua:

Interruttore 1 x OFF e ON. La lampada si spegne, ossia passa in esercizio sensore.

### Importante:

L'azionamento multiplo dell'interruttore deve avvenire rapidamente (entro 0,5 - 1 sec.).

## Dati tecnici

Potenza:	max. 100 Watt / E 27, lampadina o max. 20 Watt lampada a basso consumo energetico (non per L 30x S) <b>Attenzione:</b> utilizzate una lampada a basso consumo energetico solo con il programma 4
Tensione:	230 - 240 V, 50 Hz
Angolo di rilevamento:	360° con angolo di apertura di 90° e protezione della zona sottostante
Raggio di azione del sensore:	max. 8 m
Regolazione tempo:	5 sec - 15 min
Regolazione crepuscolare:	2 - 2000 lux
Impostazione del programma:	<b>1</b> Programma standard con lampadina: accensione graduale della luce / nessuna illuminazione di base <b>2</b> Programma comfort con lampadina: accensione graduale della luce + illuminazione di base <b>3</b> Programma economico comfort con lampadina: accensione graduale della luce + illuminazione di base fino alla metà della notte * <b>4</b> Programma con lampada a basso consumo energetico: nessuna accensione graduale della luce / nessuna illuminazione di base
Luce continua:	commutabile (4 ore). Condizione indispensabile: deve essere collegato un interruttore nella linea di allacciamento alla rete
Classe di protezione:	IP 44 (protetto contro gli spruzzi d'acqua)

## Funzionamento/Cura

La lampada a sensore è adatta per l'accensione e lo spegnimento automatici della luce. Gli influssi degli agenti atmosferici potrebbero compromettere il funzionamento della lampada a sensore; in caso di forti raffiche di vento, neve, pioggia o grandine è possibile che il sensore intervenga a sproposito, in

quando improvvisi sbalzi di temperatura riconducibili a tali fenomeni non possono venire distinti da quelli dovuti alla presenza di fonti di calore. In caso la lente di rilevamento fosse imbrattata, pulitela con un panno umido (senza utilizzare detersivi).

## CE Dichiarazione di conformità

Il prodotto è conforme alla direttiva europea per la bassa tensione 73/23/CEE e alla direttiva europea sulla compatibilità elettromagnetica 89/336/CEE.

## Disturbi di funzionamento

Disturbo	Causa	Rimedi
Lampada a sensore priva di tensione	<ul style="list-style-type: none"> <li>■ Il fusibile è difettoso, la lampada non è accesa, il collegamento elettrico è interrotto</li> <li>■ Corto circuito</li> </ul>	<ul style="list-style-type: none"> <li>■ Nuovo fusibile, accendete l'interruttore di rete; controllate il cavo con un indicatore di tensione</li> <li>■ Controllate gli allacciamenti</li> </ul>
La lampada sensore non si accende	<ul style="list-style-type: none"> <li>■ In caso di funzionamento diurno la regolazione di luce crepuscolare è impostata su funzionamento di notte</li> <li>■ Lampadina difettosa</li> <li>■ Interruttore di rete OFF</li> <li>■ Fusibile difettoso</li> <li>■ Campo di rilevamento non impostato con direzione giusta</li> <li>■ Il fusibile elettrico interno è stato attivato (il LED lampeggia rapidamente)</li> </ul>	<ul style="list-style-type: none"> <li>■ Effettuate una nuova regolazione (regolatore ⑩)</li> <li>■ Cambiate lampadina ad incandescenza</li> <li>■ Accendete l'apparecchio</li> <li>■ Cambiate fusibile, eventualmente controllate l'allacciamento</li> <li>■ Regolate nuovamente il campo</li> <li>■ Spegnete la lampada a sensore e dopo ca. 5 sec. riaccendetela</li> </ul>
La lampada a sensore non si spegne	<ul style="list-style-type: none"> <li>■ Presenza di movimento continuo all'interno del campo di rilevamento</li> <li>■ L'unità sensore non è innestata in posizione</li> </ul>	<ul style="list-style-type: none"> <li>■ Controllate il campo e se necessario regolarlo nuovamente</li> <li>■ Innestate l'unità sensore in posizione esercitando una leggera pressione</li> </ul>
L'illuminazione di base, contrariamente a quanto si desidera, non si spegne attorno a mezzanotte	<ul style="list-style-type: none"> <li>■ Presenza di una fonte di luce esterna (per es. di un altro segnalatore di movimento o lampada per la segnalazione di movimento) che disattiva la lampada a sensore</li> </ul>	<ul style="list-style-type: none"> <li>■ Schermate la lampada a sensore per proteggerla dalla luce esterna; osservatela per qualche giorno, essa necessita di un po' di tempo per riportarsi al valore corretto</li> </ul>
La lampada a sensore non si spegne completamente	<ul style="list-style-type: none"> <li>■ È impostata l'illuminazione di base</li> </ul>	<ul style="list-style-type: none"> <li>■ Portate l'interruttore per la selezione del programma alla posizione 1 (lampadina) o 4 (lampada a basso consumo energetico)</li> </ul>
La lampada (lampada a basso consumo energetico) sfarfalla	<ul style="list-style-type: none"> <li>■ È impostata l'illuminazione di base</li> </ul>	<ul style="list-style-type: none"> <li>■ Portate l'interruttore per la selezione del programma alla posizione 4 (lampada a basso consumo energetico)</li> </ul>
La lampada a sensore si accende a sproposito	<ul style="list-style-type: none"> <li>■ Il vento muove alberi e cespugli nel campo di rilevamento</li> <li>■ Vengono rilevate automobili sulla strada</li> <li>■ Improvvisi sbalzi di temperatura dovuti ad agenti atmosferici (vento, pioggia, neve) o causati da aria di scarico di ventilatori o da aria proveniente da finestre aperte</li> </ul>	<ul style="list-style-type: none"> <li>■ Spostate il campo</li> <li>■ Spostate il campo</li> <li>■ Cambiate luogo di montaggio o impostatelo altrove</li> </ul>
Lampada a sensore - Modifica del raggio d'azione	<ul style="list-style-type: none"> <li>■ Diverse temperature ambientali</li> </ul>	<ul style="list-style-type: none"> <li>■ Regolate il campo di rilevamento con precisione mediante calotte di copertura</li> </ul>
Il LED lampeggia rapidamente	<ul style="list-style-type: none"> <li>■ Il fusibile interno è attivato</li> </ul>	<ul style="list-style-type: none"> <li>■ Spegnete la lampada a sensore e dopo ca. 5 sec. riaccendetela</li> </ul>

## Garanzia di funzionamento

Questo prodotto STEINEL viene prodotto con la massima cura, con controlli di funzionamento e del grado di sicurezza in conformità alle norme vigenti in materia; vengono poi effettuati collaudi con prove di campionamento. STEINEL garantisce la perfetta qualità ed il funzionamento. La garanzia si estende a 36 mesi ed inizia il giorno d'acquisto dall'utilizzatore. Noi eliminiamo vizi dovuti a difetti del materiale o ad errori di fabbricazione, la prestazione della garanzia consiste a nostra discrezione nella riparazione o nella sostituzione di pezzi difettosi. Il diritto alla prestazione di garanzia viene a decadere in caso di danni a parti soggette al logorio nonché in caso di danni o difetti che sono da ricondurre ad un trattamento inadeguato o ad una cattiva manutenzione. Si esclude una responsabilità in caso di altri danni che si dovessero verificare su oggetti estranei.

La garanzia viene prestata solo se l'apparecchio viene inviato al relativo centro di assistenza non smontato, accompagnato da una breve descrizione del guasto nonché dallo scontrino o dalla fattura (in cui è indicata la data dell'acquisto e timbro del rivenditore) e ben imballato.

### Centro assistenza tecnica:

Con periodo di garanzia scaduto e nel caso di difetti che non danno diritto, a prestazioni di garanzia, il nostro centro di assistenza esegue le relative riparazioni. Inviare il prodotto ben imballato, al più vicino centro di assistenza.

**36 mesi**  
**GARANZIA**  
di funzionamento

## E Instrucciones de montaje

### Apreciado cliente:

Muchas gracias por la confianza depositada en nosotros al comprar su nueva Lámpara Sensor STEINEL. Se ha decidido por un producto de alta calidad, producido, probado y embalado con el mayor cuidado.

Le rogamos se familiarice con estas instrucciones de montaje antes de instalarlo. Sólo una instalación y puesta en funcionamiento adecuadas garantizarán un servicio prolongado, eficaz y sin alteraciones. Le deseamos que pueda sacar buen provecho de su nueva Lámpara Sensor STEINEL.

### Descripción del aparato

- |   |  |
|---|--|
| ① Brazo de la lámpara                             | ⑧ Unidad del sensor<br>(extraíble para ajustar cómodamente la función) |
| ② Tornillo para soporte mural                     | ⑨ Lengüeta de encastre para extraer la unidad del sensor               |
| ③ Soporte mural                                   | ⑩ Temporización  |
| ④ Conexión de red cable de conexión bajo revoque  | ⑪ Regulación crepuscular   |
| ⑤ Conexión de red cable de conexión sobre revoque | ⑫ Ajuste de programa   |
| ⑥ Tornillo de fijación del vidrio                 |  |
| ⑦ Cuerpo de cristal                               |  |

### El concepto ⑬

El sensor infrarrojo de alto rendimiento integrado consta de un sensor doble de 360°, que registra la radiación térmica invisible de objetos en movimiento (personas, animales etc.).

Esta radiación térmica registrada se transforma electrónicamente y activa, de esta forma, automáticamente el foco. A través de obstáculos, como, p. ej., muros o cristales de ventana, no se puede detectar radiación térmica, por lo cual tampoco tendrá lugar una activación. Se logra un ángulo de detección de 360° con un ángulo de apertura de 90°.

La vigilancia de campo debajo del sensor garantiza una protección contra sumersión.

**Importante:** La detección de movimiento más segura se consigue montando la Lámpara Sensor en sentido lateral respecto a la dirección de tránsito sin que obstáculos (como, p. ej., árboles, muros etc.) impidan el registro del sensor. El alcance está limitado cuando llegan directamente a la lámpara.

### ⚠ Indicaciones de seguridad

- ¡Antes de comenzar cualquier trabajo en el aparato, interrúmpase la alimentación de tensión!
- Para el montaje, el cable eléctrico a enchufar deberá estar sin tensión. Por tanto, desconecte primero la corriente y compruebe que no hay tensión utilizando un comprobador de tensión.
- La instalación de la Lámpara Sensor supone un trabajo en la red eléctrica. Debe realizarse, por tanto, profesionalmente, de acuerdo con las normativas de instalación específicas de cada país.  
(D)-VDE 0100, (A)-ÖVE-EN 1, (CH)-SEV 1000

### Instalación

El lugar de montaje debe hallarse a una distancia mínima de 50 cm de cualquiera lámpara debido a que la radiación térmica de la misma puede hacer que se active erróneamente el sensor. Para conseguir el alcance de 8 m indicada, la altura de montaje debe ser de aprox. 1,7 – 2 m.

#### Conexión del cable de alimentación de red (v. figura)

El cable de alimentación de red consta de 2 o 3 conductores:

**L** = fase (generalmente negro o marrón)

**N** = neutro (generalmente azul)

**PE** = toma de tierra (verde/amarillo) ⊕

En caso de dudas, hay que identificar los conductores con un comprobador de tensión; a continuación debe desconectarse de nuevo la tensión. La fase (**L**), neutro (**N**) y la toma de tierra (**PE**) se conectan a la regleta divisible (en L 30x S cupula de puesta a tierra). Con los brazos de lámpara de plástico (L 9x5 S) puede asegurarse el cable de toma de tierra (**PE**, verde/amarillo) con cinta aislante.

**Observación:** Naturalmente, el cable de alimentación de red puede llevar montado un interruptor para conectar y desconectar la tensión. Es requisito indispensable para la función de alumbrado permanente (v. capítulo función de alumbrado permanente) ⑬.

## Funciones 10, 11, 12

Después de que el soporte mural esté montado y realizada la conexión de red, puede ponerse en servicio la Lámpara Sensor. En la unidad del sensor extraíble están los reguladores para el ajuste del tiempo, del crepúsculo y del pro-

grama. Después de accionar la lengüeta de encastre ⑨ con un destornillador de hoja plana puede extraerse la unidad del sensor para su ajuste cómodo. Al hacerlo la Lámpara conmuta automáticamente a alumbrado permanente.

### Retardo de desconexión (temporización) ⑩ (regulación de fábrica: 5 seg.)

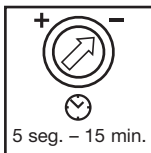

Con regulación continua de la duración de iluminación de 5 seg. hasta 15 min.

Botón de regulación ajustado a - = tiempo más corto (5 seg.)  
Botón de regulación ajustado a + = tiempo más largo (15 min.)

Para la regulación del campo de detección se recomienda seleccionar el tiempo más corto -.

### Regulación crepuscular (punto de activación) ⑪ (regulación de fábrica: funcionamiento a la luz del día 2000 Lux)



Umbral de respuesta con regulación continua del sensor de 2 - 2000 Lux.

Tornillo de regulación puesto en ☼ = funcionamiento a la luz del día aprox. 2000 Lux.

Tornillo de regulación puesto en ☾ = funcionamiento crepuscular aprox. 2 Lux.

Para la regulación del campo de detección con luz diurna, el tornillo de regulación debe ponerse en ☼ (funcionamiento a la luz del día).

### Ajuste de programa ⑫ (regulación de fábrica: programa 1)

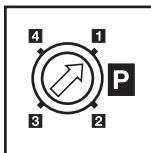

#### 1 Programa estándar bombilla:

Encendido suave de la luz / sin luminosidad básica

#### 2 Programa confort bombilla:

Encendido suave de la luz + luminosidad básica

#### 3 Programa de ahorro confort bombilla:

Encendido suave de la luz + luminosidad básica hasta la mitad de la noche \*

#### 4 Programa de bombillas de bajo consumo:

Sin encendido suave de la luz / sin luminosidad básica

\* Observación sobre el programa de ahorro confort bombilla 3:

En la Lámpara Sensor no hay ningún reloj integrado, la mitad de la noche se calcula sólo por la duración de las fases de oscuridad. Por consiguiente para un funcionamiento correcto es importante de que la Lámpara Sensor este sometida a tensión de modo. Durante la primera noche (fase de medición) la luminosidad básica está completamente activa. Los valores se almacenan seguros contra fallo de alimentación.

Aconsejamos de no interrumpir la tensión en el programa 3. Los valores se calculan durante varias noches, por ello, en caso de fallo real de la Lámpara de Sensor debe observarse durante varias noches si el tiempo de desconexión se "desplaza" en dirección a la mitad de la noche.

### ¿Qué es el encendido suave de la luz?

La Lámpara Sensor dispone de una función de encendido suave de la luz. Esto significa que al conectar, la luz no se activa directamente con la máxima potencia,

sino que la claridad se regula dentro dentro de un segundo lentamente hasta el 100 %. De este modo, también se atenúa suavemente la luz al apagarla.

### ¿Qué es la claridad de fondo?

La luminosidad básica permite una iluminación nocturna permanente con un 25 % aprox. de potencia luminosa. Cuando hay movimiento en el campo de detección la luz (durante el tiempo ajustado, ver Retardo de desconexión ⑩)

se conmuta a la máxima potencia luminosa (100 %). Después la lámpara conmuta de nuevo a la luminosidad básica (aprox. 25 %).

## Ajuste del campo de detección 14

Según necesidad se puede limitar el campo de detección. Las cubiertas adjuntas sirven para cubrir opcionalmente muchos segmentos individuales de la lente. De este modo se evitan conmutaciones de fallo debido p. ej. el paso de

vehículos, transeúntes etc. o para controlar de forma directa los puntos de riesgo. Las cubiertas pueden separarse a lo largo de las divisiones prerranuradas en las verticales. A continuación se inserta simplemente sobre la lente.

## Función de alumbrado permanente 15

Si se monta un interruptor en el cable de alimentación de red, además de la simple función de encendido y apagado puede disponerse de las siguientes funciones:

### Funcionamiento de sensor

#### 1) Conectar la luz (si la lámpara está en OFF):

Pulse el interruptor OFF y ON una vez.

Lámpara queda encendida durante el tiempo definido.

#### 2) Desconectar la luz (si la lámpara está en ON):

Pulse el interruptor OFF y ON una vez.

La lámpara se apaga o pasa a funcionamiento de sensor.

### Alumbrado permanente

#### 1) Conectar alumbrado permanente:

Pulse el interruptor OFF y ON dos veces. La lámpara se enciende de modo permanente por un período de 4 horas (el LED rojo - detrás de la lente - se enciende). A continuación pasa de nuevo automáticamente a funcionamiento de sensor (el LED rojo se apaga).

#### 2) Desconectar alumbrado permanente:

Pulse el interruptor OFF y ON una vez. La lámpara se apaga o pasa a funcionamiento de sensor.

### Importante:

La secuencia de pulsación del interruptor debe ser rápida (del orden de 0,5 a 1 seg. entre pulsación y pulsación).

## Datos técnicos

Potencia:	máx. 100 vatios / E 27, bombilla o bien máx. 20 vatios bombilla de bajo consumo (no es apta para L 30x S) <b>Atención:</b> La bombilla de bajo consumo se ha de utilizar sólo con el programa 4
Tensión:	230 – 240 V, 50 Hz
Ángulo de detección:	360° con 90° ángulo de apertura y protección contra sumersión
Alcance del sensor:	máx. 8 m de radio
Temporización:	5 seg. – 15 min.
Regulación crepuscular:	2 – 2000 Lux
Ajuste del programa:	<b>1 Programa estándar bombilla:</b> Encendido suave de la luz / sin luminosidad básica <b>2 Programa confort bombilla:</b> Encendido suave de la luz + luminosidad básica <b>3 Programa de ahorro confort bombilla:</b> Encendido suave de la luz + luminosidad básica hasta la mitad de la noche * <b>4 Programa de bombillas de bajo consumo:</b> Sin encendido suave de la luz / sin luminosidad básica
Alumbrado permanente:	conectable (4 h) Condición: conmutador conectado en cable de alimentación de red
Tipo de protección:	IP 44 (a prueba de salpicaduras)

## Funcionamiento/Cuidados

La Lámpara Sensor también sirve para el encendido automático de la luz. Las condiciones meteorológicas pueden influir en el funcionamiento de la Lámpara Sensor, en caso de fuertes rachas de viento, nieve, lluvia, granizo se podrá

producir una activación errónea, ya que los cambios bruscos de temperaturas no se pueden distinguir de las fuentes de calor. El lente de detección puede limpiarse con un paño húmedo (sin detergente) cuando esté sucio.

## CE Declaración de conformidad

El producto cumple la directiva para baja tensión 73/23/CEE y la directiva de compatibilidad electromagnética 89/336/CEE.

## Fallos de funcionamiento

Fallo	Causa	Solución
Lámpara Sensor sin tensión	<ul style="list-style-type: none"> <li>■ fusible defectuoso, interruptor en OFF, línea interrumpida</li> <li>■ cortocircuito</li> </ul>	<ul style="list-style-type: none"> <li>■ cambiar fusible, poner interruptor en ON; comprobar la línea de alimentación con un comprobador de tensión</li> <li>■ comprobar conexiones</li> </ul>
La Lámpara Sensor no se conecta	<ul style="list-style-type: none"> <li>■ en funcionamiento a la luz del día, la regulación de crepúsculo está ajustada en funcionamiento nocturno</li> <li>■ bombilla defectuosa</li> <li>■ interruptor en OFF</li> <li>■ fusible defectuoso</li> <li>■ campo de detección sin ajuste selectivo</li> <li>■ fusible interno eléctrico ha sido activado (El LED parpadea rápido)</li> </ul>	<ul style="list-style-type: none"> <li>■ volver a ajustar (regulador ⑩)</li> <li>■ cambiar bombilla</li> <li>■ conectar</li> <li>■ cambiar fusible y dado el caso comprobar conexión</li> <li>■ volver a ajustar</li> <li>■ apáguese Lámpara Sensor y vuélvase a encender después de unos 5 seg.</li> </ul>
La Lámpara Sensor no se desconecta	<ul style="list-style-type: none"> <li>■ movimiento permanente en el campo de detección</li> <li>■ la unidad del sensor no está enclavada</li> </ul>	<ul style="list-style-type: none"> <li>■ controlar y, en caso dado, reajustar campo de detección</li> <li>■ enclavar la unidad del sensor con una ligera presión</li> </ul>
La luminosidad básica no se apaga hacia mitad de la noche aprox. según lo deseado	<ul style="list-style-type: none"> <li>■ fuente de luz externa (por ejemplo, otro detector o lámpara de movimiento) inactiva la Lámpara Sensor</li> </ul>	<ul style="list-style-type: none"> <li>■ proteger la contra la luz externa, observar la Lámpara Sensor varios días, necesita algún tiempo para ajustar de nuevo al valor correcto</li> </ul>
La Lámpara Sensor no se desconecta completamente	<ul style="list-style-type: none"> <li>■ luminosidad básica seleccionada</li> </ul>	<ul style="list-style-type: none"> <li>■ poner el selector de programa a 1 (bombilla) o 4 (bombilla de bajo consumo)</li> </ul>
La bombilla (bombilla de bajo consumo) parpadea	<ul style="list-style-type: none"> <li>■ luminosidad básica seleccionada</li> </ul>	<ul style="list-style-type: none"> <li>■ poner el selector de programa en 4 (bombilla de bajo consumo)</li> </ul>
La Lámpara Sensor se conecta cuando no se desea	<ul style="list-style-type: none"> <li>■ el viento mueve árboles y matorrales en el campo de detección</li> <li>■ detección de automóviles en la calle</li> <li>■ cambio de temperatura repentino debido a las condiciones atmosféricas (viento, lluvia, nieve) o a ventiladores o ventanas abiertas</li> </ul>	<ul style="list-style-type: none"> <li>■ modificar campo de detección</li> <li>■ modificar campo de detección</li> <li>■ modificar campo de detección, cambiar lugar de montaje</li> </ul>
Modificación del alcance de la Lámpara Sensor	<ul style="list-style-type: none"> <li>■ otras temperaturas ambientales</li> </ul>	<ul style="list-style-type: none"> <li>■ ajústese bien campo de detección a base de cubiertas</li> </ul>
El LED parpadea rápido	<ul style="list-style-type: none"> <li>■ fusible interno activado</li> </ul>	<ul style="list-style-type: none"> <li>■ apáguese Lámpara Sensor y vuélvase a encender después de 5 seg.</li> </ul>

## Garantía de funcionamiento

Este producto STEINEL ha sido elaborado con el máximo esmero, habiendo pasado los controles de funcionamiento y seguridad previstos por las disposiciones vigentes, así como un control adicional de muestreo al azar. STEINEL garantiza el perfecto estado y funcionamiento. El período de garantía es de 36 meses comenzando el día de la venta al consumidor. Reparamos defectos por vicios de material o de fabricación, la garantía se aplicará a base de la reparación o el cambio de piezas defectuosas, según nuestro criterio. La prestación de garantía queda anulada para daños producidos en piezas de desgaste y daños y defectos originados por uso o mantenimiento inadecuados. Quedan excluidos de la garantía los daños consecuenciales causados en objetos ajenos.

Sólomente se le otorga el derecho a la garantía si se entrega el aparato sin despiezar con una descripción corta del error, junto al justificante de caja o factura (fecha de compra y sello del comercial), embalado correctamente y remitido a la estación de asistencia técnica correspondiente.

### Servicio de reparación:

Una vez transcurrido el período de garantía o en caso de defectos no cubiertos por la misma, las reparaciones las lleva a cabo nuestro departamento técnico. Rogamos envíen el producto bien embalado a la dirección indicada.



## **P** Instruções de montagem

### Estimado cliente

Agradecemos-lhe a confiança depositada em nós ao comprar a nova lâmpada com sensor STEINEL. Trata-se de um produto de elevada qualidade produzido, testado e embalado com o máximo cuidado.

Procure familiarizar-se com estas instruções de montagem antes da instalação. Só uma instalação e colocação em funcionamento correctas podem garantir a longevidade do produto e um funcionamento fiável e isento de falhas. Fazemos votos que tenha prazer ao trabalhar com a sua nova lâmpada com sensor.

### Descrição do aparelho

- ① Braço da lâmpada
- ② Parafuso do suporte de fixação à parede
- ③ Suporte de fixação à parede
- ④ Ligação à rede eléctrica com cabo embutido
- ⑤ Ligação à rede eléctrica com cabo na superfície
- ⑥ Parafuso de fixação do vidro
- ⑦ Vidro da lâmpada
- ⑧ Unidade sensórica (amovível para facilitar o ajuste das funções)
- ⑨ Patilha de fixação para retirar a unidade sensórica
- ⑩ Ajuste do tempo
- ⑪ Regulação crepuscular
- ⑫ Programação

### O princípio **13**

O sensor integrado de raios infravermelhos de alta performance é composto por um sensor duplo de 360° que detecta a radiação térmica invisível proveniente de corpos em movimento (pessoas, animais, etc.).

A radiação térmica, assim detectada, é convertida por meio de um sistema electrónico e vai acender o candeeiro automaticamente. Os obstáculos, como p. ex. muros ou vidros, não permitem a detecção de radiações térmicas, impossibilitando a comutação. É alcançado um ângulo de detecção de 360° sendo o

ângulo de abertura de 90°. A monitorização de campo debaixo do sensor assegura a protecção contra movimentos dissimulados.

**Importante:** será possível detectar os movimentos de forma mais segura se a lâmpada com sensor estiver instalada lateralmente em relação ao sentido de aproximação e se não houver obstáculos (como p. ex. árvores, muros, etc.), que impeçam a captação pelo sensor. O alcance será limitado se alguém se aproximar directamente da lâmpada.

### Considerações em matéria de segurança

- Antes de executar qualquer trabalho no aparelho, desligá-lo da alimentação de corrente!
- Durante a montagem, o cabo eléctrico a conectar deve estar isento de tensão. Para tal, desligar primeiro a corrente e verificar se não há tensão, usando um medidor de tensão.
- A instalação da lâmpada com sensor consiste essencialmente em lidar com tensão de rede; por esse motivo, terá de ser realizada de forma profissional segundo as respectivas prescrições de instalação e condições de conexão habituais nos diversos países.

(D)-VDE 0100, (A)-ÖVE-EN 1, (CH)-SEV 1000

### Instalação

O local de montagem deve encontrar-se a uma distância mínima de 50 cm de outro candeeiro, pois a radiação térmica pode ocasionar a activação errada do sensor. A altura de montagem deve perfazer approx. 1,7 – 2 m, para permitir o alcance anunciado de 8 m.

#### Ligação ao cabo proveniente da rede ver (ver fig.)

O cabo proveniente da rede é formado por 2 a 3 fios:

**L** = fase (geralmente preto ou castanho)

**N** = neutro (geralmente azul)

**PE** = condutor terra (verde/amarelo) 

Em caso de dúvida, será necessário identificar os cabos com um medidor de tensão; a seguir, voltar a desligar a tensão. A fase (**L**), o neutro (**N**) e o condutor de protecção (**PE**) são conectados nas barras de junção (no caso do L 30x S, coroa de ligação à terra). Se a lâmpada tiver braços de plástico (L 9x5 S), o condutor de protecção (**PE, verde/ amarelo**) pode ser protegido com fita isoladora.

**Nota:** Naturalmente que no cabo de rede pode estar montado um interruptor de rede do tipo "liga - desliga". Para poder usar a função de luz permanente, até é imprescindível ter este interruptor (v. capítulo função de iluminação permanente) **15**.

## Funções ⑩, ⑪, ⑫

Depois de montar o suporte de fixação à parede e estabelecer a ligação à rede eléctrica, a lâmpada com sensor pode ser colocada em funcionamento. Na unidade sensórica amovível encontram-se os reguladores para o ajuste do tempo, a regulação crepuscular e a selecção do programa. Depois de rodar

a patilha de fixação ⑨ com uma chave de fendas, a unidade sensórica pode ser retirada com facilidade para realizar o ajuste de forma mais confortável. Entretanto, a lâmpada muda automaticamente para luz permanente.

### Retardamento na desoperação (Ajuste do tempo) ⑩ (valor de fábrica: 5 seg.)

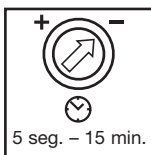

Duração da luz da lâmpada progressivamente regulável de 5 seg. a 15 min.

Regulador em - = tempo mais curto (5 seg.)  
Regulador em + = tempo mais longo (15 min.).

Ao determinar a área de detecção, é recomendável escolher o tempo mais curto -.

### Regulação crepuscular (limiar de resposta) ⑪ (Regulação de fábrica: regime diurno 2000 lux)



O limiar de resposta do sensor pode ser regulado progressivamente de 2 a 2000 lux.

Regulador em ☀ = regime diurno (aprox. 2000 lux)  
Regulador em ☾ = regime nocturno (aprox. 2 lux)

Para regular a área de detecção à luz do dia, o regulador tem de estar em ☀ (regime diurno).

### Programação ⑫ (Regulação de fábrica: programa 1)

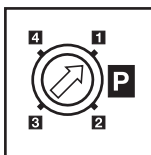

- 1 Programa standard com lâmpada incandescente:**  
função de ligação suave da luz / sem luminosidade básica
- 2 Programa de conforto com lâmpada incandescente:**  
função de ligação suave da luz + luminosidade básica
- 3 Programa de poupança de conforto com lâmpada incandescente:**  
função de ligação suave da luz + luminosidade básica até a meio da noite \*
- 4 Programa com lâmpadas economizadoras de energia:**  
sem função de ligação suave da luz / sem luminosidade básica

\* Indicação referente ao programa de poupança de conforto com lâmpada incandescente 3.

A lâmpada com sensor não dispõe de relógio integrado, o meio da noite apenas é determinado com base na duração das fases de escuridão. Por essa razão, é importante que a lâmpada com sensor seja alimentada com corrente durante todo esse tempo, senão não ficará garantido o funcionamento correcto. Durante a primeira noite (fase de medição) a luminosidade básica está integralmente activa. Os valores são memorizados à prova de falta de corrente.

Recomendamos não interromper a alimentação de corrente durante o funcionamento do programa 3. Os valores são detectados durante várias noites, por isso é conveniente, no caso de ocorrer qualquer falha, observar a situação durante várias noites, para verificar se a hora de desligamento da lâmpada com sensor vai mudando gradualmente em direcção à meia-noite.

#### O que é a função de ligação suave da luz?

A lâmpada com sensor dispõe da função de ligação suave da luz. Isso significa que ao ligar a luz não é gerada imediatamente a potência máxima, sendo que a luminosidade aumenta gradual-

mente durante um segundo até aos 100 %. A mesma regulação progressiva se verifica ao apagar a lâmpada.

#### O que significa luminosidade básica?

A luminosidade básica permite a iluminação permanente durante a noite com aprox. 25 % da potência luminosa. Só no momento em que for detectado um movimento dentro da área de detecção é que a luz muda (pela duração predefi-

nida, v. retardamento de desligamento ⑩) para a potência máxima (100 %). A seguir, a lâmpada volta para a luminosidade básica (aprox. 25 %).

## Ajuste da área de detecção 14

Consoante a necessidade, a área de detecção pode ser limitada. As palas fornecidas juntamente servem para cobrir os segmentos da lente que forem necessários tapar. Deste modo, podem evitar-se activações erradas provocadas p. ex. por automóveis,

pessoas a passar, etc. ou então monitorar pontos de perigo específicos. As palas podem ser separadas ao longo dos entalhes preparados na vertical. Depois, é só enfiá-las na lente.

## Função de iluminação permanente 15

Se for montado um interruptor de corrente no cabo proveniente da rede, além das meras funções de ligar e desligar da lâmpada conectada, ainda são possíveis as funções seguidamente enunciadas:

### Funcionamento do sensor

#### 1) Ligiar a luz (estando lâmpada DESLIGADA):

Interruptor 1 vez DESLIGA e LIGA.

A lâmpada fica acesa durante o tempo predefinido.

#### 2) Desligar a luz (estando a lâmpada LIGADA):

Interruptor 1 vez DESLIGA e LIGA.

A lâmpada desliga-se ou passa para o funcionamento de sensor.

### Funcionamento de luz permanente

#### 1) Ligiar a luz permanente:

Interruptor 2 vezes DESLIGA e LIGA. A lâmpada é ligada por 4 horas em modo de luz permanente (LED vermelho por detrás da lente acende). A seguir, passa automaticamente para o funcionamento de sensor (LED vermelho apaga)

#### 2) Desligar a luz permanente:

Interruptor 1 vez DESLIGA e LIGA. A lâmpada desliga-se ou passa para o funcionamento de sensor.

### Importante:

ao accionar o interruptor várias vezes seguidas, os intervalos devem ser mínimos (na ordem de 0,5 – 1 seg.).

## Dados técnicos

Potência:	máx. 100 W / E 27, lâmpada incandescente ou máx. 20 W lâmpada economizadora de energia (não para L 30x S) <b>Atenção:</b> A lâmpada economizadora de energia só pode ser usada com o programa 4
Tensão:	230 – 240 V, 50 Hz
Ângulo de detecção:	360° com ângulo de abertura de 90° e protecção contra movimentos dissimulados
Alcance do sensor:	máx. num raio de 8 m
Ajuste do tempo:	5 seg. – 15 min.
Regulação crepuscular:	2 – 2000 lux
Ajuste do programa:	<b>1</b> Programa standard com lâmpada incandescente: função de ligação suave da luz / sem luminosidade básica <b>2</b> Programa de conforto com lâmpada incandescente: função de ligação suave da luz + luminosidade básica <b>3</b> Programa de poupança de conforto com lâmpada incandescente: função de ligação suave da luz + luminosidade básica até a meio da noite * <b>4</b> Programa com lâmpadas economizadoras de energia: sem função de ligação suave da luz / sem luminosidade básica
Luz permanente:	comutável (4 h) condição: interruptor conectado no cabo proveniente da rede
Grau de protecção:	IP 44 (protegido contra as projecções de água)

## Funcionamento/conservação

A lâmpada com sensor é adequada para a activação automática de luzes. As influências climatéricas podem prejudicar o funcionamento da lâmpada com sensor; as rajadas fortes de vento, a neve, a chuva e o granizo podem causar disparos fal-

hos, porque o sistema não consegue distinguir entre alterações súbitas de temperatura e irradiação proveniente de fontes de calor. Se estiver suja, a lente de detecção pode ser limpa com um pano húmido (sem usar produtos de limpeza).

## CE Declaração de conformidade

O produto cumpre a Directiva do Conselho "Baixa tensão" 73/23/CEE e a directiva do Conselho "Compatibilidade electro-magnética" (89/336/CEE).

## Falhas de funcionamento

Falha	Causa	Solução
A lâmpada com sensor está sem corrente	<ul style="list-style-type: none"> <li>■ Fusível queimado, não ligado, ligação interrompida</li> <li>■ Curto-circuito</li> </ul>	<ul style="list-style-type: none"> <li>■ Fusível novo, ligar o interruptor de rede; verificar o cabo com detector de tensão</li> <li>■ Verificar as conexões</li> </ul>
A lâmpada com sensor não acende	<ul style="list-style-type: none"> <li>■ Durante o regime diurno, a regulação crepuscular está ajustada para o regime nocturno</li> <li>■ Lâmpada incandescente fundida</li> <li>■ Interruptor de rede DESLIGADO</li> <li>■ Fusível fundido</li> <li>■ Área de detecção ajustada incorrectamente</li> <li>■ Disparou o fusível interno (LED pisca rapidamente)</li> </ul>	<ul style="list-style-type: none"> <li>■ Reajustar (regulador )</li> <li>■ Substituir a lâmpada</li> <li>■ Ligar</li> <li>■ Fusível novo, verificar eventualmente a conexão</li> <li>■ Reajustar</li> <li>■ Apagar a lâmpada com sensor e voltar a acendê-la após aprox. 5 seg.</li> </ul>
A lâmpada com sensor não desliga	<ul style="list-style-type: none"> <li>■ Movimento constante na área de detecção</li> <li>■ Unidade sensórica não está encaixada devidamente</li> </ul>	<ul style="list-style-type: none"> <li>■ Examinar a área e eventualmente reajustar</li> <li>■ Encaixar a unidade sensórica com ligeira pressão</li> </ul>
A luminosidade básica não é desactivada, conforme desejado, por volta da meia-noite	<ul style="list-style-type: none"> <li>■ Uma fonte de luz externa (p. ex. outro detector de movimentos ou outra lâmpada com detector) desactiva a lâmpada com sensor</li> </ul>	<ul style="list-style-type: none"> <li>■ Proteger a lâmpada com sensor da outra luz, observar a lâmpada com sensor durante vários dias; ela precisa de algum tempo até se readaptar ao valor correcto</li> </ul>
A lâmpada com sensor não desliga por completo	<ul style="list-style-type: none"> <li>■ Está seleccionada a luminosidade básica</li> </ul>	<ul style="list-style-type: none"> <li>■ Rodar o selector de programas para 1 (lâmpada incandescente) ou 4 (lâmpada economizadora de energia)</li> </ul>
A lâmpada economizadora de energia está a fraquejar	<ul style="list-style-type: none"> <li>■ Está seleccionada a luminosidade básica</li> </ul>	<ul style="list-style-type: none"> <li>■ Rodar o selector de programas para 4 (lâmpada economizadora de energia)</li> </ul>
Sensor liga inadvertidamente	<ul style="list-style-type: none"> <li>■ O vento agita árvores e arbustos na área de detecção</li> <li>■ São detectados automóveis a passar na estrada</li> <li>■ Alteração térmica súbita devido a influências climáticas (vento, chuva, neve) ou ar evacuado de ventiladores, janelas abertas</li> </ul>	<ul style="list-style-type: none"> <li>■ Modificar a área</li> <li>■ Modificar a área</li> <li>■ Modificar a área, mudar para outro local de montagem</li> </ul>
Alteração do alcance da lâmpada com sensor	<ul style="list-style-type: none"> <li>■ Temperaturas ambiente diferentes</li> </ul>	<ul style="list-style-type: none"> <li>■ Ajustar com precisão a área de detecção usando palas</li> </ul>
LED pisca rapidamente	<ul style="list-style-type: none"> <li>■ Fusível eléctrico interno foi activado</li> </ul>	<ul style="list-style-type: none"> <li>■ Apagar a lâmpada com sensor e voltar a acendê-la após aprox. 5 seg.</li> </ul>

## Garantia de funcionamento

Este produto STEINEL foi fabricado com todo o zelo e o seu funcionamento e segurança verificados, de acordo com as normas em vigor, e sujeito a um controlo por amostragem aleatória. A STEINEL garante o bom estado e o bom funcionamento do aparelho. O prazo de garantia é de 36 meses a contar da data de compra. A garantia inclui a reparação ou a substituição das peças com defeito, de acordo com o nosso critério, estando excluídas as peças sujeitas a desgaste, os danos e as falhas originados por uma utilização ou manutenção incorrecta. Excluem-se igualmente os danos provocados noutros objectos estranhos ao aparelho.

Os serviços previstos na garantia só serão prestados caso o aparelho seja apresentado bem embalado no respectivo serviço de assistência técnica, devidamente montado e acompanhado do talão da caixa ou da factura (data da compra e carimbo do revendedor) e duma pequena descrição do problema.

### Serviço de reparação:

Depois de expirado o prazo de garantia ou em caso de falha não abrangida pela garantia, o nosso serviço de assistência técnica encarregar-se-á da reparação do seu aparelho. Basta enviar o produto bem acondicionado ao nosso centro de assistência técnica mais próximo de si.



## S Montageanvisning

### Bäste kund!

Vi tackar för det förtroende du har visat oss genom köpet av din sensorlampa från STEINEL. Du har bestämt dig för en förstklassig kvalitetsprodukt, som har tillverkats, provats och förpackats med största omsorg.

Vi ber dig att noga läsa igenom denna montageanvisning innan du installerar sensorlampan. Korrekt installation och idrifttagning är en förutsättning för långvarig, tillförlitlig och störningsfri drift. Vi hoppas att du får stor nytta av din nya sensorlampa från STEINEL.

### Produktbeskrivning

- ① Lamp-arm
- ② Skruv för väggfäste
- ③ Väggfäste
- ④ Anslutning av infälld kabel
- ⑤ Anslutning av utanpåliggande kabel
- ⑥ Låsskruv för lampglaset

- ⑦ Lampglas
- ⑧ Sensor-enhet, löstagbar för val av program
- ⑨ Snäpplås för att frigöra sensor-enheten
- ⑩ Inställning av efterlystid
- ⑪ Inställning av grundljus (dimring)
- ⑫ Inställning av program

### Princip ⑬

Den integrerade högpresterande infraröda sensorn är bestått av en 360° dubbelsensor, som känner av den osynliga värmestrålningen från kroppar i rörelse (människor, djur etc).

Den registrerade värmestrålningen omvandlas på elektronisk väg och tänds automatiskt belysningen. Murar, fönsterrutor och liknande hindrar värmestrålningen från att nå fram till sensorn varvid belysningen inte tänds. Med sensorn uppnås en bevakningsvinkel

av 360° med en öppningsvinkel av 90°. Sensorn bevakar även rakt under därigenom får man ett underkrypskydd.

**Obs:** Den säkraste rörelsebevakningen uppnås när apparaten monteras i rät vinkel mot rörelseriktningen och inga hinder finns i vägen för sensorn (t.ex. träd, murar etc). Räckvidden förkortas vid rörelse rakt emot sensorn.



### Säkerhetsanvisningar

- Innan installation och montage påbörjas måste spänningen kopplas bort.
- Inkoppling måste utföras i spänningsfritt tillstånd. Bryt strömmen och kontrollera med spänningsprovare att alla parter är spänningslösa.
- Eftersom sensorlampan installeras till nätspänningen måste arbetet utföras på ett fackmannamässigt sätt och enligt gällande installationsföreskrifter.

### Installation / väggmontage

Monteringsplatsen skall vara minst 50 cm från en annan belysning, eftersom värmestrålningen från denna kan orsaka felaktig tändning av sensorlampan. Monteringshöjden skall vara ca 1,7 – 2 m för att den angivna räckvidden 8 m skall uppnås.

#### Anslutning av nätledningen (se bild.)

Nätledningen består av en 2-3 ledarkabel:

**L** = Fas (oftast svart eller brun)

**N** = Nolledare (oftast blå)

**PE** = Skyddsledare (grön/gul) ⊕

Om man är osäker måste man identifiera kablarna med en spänningsprovare. Koppla sedan bort spänningen igen. Fas (**L**), nolledare (**N**) och skyddsledare (**PE**) skall anslutas enligt plintmärkningen (för L 30x S jordklämma). För lamp-armar i plastmaterial (L9x5 S) kan skyddsledaren (**PE**, **grön/gul**) isoleras med isoleringstejp.

**Obs:** På nätledningen kan självklart en strömbrytare för till- och frånslagning vara monterad. Detta är förutsättning för att funktionen med permanent ljus ska fungera (se kapitel om permanent ljus) ⑮.

## Funktioner ⑩, ⑪, ⑫

Efter det att väggfästet och lamp-armen är monterad och ansluten samt att nätbrytaren i läge "Till" kan sensorlampan tas i drift. På den löstagbara sensorenheten finns det ställskruvar för efterlystid, skymnings-

nivå och val av program. Genom att lossa på snäpplåset ⑨ med en spårskruvmejsel kan sensorenheten enkelt tas ut. Därigenom övergår lampan automatsikt till att lysa med permanent ljus.

### Inställning efterlystid (tidsfördröjning) ⑩

(Leveransinställning: ca 5 sek)

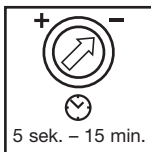

Den önskade efterlystiden kan ställas in steglöst mellan ca 5 sek – max 15 min.

Ställskruvan vid siffran – = kortaste tiden (5 sek)  
Ställskruvan vid siffran + = längsta tiden (15 min.)

Vid inställning av bevakningsområdet rekommenderar att man väljer den kortaste tiden (-).

### Skymningsnivå (aktiveringströskel) ⑪

(Leveransinställning: dagsljus 2000 Lux)



Den önskade aktiveringströskeln kan ställas in steglöst från ca 2 – 2000 Lux.

Ställskruvan vid ☀ = drift även i dagsljus ca. 2000 lux  
Ställskruvan vid ☾ = aktivering vid skymning ca. 2 lux

Vid inställning av bevakningsområdet i dagsljus måste ställskruvan vara vid ☀ (dagsljusdrift).

### Program – inställning ⑫

(Leveransinställning: program 1)

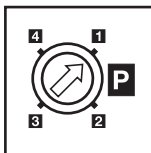

**1 Standard-program glödlampa:**  
mjukstart / inget grundljus

**2 Komfort-program glödlampa:**  
mjukstart + grundljus

**3 Komfort-sparprogram glödlampa:**  
mjukstart + grundljus  
tills midnatt\*

**4 Energisparlampa-program:**  
ingen mjukstart / inget grundljus



\* För komfort-sparprogram glödlampa 3:

Det finns ingen klocka integrerad i sensorlampan, utan midnatt beräknas genom att mörkrets längd mäts under natten. Därför är det viktigt att sensorlampan har konstant spänning (dvs den får inte släckas med brytaren) under den första natten, eftersom ljuset och mörkrets längd måste mätas under hela dygnet. Sensorlampan lyser därför med grundljuset tändt hela

natten. Efter första natten börjar nattsparfunktionen att fungera. Uppmätta värden lagras vid spänningsbortfall.

Vi rekommenderar att sensorlampan har konstant spänning för program 3 och att man inte tänds och släcker sensorlampan med nätbrytaren. Mörkrets längd behöver mätas under flera nätter för att man ska få en stabil och driftsäker nattsparfunktion.

### Vad är mjukstart?

Sensorlampan är försedd med en mjukstart funktion. Det betyder, att ljuset inte tänds med maximal styrka direkt, utan att ljusstyrkan långsamt (under en sek.)

ökar successivt till 100%. Ljuset släcks på samma sätt.

### Vad är grundljus?

Grundljus betyder att lampan lyser med reducerad effekt (dimring) t.ex. 25% av fullt ljus. När någon kommer in i bevakningsområdet tänds lampan med

full effekt (100%) och lyser enligt den inställda efterlystiden ⑩. Därefter återgår lampan att lysa med inställt grundljus (ca. 25%).

## Justering av bevakningsområdet 14

Bevakningsområdet kan minskas och förändras efter önskemål. Med hjälp av de medföljande täckplattorna kan önskat antal linssegment avskäras för att individuellt förkorta räckvidden. Därmed undviks feldeklaringar som orsakas av t ex bilar, människor som

passerar på en väg eller andra utsatta områden. Täckplattorna kan brytas av eller klippas till med en sax längs de spårade indelningarna i lodräta eller vågräta sektioner. Därefter kan de enkelt placeras på linsen.

## Permanent ljus 15

Om en brytare kopplas före lampan är följande funktioner enkelt möjliga genom vippa brytare till-från:

### Sensordrift

#### 1. Tända lampan (när lampan är släckt):

Manövrera brytaren 1 x AV och PÅ.  
Lampan lyser lika länge som den inställda efterlystiden.

#### 2. Släcka ljuset (när lampan är tänd):

Manövrera brytaren 1 x AV och PÅ.  
Lampan släcks och övergår i sensordrift.

### Permanent ljus

#### 1. Tända lampan med permanent ljus:

Manövrera brytaren 2 x AV och PÅ. Lampan lyser med permanent ljus (full effekt) i 4 timmar (röd LED-lampa lyser bakom linsen). Efter 4 timmar övergår lampan automatiskt till sensordrift (röd LED-lampa lyser inte).

#### 2. Släcka lampa med permanent ljus:

Manövrera brytaren 1 x AV och PÅ. Lampan släcks och övergår i sensordrift.

### OBS:

Flerfaldiga manövreringar av brytaren måste ske snabbt efter varandra, inom 0,5–1 sek.

## Tekniska data:

Effekt:	max 100 Watt / E27 glödljus eller max 20 Watt energisparlampa (gäller inte för L30x S) <b>OBS!</b> Energisparlampa endast möjligt med program 4
Spänning:	230 – 240 V, 50Hz
Bevakningsvinkel:	360° med 90° öppningsvinkel och underkrypskydd
Sensorns räckvidd:	max 8 m runtom
Tidsinställning:	5 sek – 15 min
Skymningsinställning:	2 – 2000 Lux
Programinställning:	<b>1 Standardprogram glödlampa:</b> mjukstart / inget grundljus <b>2 Komfort program glödlampa:</b> mjukstart + grundljus <b>3 Komfort sparprogram glödlampa:</b> mjukstart + grundljus tills midnatt <b>4 Energisparlampa program:</b> ingen mjukstart / inget grundljus
Permanent ljus:	4 timmar genom manövrering av nätbrytare
Skyddsklass:	IP 44 (striltätt)

## Drift och underhåll

Sensornlampan ger automatisk styrning av ljus. Väderleken kan påverka lampans funktion. Kraftiga vindbyar, snöväder, regn och hagel kan leda till kraftiga tempe-

raturfall som i sin tur kan påverka sensorn. Smuts på linsen begränsar känsligheten. Linsen rengörs med fuktig mjuk trasa (utan rengöringsmedel).

## CE – överensstämmelseförsäkring

Produkten uppfyller lågspänningsdirektivet 73/23/EEG och EMC-direktivet 89/336/EEG

## Driftstörningar

Störning	Orsak	Åtgärd
Sensordlampan utan spänning	<ul style="list-style-type: none"> <li>■ Defekt säkring, lampan ej inkopplad, avbrott i kabel</li> <li>■ Kortslutning</li> </ul>	<ul style="list-style-type: none"> <li>■ Byt säkring, slå till spänningen. Testa med spänningsprovare</li> <li>■ Kontrollera och testa kopplingar</li> </ul>
Sensordlampan tänds inte	<ul style="list-style-type: none"> <li>■ Vid dagsdrift, skymningsinställningen inställd på nattdrift</li> <li>■ Glödlampan trasig</li> <li>■ Strömbrytaren fränslagen</li> <li>■ Defekt säkring</li> <li>■ Bevakningsområdet felinställt</li> <li>■ Den interna säkringen i sensordlampan har löst ut (LED-lampan blinkar snabbt)</li> </ul>	<ul style="list-style-type: none"> <li>■ Ändra skymningsnivån till rätt läge (skruv ①)</li> <li>■ Byt glödlampa</li> <li>■ Slå till strömbrytaren</li> <li>■ Byt säkring, kontrollera ev. anslutningen</li> <li>■ Justera inställningen</li> <li>■ Bryt spänningen, vänta minst 5 sek., koppla till spänningen</li> </ul>
Sensordlampan slocknar inte	<ul style="list-style-type: none"> <li>■ Ständig rörelse i bevakningsområdet</li> <li>■ Sensor-enheten sitter inte i rätt läge</li> </ul>	<ul style="list-style-type: none"> <li>■ Kontrollera bevakningsområdet. Vid behov justera och begränsa området</li> <li>■ Tryck lätt på sensor-enheten så att den hamnar i rätt läge.</li> </ul>
Grundljuset slocknar inte som önskat vid midnatt	<ul style="list-style-type: none"> <li>■ Externa ljuskällor (t.ex. andra rörelsevakter eller lampor) stör sensordlampan</li> </ul>	<ul style="list-style-type: none"> <li>■ Skärma av sensordlampan mot andra störande ljuskällor, sensordlampan behöver några dagar för att nitta rättvärde för midnatt</li> </ul>
Sensordlampan slocknar inte helt	<ul style="list-style-type: none"> <li>■ Grundljus valt</li> </ul>	<ul style="list-style-type: none"> <li>■ Välj program 1 (glödljus) eller program 4 (energiparlampa)</li> </ul>
Ljuskällan (energiparlampa) flimrar	<ul style="list-style-type: none"> <li>■ Grundljus valt</li> </ul>	<ul style="list-style-type: none"> <li>■ Välj program 4 (energiparlampa)</li> </ul>
Sensordlampan tänds och släcks ständigt	<ul style="list-style-type: none"> <li>■ Bläst i träd och buskar i bevakningsområdet</li> <li>■ Påverkan från bilar på gatan</li> <li>■ Plötsliga temperaturförändringar genom vädrets inverkan (vind, regn, snö) eller fläktutlopp, öppet fönster</li> </ul>	<ul style="list-style-type: none"> <li>■ Justera eller avskärma bevakningsområdet</li> <li>■ Justera eller avskärma bevakningsområdet</li> <li>■ Justera bevakningsområdet eller flytta sensordlampan.</li> </ul>
Räckvidden förändras	<ul style="list-style-type: none"> <li>■ Annan omgivningstemperatur</li> </ul>	<ul style="list-style-type: none"> <li>■ Finjustera bevakningsområdet med hjälp av täckplattor</li> </ul>
LED-lampan blinkar snabbt	<ul style="list-style-type: none"> <li>■ Den interna säkringen i sensordlampan har löst ut</li> </ul>	<ul style="list-style-type: none"> <li>■ Bryt spänningen, vänta minst 5 sek., koppla till spänningen</li> </ul>

## Funktionsgaranti

Denna STEINEL produkt är tillverkad med största noggrannhet. Den är funktions- och säkerhetstestad enligt gällande föreskrifter och har därefter genomgått en stickprovskontroll. Steinel garanterar felfri funktion. Garantin gäller i 36 månader från inköpsdagen. Vi återgår fel som beror på material- eller tillverkningsfel. Garantin innebär att varan repareras eller att defekt del byts ut enligt vårt val. Garantin omfattar inte slitage och skador orsakade av felaktig hanterande eller av bristande underhåll och skötsel av produkten. Följskador på främmande föremål ersätts ej.

Garantin gäller endast då produkten, som inte får vara isärtagen lämnas eller sändes väl förpackad med en kort felbeskrivning, fakturakopia eller kvitto (inköpsdatum och stämpel) till inköpsstället för åtgärd.

### Reparationservice:

Efter garantins utgång eller vid fel som inte omfattas av garantin kan produkten repareras på vår verkstad. Vänligen kontakta oss innan Ni sänder tillbaka produkten för reparation.



**Kære kunde**

tak for den tillid, De har vist os, ved at købe en STEINEL-sensorlampe. De har valgt et produkt af høj kvalitet, som er fremstillet, testet og emballeret med største omhu.

Læs venligst monteringsvejledningen, før De monterer sensorlampen. For korrekt installation og ibrugtagning sikrer en lang, pålidelig og fejlfri drift. Vi ønsker Dem god fornøjelse med Deres nye STEINEL-sensorlampe.

**Beskrivelse**

- ① Lampearm
- ② Skrue til vægbeslag
- ③ Vægbeslag
- ④ Nettetilslutning skjult ledningsføring
- ⑤ Nettetilslutning synlig ledningsføring
- ⑥ Skrue til lampeglas
- ⑦ Lampeglas
- ⑧ Sensorenhed (kan afmonteres for nem funktionsindstilling)
- ⑨ Låsemekanisme til afmontering af sensorenhed
- ⑩ Tidsindstilling
- ⑪ Skumringsindstilling
- ⑫ Programindstilling

**Princippet <sup>13</sup>**

Den integrerede infrarøde sensor er udstyret med en 360°-dobbeltsensor, der registrerer den usynlige varmeudstråling fra kroppen (mennesker, dyr etc.).

Den registrerede varmeudstråling omsættes elektronisk, og den tilsluttede lampe tændes automatisk. Ved forhindringer, som f.eks. mure eller vinduer, registreres der ingen varmeudstråling, hvorfor lampen ikke tændes. Der opnås en registreringsvinkel på 360° med en åbningsvinkel på 90°. Sensoren er udstyret

med krybesikring, dvs. at området nedenfor sensoren bliver overvåget.

**Vigtigt:** Den bedste overvågning opnås, hvis sensorlampen placeres vinkelret i forhold til gåretningen, og der ikke er objekter (som f.eks. træer, mure osv.), der blokerer sensorens synsfelt. Rækkevidden er begrænset, hvis man går direkte hen mod lampen.

** Sikkerhedsanvisninger**

- Afbryd strømtilførslen, inden der arbejdes på apparatet!
- Ved montering skal den elledning, der skal tilsluttes, være spændingsfri. Sluk derfor for strømmen, og kontroller med en spændingstester, at ledningen er spændingsfri.
- Ved installation af sensorlampen er der tale om arbejde med netspænding. Det bør derfor udføres fagligt korrekt iht. de gældende regler. (D)-VDE 0100, (A)-ÖVE-EN 1, (CH)-SEV 1000

**Installation**

Moneringsstedet bør have en afstand på mindst 50 cm til andre lyskilder, da varmeudstrålingen kan medføre aktivering af systemet. For at opnå den anførte rækkevidde på 8 m bør sensoren monteres i ca. 2 m højde.

**Tilslutning af netledning (se fig.)**

Netledningen består af en 2- eller 3-leder ledning:

**L** = fase (normalt sort eller brun)

**N** = nulleder (normalt blå)

**PE** = beskyttelsesleder (grøn/gul) 

I tvivlstilfælde skal ledningerne identificeres med en spændingstester, derefter skal strømmen afbrydes igen. Fase (**L**), nulleder (**N**) og beskyttelsesleder (**PE**) tilsluttes til klemmerne (ved L 30x S jordingsenhed). Ved en lampearm af kunststof (L 9x5 S) kan beskyttelseslederen (**PE**, grøn/gul) sikres med isolerbånd.

**Henvising:** I netledningen kan der naturligvis monteres en tænd- og slukkontakt. Dette er en forudsætning for funktionen permanent belysning (se kapitlet Funktion permanent belysning) <sup>15</sup>.

## Funktioner ⑩, ⑪, ⑫

Når vægbeslaget er monteret og sensorlampen er tilsluttet, kan lampen tages i brug. Den aftagelige sensorenhed er forsynet med justeringsskruerne til tids-, skumrings- og programindstilling. Når låsemekanis-

men ⑨ trykkes ind med en kærviskruetrækker, kan sensorenheden afmonteres for nemmere indstilling. Derved skifter lampen automatisk til permanent belysning.

### Frakoblingsforsinkelse (tidsindstilling) ⑩ (fabriksindstilling: 5 sek.)

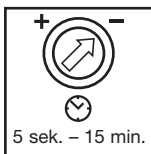

Brændetiden kan indstilles trinløst fra 5 sek. til 15 min.

Justeringsskruen indstillet på - = korteste tid (5 sek.)  
Justeringsskruen indstillet på + = længste tid (15 min.)

Ved indstilling af overvågningsområdet anbefaler vi at vælge den korteste tid -.

### Skumringsindstilling (reaktionsværdi) ⑪ (fabriksindstilling: dagsmodus 2.000 lux)



Sensorens reaktionsværdi kan indstilles trinløst på 2 - 2.000 lux.

Justeringsskruen indstillet på ☀ = dagsmodus ca. 2.000 lux.  
Justeringsskruen indstillet på ☾ = dagsmodus ca. 2 lux.

For at indstille overvågningsområdet i dagslys skal justeringsskruen indstilles på ☀ (dagsmodus).

### Programindstilling ⑫ (fabriksindstilling: program 1)

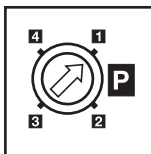

- 1 Standardprogram glødelampe:**  
Softlys-start / ingen basislysstyrke
- 2 Komfortprogram glødelampe:**  
Softlys-start + basislysstyrke
- 3 Komfort-spareprogram glødelampe:**  
Softlys-start + basislysstyrke til midnat \*
- 4 Energisparepære-program:**  
Ingen softlys-start / ingen basislysstyrke



\* Henvisninger til komfort-spareprogrammet glødelampe 3:

Sensorlampen er ikke forsynet med et ur, midnat beregnes således kun på baggrund af mørkeperiodens længde. For at sensorlampen kan fungere fejlfrit, er det derfor vigtigt, at lampens spændingsforsyning ikke afbrydes i denne periode. I den første nat (målefasen) er basislysstyrken fuldt aktiv. Værdierne gemmes, så de ikke går tabt ved strømsvigt.

Vi anbefaler, at spændingsforsyningen ikke afbrydes i program 3. Værdierne måles over flere nætter. I tilfælde af fejlfunktion bør man derfor over flere nætter holde øje med, om sensorlampens frakoblingstid flytter sig hen mod midnat.

### Hvad er softlys-start?

Sensorlampen har en softlys-funktion. Det betyder, at lyset, når det tændes, ikke går direkte over på maksimal effekt, men derimod langsomt regulerer

lysstyrken op til 100 % inden for et sekund. Ligeledes dæmpes den langsomt, når der slukkes for lyset.

### Hvad er basislysstyrke?

Basislysstyrken giver mulighed for permanent belysning om natten med ca. 25 % effekt. Først når der registreres en bevægelse i overvågningsområdet,

skifter lampen (i den indstillede periode, se Frakoblingsforsinkelse ⑩) til maksimal effekt (100 %). Herefter skifter lampen atter til basislysstyrken (ca. 25 %).

## Justering af overvågningsområde ⑭

Alt efter behov kan overvågningsområdet begrænses. De vedlagte blændstykker kan anvendes til at tildække et vilkårligt antal linsesegmenter. Dermed kan fejlkobling på grund af f.eks. biler, forbipasserende etc.

udelukkes eller farezoner kan overvåges målrettet. Blændestykkerne kan afrives langs de lodrette perforeringer. Herefter sættes de ganske enkelt på linsen.

## Funktionen permanent belysning ⑮

Hvis der monteres en tænd- og slukkkontakt i netledningen, er følgende funktioner mulige foruden tænd og sluk:

### Sensorstyring

#### 1) Tænd for lyset (når lampen er slukket):

Kontakt 1 x FRA og TIL.

Lampen forbliver tændt i den indstillede periode.

#### 2) Sluk for lyset (når lampen er tændt):

Kontakt 1 x FRA og TIL.

Lampen slukker eller går over til sensorstyring.

### Permanent belysning

#### 1) Tænd for permanent belysning:

Kontakt 2 x FRA og TIL. Lampen indstilles på permanent belysning i 4 timer (rød LED lyser bag linsen). Derefter går den automatisk over til sensorstyring (rød LED slukket).

#### 2) Sluk for permanent belysning:

Kontakt 1 x FRA og TIL. Lampen slukker eller går over til sensorstyring.

### Vigtigt:

Hvis kontakten skal aktiveres flere gange, bør dette ske hurtigt efter hinanden (inden for 0,5 – 1 sek.).

## Tekniske data

Effekt:	Maks.100 watt / E 27 glødelampe eller maks. 20 watt energisparepære (ikke til L 30x S) <b>Advarsel:</b> Energisparepæren må kun anvendes i program 4
Spænding:	230 – 240 V, 50 Hz
Registreringsvinkel:	360° med 90° åbningsvinkel og krybesikring
Sensorens rækkevidde:	maks. 8 m 360°
Tidsindstilling:	5 sek. – 15 min.
Skumringsindstilling:	2 – 2.000 lux
Programindstilling:	<b>1 Standardprogram glødelampe:</b> Softlys-start / ingen basislystyrke <b>2 Komfortprogram glødelampe:</b> Softlys-start + basislystyrke <b>3 Komfort-spareprogram glødelampe:</b> Softlys-start + basislystyrke til midnat * <b>4 Energisparepære-program:</b> Ingen softlys-start / ingen basislystyrke
Permanent belysning:	kan aktiveres (4 timer) Forudsætning: tænd- og slukkkontakt i netledning
Kapslingsklasse:	IP 44 (stænkvandsbeskyttet)

## Drift/vedligeholdelse

Sensordlampen egner sig til automatisk tænd og sluk af lys. Vejret kan påvirke sensordlampens funktion, ved kraftige vindstød, sne, regn og hagl kan der opstå fejlkobling, idet pludselige temperatursvingninger ikke

kan skelnes fra varmekilder. Linsen kan ved tilsmudsning rengøres med en fugtig klud (uden rengøringsmiddel).

## CE Konformitetserklæring

Produktet er i overensstemmelse med lavspændingsdirektivet 73/23/EØF og EMC-direktivet 89/336/EØF.

## Driftsforstyrrelser

Fejl	Årsag	Afhjælpning
Sensorlampen er uden spænding	<ul style="list-style-type: none"> <li>■ Sikring defekt, ikke tændt, ledning afbrudt</li> <li>■ Kortslutning</li> </ul>	<ul style="list-style-type: none"> <li>■ Ny sikring, tænd for tænd- og slukkkontakten, test ledningen med spændingssteder</li> <li>■ Kontroller tilslutningerne</li> </ul>
Sensorlampen tænder ikke	<ul style="list-style-type: none"> <li>■ I dagsmodus, skumringsindstillingen er indstillet på nattemodus</li> <li>■ Pæren er defekt</li> <li>■ Tænd- og slukkkontakten er slukket</li> <li>■ Sikring defekt</li> <li>■ Overvågningsområdet er ikke indstillet målrettet</li> <li>■ Intern elektrisk sikring blev aktiveret (LED blinker hurtigt)</li> </ul>	<ul style="list-style-type: none"> <li>■ Indstil på ny (justeringssskrue (1))</li> <li>■ Skift pære</li> <li>■ Tænd</li> <li>■ Udskift sikringen, kontroller evt. tilslutningen</li> <li>■ Juster på ny</li> <li>■ Sluk sensorlampen, og tænd den igen efter ca. 5 sek.</li> </ul>
Sensorlampen slukker ikke	<ul style="list-style-type: none"> <li>■ Konstant bevægelse i overvågningsområdet</li> <li>■ Sensorenheden er ikke gået i hak</li> </ul>	<ul style="list-style-type: none"> <li>■ Kontroller området og juster eventuelt igen</li> <li>■ Tryk forsigtigt på sensorenheden, så den går i hak</li> </ul>
Grundlysstyrken slukkes ikke som planlagt ved midnat	<ul style="list-style-type: none"> <li>■ Ekstern lyskilde (f.eks. anden bevægelsessensor eller lampe) deaktiverer sensorlampen</li> </ul>	<ul style="list-style-type: none"> <li>■ Afskærm sensorlampen mod fremmed lys, hold øje med sensorlampen i flere dage, det tager tid, inden den igen har indstillet sig på den rigtige værdi</li> </ul>
Sensorlampen slukker ikke helt	<ul style="list-style-type: none"> <li>■ Grundlysstyrken er valgt</li> </ul>	<ul style="list-style-type: none"> <li>■ Drej programvælgeren om på 1 (glødelampe) eller 4 (energisparepære)</li> </ul>
Lyskilden (energisparepæren) flakker	<ul style="list-style-type: none"> <li>■ Grundlysstyrken er valgt</li> </ul>	<ul style="list-style-type: none"> <li>■ Drej programvælgeren om på 4 (energisparepære)</li> </ul>
Sensorlampen tænder utilsigtet	<ul style="list-style-type: none"> <li>■ Vinden får træer og buske i overvågningsområdet til at bevæge sig</li> <li>■ Registrering af biler på vejen</li> <li>■ Pludselige temperatursvingninger pga. vejret (vind, regn, sne) eller luft fra ventilatorer eller åbne vinduer</li> </ul>	<ul style="list-style-type: none"> <li>■ Indstil området på ny</li> <li>■ Indstil området på ny</li> <li>■ Ændr området, flyt monteringssted</li> </ul>
Sensorlampe rækkeviddeændring	<ul style="list-style-type: none"> <li>■ Anden omgivelsestemperatur</li> </ul>	<ul style="list-style-type: none"> <li>■ Indstil overvågningsområdet nøje vha. blændstykker</li> </ul>
LED blinker hurtigt	<ul style="list-style-type: none"> <li>■ Intern sikring aktiveret</li> </ul>	<ul style="list-style-type: none"> <li>■ Sluk for sensorlampen, og tænd den igen efter 5 sek.</li> </ul>

## Funktionsgaranti

Dette STEINEL-produkt er fremstillet med største omhu, afprøvet iht. de gældende forskrifter samt underlagt stikprøvekontrol. STEINEL garanterer for upåklagelig beskaffenhed og funktion. Garantien gælder i 36 måneder fra den dag, apparatet er solgt til forbrugeren. Ved materiale- eller fabriktionsfejl ydes garantien gennem reparation eller udskiftning af mangelfulde dele efter vores valg. Der ydes ikke garanti ved skader på sliddele, ej heller ved skader og mangler, som skyldes ukorrekt behandling og vedligeholdelse. Garantien omfatter ikke følgeskader på fremmede genstande.

Der ydes kun garanti mod forevisning af bon eller kvittering (med dato og stempel). Apparatet skal være intakt og indpakket forsvarligt ligesom der skal vedlægges en kort fejlbeskrivelse, når det fremsendes til serviceværkstedet.

### Reparationservice:

Efter garantiperiodens udløb eller ved fejl, der ikke er dækket af garantien, kan apparatet repareres på vores værksted. Sørg for, at produktet er pakket forsvarligt ind under forsendelsen til nærmeste værksted.



**Arvoisa asiakas,**

olet hankkinut STEINEL-tunnistinvalaisimen. Kiitämme saamastamme luottamuksesta. Olet hankkinut arvokkaan laatuotteon, joka on valmistettu, testattu ja pakattu huolellisesti.

Tutustu ennen tunnistimen asennusta tähän asennusohjeeseen. Ainoastaan asianmukainen asennus ja käyttöönotto takaavat valaisimen pitkäaikaisen, luotettavan ja häiriöttömän toiminnan. Toivomme Sinulle paljon iloa uuden STEINEL-tunnistinvalaisimen kanssa.

**Laitteen osat**

- ① Lampunvarsi
- ② Seinäpidikkeen ruuvi
- ③ Seinäpidike/ruuviaukot kiinnitystä varten
- ④ Laitteen johdon asennus seinänpinnan alle
- ⑤ Verkkojohdon pinta-asennus
- ⑥ Lasikuvun kiinnitysruuvi
- ⑦ Lasikupu

- ⑧ Tunnistinyksikkö (voidaan irrottaa toimintojen asetusta varten)
- ⑨ Lukitsin, jota painamalla tunnistinyksikkö saadaan irrotettua
- ⑩ KytKentäajan asetus
- ⑪ Hämäräkytkimen säätö
- ⑫ Ohjelman asetus

**Toimintaperiaate 13**

Valaisimeen on asennettu 360° kaksoisanturista koostuva tehokas infrapunatunnistin, joka havaitsee liikkuvista ihmisistä, eläimistä jne. lähtevän lämpösäteilyn.

Lämpösäteily muunnetaan elektronisesti, jolloin valaisin kytketty automaattisesti. Erilaiset esteet (esim. seinä tai lasiruudut) estävät tunnistuksen eikä valo tällöin syty. Tunnistimella saavutetaan 360° toimintakulma

ja 90° avautumiskulma. Anturin alapuolelle jäävän alueen valvonta saadaan aikaan alitussuojalla.

**Tärkeää:** Tunnistus tapahtuu kauempaa, kun tunnistinvalaisin asennetaan siten, että kulku suuntautuu siihen nähden sivussuunnassa eikä puita tai seiiniä ole esteenä. Toimintaetäisyys on lyhyempi kuljettaessa suoraan valaisinta kohti.

**⚠ Turvaohjeet**

- Katkaise virta, ennen kuin suoritat laitteelle mitään toimenpiteitä!
- Asennettavassa sähköjohdossa ei saa asennuksen yhteydessä olla jännitettä. Katkaise ensin virta ja tarkista jännitteettömyys jännitteenkoettimella.

- Tunnistinvalaisin liitetään verkkojännitteeseen. Asennus on suoritettava asiantuntevasti. Voimassa olevia asennus- ja liitäntäohjeita on noudatettava. (D)-VDE 0100, (A)-ÖVE-EN 1, (CH)-SEV 1000

**Asennus**

Valaisimen kiinnityspaikan tulisi olla vähintään 50 cm etäisyydellä toisista valaisimista, sillä lämpösäteily voi johtaa valon syttymiseen. Tunnistin on kiinnitettävä noin 1,7 – 2 metrin korkeuteen, jotta 8 metrin toimintaetäisyys saavutetaan.

**Verkkojohdon asennus (katso kuva.)**

Verkkojohtona käytetään 2-3-napaista kaapelia:

**L** = vaihe (useimmiten musta tai ruskea)

**N** = nollajohdin (useimmiten sininen)

**PE** = maajohdin (vihreä/keltainen) ⊕

Epäselvissä tapauksissa johtimet on tarkistettava jännitteenkoettimella ja katkaistava sen jälkeen virta. Vaihejohdin (**L**), nollajohdin (**N**) ja suojamaajohdin (**PE**) liitetään liittämiin (L 30x S maadoituspiste). Muovisten valaisinrunkojen yhteydessä (L 9x5 S) suojamaajohdin (**PE, vihreä/keltainen**) voidaan varmistaa eristysnauhalla.

**Huom:** Verkkojohtoon voidaan luonnollisestikin asennaa katkaisin virran kytkemiseksi ja katkaisemiseksi. Jatkuvan valaistuksen käyttö on mahdollista vain, jos verkkojohtoon on asennettu katkaisin (katso luku Jatkuva valaistus) 15.

## Toiminnot ⑩ ⑪ ⑫

Tunnistinvalaisin voidaan ottaa käyttöön, kun seinäpidike on kiinnitetty ja valaisin on kytketty sähköverkkoon. Irrottavassa tunnistinyksikössä on säätimet, joilla voidaan asettaa kytkentäaika, hämäräkytkin ja

ohjelmat. Tunnistinyksikkö saadaan irrotettua helposti painamalla lukitsinta ⑨ ristipääruuvimeisselillä. Valaisin kytketty tällöin automaattisesti jatkuvaan valaistukseen.

### Kytchentäajan asetus ⑩

(tehtaalla suoritettu asetus: 5 s)

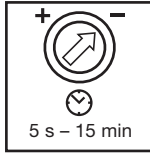

Portaattomasti asetettava kytkentäaika 5 s – 15 min.

Säädin asetettu kohtaan – = lyhyin mahdollinen aika (5 s)  
Säädin asetettu kohtaan + = pisin mahdollinen aika (15 s)

Suosittelemme valitsemaan lyhyimmän ajan – toiminta-alueen asettamisen ajaksi.

### Hämäräkytkimen asetus (kytketymiskynnys)

(Tehtaalla suoritettu asetus: päiväkäyttö, 2000 luksia)



Tunnistimen portaattomasti asetettava kytketymiskynnys 2 – 2000 luksia.

Säädin asetettu ☀️ kohdalle = n. 2000 luksin päivänvalokäyttö.  
Säädin asetettu 🌙 kohdalle = n. 2 luksin hämäräkäyttö.

Kun toiminta-alue asetetaan päivänvalossa, säädin on asetettava ☀️ (päiväkäyttö) kohtaan.

### Ohjelman asetus ⑫

(Tehtaalla suoritettu asetus: ohjelma 1)

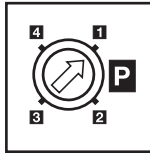

#### 1 Vakio-ohjelma (hehkulamppu):

Soft-kytketymistoiminto / ei peruskirkkautta

#### 2 Mukavuusohjelma (hehkulamppu):

Soft-kytketymistoiminto + peruskirkkaus

#### 3 Mukavuus- ja säästöohjelma (hehkulamppu):

Soft-kytketymistoiminto + peruskirkkaus keskiyöhön saakka\*

#### 4 Enrgiansäästölamppujen ohjelma:

ei Soft-kytketymistoimintoa / ei peruskirkkautta



\* Mukavuus- ja säästöohjelmaa koskeva huomautus 3:

Tunnistinvalaisimeen ei ole asennettu kelloa. Valaisin määrittää keskiyön pimeiden aikojen pituuden perusteella. Moitteettoman toiminnan kannalta on siitä syystä tärkeää, että tunnistinvalaisin saa tänä aikana jatkuvasti jännitettä. Laite toimii peruskirkkaudella koko ensimmäisen yön ajan (mittausvaihe). Tallennetut tiedot säilyvät muistissa myös sähkökatkosten ajan.

Suosittelemme olemaan katkaisematta jännitettä ohjelmassa 3. Arvojen selvittäminen kestää useamman yön ajan. Tunnistinvalaisimen toimintaa tulisi tästä syystä tarkkailla useamman yön ajan mahdollisten virhetapausten yhteydessä, jotta voitaisiin havaita, muuttuuko poiskytkentäaika keskiyön suuntaan.

### Mitä Soft-kytketymistoiminto tarkoittaa?

Tunnistinvalaisin on varustettu Soft-kytketymistoiminnolla. Tällä tarkoitetaan sitä, että valo ei kytkedy heti maksimiteholla vaan kirkastuu sekunnin sisällä

hitaasti 100 % kirkkauteen. Valo sammuu samalla tavoin hitaasti, kun tunnistin kytketty pois päältä.

### Mitä peruskirkkaus tarkoittaa?

Peruskirkkaus mahdollistaa jatkuvan valaistuksen yöllä n. 25 % valoteholla. Valo kytketty maksimitehonsa (100 %) vasta, kun toiminta-alueella on liikettä

(valoo palaa asetetun ajan verran, ks. Kytkentäajan asetus ⑩). Asetetun ajan kuluttua loppuun valo kytketty jälleen peruskirkkauteen (n. 25 %).

## Toiminta-alueen rajaaminen 14

Toiminta-aluetta voidaan tarvittaessa rajata. Voit asettaa linssiin tarvittavan määrän tunnistinvalaisimen mukana toimitettuja peitelevyjä. Näin voidaan estää esim. autojen tai ohikulkijoiden aiheuttamat virhekyt-

ennät tai rajata tietyt vaara-alueet täsmällisesti. Voit irrottaa peitelevyt toisistaan pystysuoria uria pitkin. Aseta peitelevyt linssin peitteeksi.

## Jatkuva valaistus 15

Jos verkkojohtoon asennetaan katkaisin, seuraavat toiminnot ovat mahdollisia valon kytkennän ja sammuttamisen lisäksi:

### Tunnistinkäyttö

#### 1) Valon sytyttäminen (kun valaisin POIS PÄÄLTÄ):

Katkaisin 1 x POIS ja PÄÄLLE.

Valo palaa asetetun ajan verran

#### 2) Valon sammuttaminen (kun valaisin PÄÄLLÄ):

Katkaisin 1 x POIS ja PÄÄLLE.

Valo sammuu ja valaisin siirtyy tunnistinkäyttöön.

### Jatkuva valaistus

#### 1) Jatkuvan valaistuksen kytkeminen:

Katkaisin 2 x POIS ja PÄÄLLE. Valaisimen valo asetetaan palamaan 4 tunnin ajaksi (punainen LED palaa linssin takana). Sen jälkeen se siirtyy automaattisesti takaisin tunnistinkäyttöön (punainen LED sammuu)

#### 2) Jatkuvan valaistuksen sammuttaminen:

Katkaisin 1 x POIS ja PÄÄLLE. Valo sammuu ja valaisin siirtyy tunnistinkäyttöön.

### Tärkeää:

Kun katkaisinta painetaan useamman kerran, tulisi painallusten seurata toisiaan nopeasti (0,5 – 1 s välein).

## Tekniset tiedot

Teho:	enint. 100 W / E 27, hehkulamppu tai enint. 20 W energiansäästölamppu (ei L 30x S) <b>Huom:</b> Käytä energiansäästölamppua vain ohjelmalla 4
Jännite:	230 – 240 V, 50 Hz
Tunnistuskulma:	360°, avautumiskulma 90° ja alitussuoja
Tunnistimen toiminta-alue:	enint. 8 m joka puolelle
Kytkeäajan asetus:	5 s – 15 min
Hämäräkytkimen säätö:	2 – 2000 luksia
Ohjelma-asetus:	<b>1 Vakio-ohjelma (hehkulamppu):</b> Soft-kytkeytymistoiminto / ei peruskirkkautta <b>2 Mukavuusohjelma (hehkulamppu):</b> Soft-kytkeytymistoiminto + peruskirkkaus <b>3 Mukavuus- ja säästöohjelma (hehkulamppu):</b> Soft-kytkeytymistoiminto + peruskirkkaus keskiyöhön saakka* <b>4 Energiansäästölamppujen ohjelma:</b> Ei Soft-kytkeytymistoimintoa / ei peruskirkkautta
Jatkuva valaistus:	kytkettävissä (4h), edellytys: verkkojohtoon on asennettu katkaisin
Kotelointiluokka:	IP 44 (roiskevesisuojattu)

## Käyttö/hoido

Tunnistinvalaisin soveltuu valon automaattiseen kytkentään. Sääolosuhteet voivat vaikuttaa tunnistinvalaisimen toimintaan. Voimakkaat tuulenpuuskat sekä lumi-, vesi- ja raesateet saattavat aiheuttaa virhetoimintoja,

koska tunnistin ei erota säässä tapahtuvia äkillisiä lämpötilan vaihteluita lämmönlähteistä. Tunnistimen linssi voidaan puhdistaa kostealla rievulla (älä käytä puhdistusaineita).

## CE Selvitys yhdenmukaisuudesta

Tuote on pienjännittdirektiivin 73/23/EY ja EMC-direktiivin 89/336/EY vaatimusten mukainen.

## Käyttöhäiriöt

Häiriö	Syy	Häiriön poisto
Tunnistinvalaisimen jännite puuttuu	<ul style="list-style-type: none"><li>■ viallinen sulake, ei kytketty päälle, katkos johdossa</li><li>■ oikosulku</li></ul>	<ul style="list-style-type: none"><li>■ uusi sulake, kytke valo verkko-katkaisimella; tarkista johto jännitteenkoettimella</li><li>■ tarkista liitännät</li></ul>
Tunnistinvalaisin ei kytkeydy päälle	<ul style="list-style-type: none"><li>■ hämälkytkin asetettu päiväkäytössä yökäyttöön</li><li>■ viallinen hehkulamppu</li><li>■ valo sammutettu katkaisimella</li><li>■ viallinen sulake</li><li>■ toiminta-aluetta ei suunnattu oikein</li><li>■ sisäinen sulake on aktivoitunut (LED vilkkuu nopeasti)</li></ul>	<ul style="list-style-type: none"><li>■ säädä uudelleen (säädin ①)</li><li>■ vaihda hehkulamppu</li><li>■ sytytä valo</li><li>■ uusi sulake, tarkista liitännät tarvittaessa</li><li>■ säädä alue uudelleen</li><li>■ kytke tunnistinvalaisin pois päältä ja uudelleen päälle noin 5 s kuluttua</li></ul>
Tunnistinvalaisin ei kytkeydy pois	<ul style="list-style-type: none"><li>■ jatkuva liikehdintä toiminta-alueella</li><li>■ tunnistinyksikkö ei ole hyvin kiinni</li></ul>	<ul style="list-style-type: none"><li>■ tarkista alue ja säädä tarvittaessa uudelleen</li><li>■ kiinnitä tunnistinyksikkö paikoilleen painamalla sitä kevyesti</li></ul>
Peruskirkaus ei kytkeydy pois suunnilleen keskiyön aikoihin	<ul style="list-style-type: none"><li>■ ulkoinen valonlähde (esim. toinen liikkeen tunnistin tai tunnistinvalaisin) kytkee tunnistinvalaisimen pois toiminnasta</li></ul>	<ul style="list-style-type: none"><li>■ estä vieraan valon pääsy tunnistinvalaisimeen, tarkkaile tunnistinvalaisimen toimintaa useamman päivän ajan, sillä kestää jonkin aikaa, kunnes laite taas ottaa käyttöön oikeat arvot</li></ul>
Tunnistinvalaisin ei kytkeydy pois kokonaan	<ul style="list-style-type: none"><li>■ valittu peruskirkaus</li></ul>	<ul style="list-style-type: none"><li>■ kierrä ohjelmanvalintakytkin asentoon 1 (hehkulamppu) tai asentoon 4 (energiansäästölamppu)</li></ul>
Valo (energiansäästölamppu) välkkyä	<ul style="list-style-type: none"><li>■ valittu peruskirkaus</li></ul>	<ul style="list-style-type: none"><li>■ kierrä ohjelmanvalintakytkin asentoon 4 (energiansäästölamppu)</li></ul>
Tunnistinvalaisin kytkeytyy ei-toivotusti	<ul style="list-style-type: none"><li>■ tuuli liikuttelee puita ja pensaita toiminta-alueella</li><li>■ tiellä liikkuu autoja</li><li>■ sään (tuuli, sade, lumi), tuuletinten poistoilman tai avoimna olevien ikkunoiden aiheuttamat äkilliset lämpötilan muutokset</li></ul>	<ul style="list-style-type: none"><li>■ muuta aluetta</li><li>■ muuta aluetta</li><li>■ muuta aluetta, vaihda tunnistimen paikkaa</li></ul>
Tunnistinvalaisimen toiminta-aluetta on muutettu	<ul style="list-style-type: none"><li>■ ympäristön lämpötilan muutokset</li></ul>	<ul style="list-style-type: none"><li>■ säädä toiminta-alue tarkasti peitelevyjien avulla</li></ul>
LED vilkkuu nopeasti	<ul style="list-style-type: none"><li>■ sisäinen sulake aktivoitu</li></ul>	<ul style="list-style-type: none"><li>■ kytke tunnistinvalaisin pois päältä ja uudelleen päälle noin 5 s kuluttua</li></ul>

## Toimintatakuu

Tämä STEINEL-tuote on valmistettu suurella tarkkuudella ja sen toiminta ja turvallisuus on testattu voimassa olevien määräysten mukaisesti. Lisäksi sille on suoritettu pistokoe. STEINEL myöntää takuun tuotteen moitteettomalle toiminnalle ja rakenteelle. Takuuaika on 36 kuukautta ostopäivästä alkaen. Poistamme materiaali- tai valmistusvirheet valintamme mukaan joko kunnostamalla vialliset osat tai vaihtamalla ne uusiin. Takuun piiriin eivät kuulu kuluvat osat eivätkä vahingot, jotka ovat aiheutuneet väärästä huollosta tai käsittelystä tai laitteen putoamisesta. Takuu ei koske laitteen muille esineille mahdollisesti aiheuttamia vahinkoja.

Takuu on voimassa vain, kun osiin purkamaton laite lähetetään yhdessä lyhyen virhekuvauksen ja kassakuitin tai laskun kanssa (päivämäärä ja myyjän leima) hyvin pakattuna lähimpään huoltopisteeseen.

### Korjauspalvelu:

Takuuajan jälkeen tai takuun piiriin kuulumattoman vian ollessa kyseessä laitteen korjaa huoltopalvelumme. Pyydämme lähettämään tuotteen hyvin pakattuna lähimpään huoltopisteeseen.



# N Monteringsanvisning

## Kjære kunde.

Mange takk for tilliten du viser oss ved ditt kjøp av din nye STEINEL-sensorlampe. Du har valgt et høyverdig kvalitetsprodukt som er produsert, testet og pakket meget nøye.

Vi ber deg lese denne monteringsveiledningen før du installerer lampen. En lang, sikker og feilfri drift kan kun garanteres dersom installasjon og igangsetting utføres korrekt.

Vi håper du vil ha mye glede av din nye STEINEL-sensorlampe.

## Apparatbeskrivelse

- ① Lampearmer
- ② Veggbrakettskrue
- ③ Veggbrakett
- ④ Netttilkopling skjult opplegg
- ⑤ Netttilkopling åpent opplegg
- ⑥ Glassikringskrue
- ⑦ Lampeglass

- ⑧ Sensorenhet  
(kan tas av for enklere funksjonsinnstilling)
- ⑨ Knast til å fjerne sensorenheten
- ⑩ Tidsinnstilling
- ⑪ Skumringsinnstilling
- ⑫ Programinnstilling

## Virkemåte ⑬

Den integrerte høyeffekt-infrarødsensoren er en 360° dobbeltsensor som registrerer den usynlige varmeutstrålingen fra f.eks. mennesker og dyr som beveger seg.

Denne registrerte varmestrålingen omsettes elektronisk og tenner lyset automatisk. Det registreres ingen varmeutstråling gjennom hindre som f.eks. murvegger eller glassflater, dvs. lampen slår seg ikke på.

Det oppnås en registreringsvinkel på 360° med en åpningsvinkel på 90°. En feltovervåkning nedenfor sensoren garanterer krypesikring.

**OBS:** Den sikreste bevegelsesregistreringen får man når sensorlampen monteres til siden for gangretningen og sikten ikke hindres av f.eks. murer og trær. Rekkevidden er innskrenket når man går rett mot lampen.

## Sikkerhetsmerknader

- Avbryt strømtilførselen før alle former for arbeid på apparatet!
- Under montering må tilkopplingsledningen være koplet fra strømmettet. Slå derfor av strømmen først og bruk en spenningstester til å kontrollere at ledningen ikke fører strøm.
- Under installasjon av sensorlampen kommer man i berøring med strømmettet. Arbeidet skal derfor utføres av fagmann i henhold til de lokale elektroinstallasjonsforskrifter og tilkopplingskrav. (D)-VDE 0100, (A)-ÖVE-EN 1, (CH)-SEV 1000

## Installasjon

Sensorlampen bør monteres minst 50 cm. fra andre lamper, da varmeutstråling fra disse lampene kan føre til at systemet reagerer. For at angitt rekkevidde på 8 m skal oppnås, bør lampen monteres i ca. 1,7 – 2 m høyde.

### Tilkopling av nettleddningen (se ill.)

Nettleddningen består av en 2- til 3-ledet kabel:

**L** = Fase (som regel svart eller brun)

**N** = Fase (som regel blå)

**PE** = Jordledning (grønn/gul) ⊕

I tvilstilfeller må kablet kontrolleres med en spenningsstester, deretter må strømtilførselen slås av igjen. Fase (**L**), fase (**N**) og jordledning (**PE**) koples til sukkerbiten (ved L 30x S sukkerbit med klemme). Ved lampearmer i kunststoff (L 9x5 S) kan jordledningen (**PE**, **grønn/gul**) sikres med isolasjonstape.

**Merk:** Det kan selvsagt monteres en bryter på nettleddningen til å slå AV og PÅ. Dette er en forutsetning for funksjonen permanent lys (se kapittel Permanent lys) ⑭.

## Funksjoner ⑩, ⑪, ⑫

Når veggbraketten er montert og apparatet er koplet til strømnettet, kan sensorens lys i drift. Stillskruene for tids-, skumrings- og programinnstilling befinner seg på den avtagbare sensorenheten. Trykk inn knasten ⑨ med en flat skrutrekker og ta ut sensoren-

heten for å foreta innstillingene. Lampen slår seg automatisk over til permanent lys.

### Tidsinnstilling ⑩ (Forinnstilling: 5 sek.)

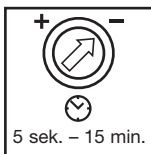

Trinnløs justerbar belysningstid fra 5 sek. til 15 min.

Stillskruen stilles på - = korteste tid (5 sek.)  
Stillskruen stilles på + = lengste tid (15 min.)

Under innstilling av registreringsområdet anbefales det å velge den korteste tiden -.

### Skumringsinnstilling (reaksjonsnivå) ⑪ (Forinnstilling: dagslysdrift 2000 Lux)



Trinnløst justerbart reaksjonsnivå fra 2 - 2000 Lux.

Stillskruen stilles på ☀ = dagslysdrift ca. 2000 Lux.  
Stillskruen stilles på ☾ = skumringsdrift ca. 2 Lux.

Ved innstilling av registreringsområdet ved dagslys må stillskruen stå på ☀ (dagslysdrift).

### Programinnstilling ⑫ (Forinnstilling: program 1)

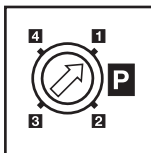

**1 Standardprogram lyspære:**  
Soft-lysstart / ingen grunnlysstyrke

**2 Komfortprogram lyspære:**  
Soft-lysstart + grunnlysstyrke

**3 Komfort-spareprogram lyspære:**  
Soft-lysstart + grunnlysstyrke til midt på natten\*

**4 Sparepæreprogram:**  
ingen soft-lysstart / ingen grunnlysstyrke



\* Merknader vedr. komfortspareprogrammet lyspære 3:

Det finnes ingen integrert klokke i sensorlampen, "midt på natten" beregnes ut fra mørkefasenes varighet. For at sensorlampen skal fungere feilfritt, er det derfor viktig at den får permanent spenning hele denne tiden. Under den første natten (innmålingsfase) er grunnlysstyrken komplett aktiv. Verdiene lagres og er sikret ved strøbrudd.

Vi anbefaler å ikke avbryte spenningstilførselen i program 3. Verdiene beregnes over flere netter, ved en evt. feil bør derfor sensorlampen observeres over flere netter for å fastslå om utkoplingstiden forandrer seg i retning midnatt.

### Hva er soft-lysstart?

Sensorlampen har en soft-lysstart-funksjon. Dette innebærer at lyset ikke koples direkte på med maksimal effekt når lampen tennes, men at lysstyrken

sakte reguleres opp til 100 % i løpet av et sekund. På samme måte dempes lyset langsomt når lampen slås av.

### Hva er grunnlysstyrke?

Grunnlysstyrke gir en permanent belysning om natten med ca. 25 % lyseffekt. Først når det er bevegelse i registreringsområdet, tennes lyset (for innstilt

tid, se tidsinnstilling ⑩) med maksimal lyseffekt (100 %). Deretter slår lampen seg om til grunnlysstyrke igjen (ca. 25 %).

## Justiering av dekningsområdet 14

Dekningsområdet kan reduseres etter behov. Bruk de vedlagte blenderne til å dekke til så mange linsesegmenter som ønsket. Dermed unngås feilkoplinger på grunn av forbi-passerende biler, personer etc., eller

risikoområder overvåkes målrettet. Blenderne kan brekkes loddrett fra hverandre langs rillene. Deretter festes de enkelt på linsen.

## Permanent lys 15

Dersom det monteres en nettbryter på forsyningsledningen, er følgende funksjoner mulig i tillegg til enkel av- og påkopling:

### Sensordrift

#### 1) Tenne lys (når lampen er AV):

Bryter 1 x AV og PÅ.

Lampen er tent over det tidsrom som er innstilt.

#### 2) Slukke lys (når lampen er PÅ):

Bryter 1 x AV og PÅ.

Lampen slukkes eller går over til sensordrift.

### Permanent lys

#### 1) Tenne permanent lys:

Bryter 2 x AV og PÅ. Lampen stilles på permanent lys i 4 timer (rød LED lyser bak linsen). Deretter går den automatisk over i sensordrift igjen (rød LED slukkes).

#### 2) Slukke permanent lys:

Bryter 1 x AV og PÅ. Lampen slukkes eller går over til sensordrift.

### OBS:

Trykk på bryteren i rask rekkefølge (rundt 0,5 – 1 sek.).

## Tekniske spesifikasjoner

Effekt:	maks. 100 Watt / E 27, lyspære eller maks. 20 Watt sparepære (gjelder ikke L 30x S) <b>OBS:</b> Sparepære må kun brukes i program 4
Spennning:	230 – 240 V, 50 Hz
Registreringsvinkel:	360° med 90° åpningsvinkel og krypesikring
Sensorens rekkevidde:	maks. 8 m helt rundt
Tidsinnstilling:	5 sek. – 15 min.
Skumringsinnstilling:	2 – 2000 Lux
Programinnstilling:	<b>1</b> Standardprogram lyspære: Soft-lysstart / ingen grunnlysstyrke <b>2</b> Komfortprogram lyspære: Soft-lysstart + grunnlysstyrke <b>3</b> Komfort-spareprogram lyspære: Soft-lysstart + grunnlysstyrke til midt på natten* <b>4</b> Sparepære-program: Ingen soft-lysstart / ingen grunnlysstyrke
Permanent lys:	kan koples inn (4 t.) Forutsetning: bryter på nettleddningen
Beskyttelsesklasse:	IP 44 (sprutbeskyttet)

## Drift/vedlikehold

Sensordlampen egner seg til automatisk tenning av lys. Værforholdene kan påvirke funksjonen, sterke vindkast, snø, regn og haglbyger kan føre til feilkoplinger, ettersom apparatet ikke kan skille mellom plutselige

temperatursvingninger og varmekilder. Skulle registreringslinsen bli skitten, kan den rengjøres med en fuktig klut (uten rengjøringsmiddel).

## CE Konformitetserklæring

Produktet er i samsvar med lavspenningsdirektivet 73/23/EØF og EMV-direktivet 89/336/EØF.

## Driftsfeil

Feil	Årsak	Utbedring
Sensorlampen har ikke spenning	<ul style="list-style-type: none"><li>■ defekt sikring, ikke tent, brudd på ledningen</li><li>■ kortslutning</li></ul>	<ul style="list-style-type: none"><li>■ ny sikring, slå på bryteren; kontroller ledningen med spenningstester</li><li>■ kontroller koplिंगene</li></ul>
Sensorlampen tennes ikke	<ul style="list-style-type: none"><li>■ ved dagslys, skumringsinnstillingen står på nattdrift</li><li>■ lyspære defekt</li><li>■ bryteren er AV</li><li>■ sikring defekt</li><li>■ dekningsområdet er ikke nøyaktig innstilt</li><li>■ intern elektrisk sikring er aktivert (LED blinker raskt)</li></ul>	<ul style="list-style-type: none"><li>■ still inn på nytt (regulator (1))</li><li>■ skift lyspære</li><li>■ slå på</li><li>■ ny sikring, kontroller evt. koplिंगer</li><li>■ juster på nytt</li><li>■ slå av sensorlampen og tenn den igjen etter ca. 5 sek.</li></ul>
Sensorlampen slukkes ikke	<ul style="list-style-type: none"><li>■ permanente bevegelser i dekningsområdet</li><li>■ sensorenheten er ikke riktig festet</li></ul>	<ul style="list-style-type: none"><li>■ kontroller området og still evt. inn på nytt</li><li>■ trykk lett på sensorenheten til den fester seg</li></ul>
Grunnlysstyrken slukkes ikke som ønsket rundt midnatt.	<ul style="list-style-type: none"><li>■ ekstern lyskilde (f.eks. annen bevegelsesmelder eller -lampe) gjør sensorlampen inaktiv</li></ul>	<ul style="list-style-type: none"><li>■ påse at den andre lyskilden ikke skinner på sensorlampen, kontroller sensorlampen i flere dager, den trenger en viss tid på å stille seg inn på riktig verdi igjen</li></ul>
Sensorlampen slukkes ikke helt	<ul style="list-style-type: none"><li>■ det er valgt grunnlysstyrke</li></ul>	<ul style="list-style-type: none"><li>■ still programvalg-bryteren på 1 (lyspære) hhv. 4 (sparepære)</li></ul>
Lyselement (sparepære) blafrer	<ul style="list-style-type: none"><li>■ det er valgt grunnlysstyrke</li></ul>	<ul style="list-style-type: none"><li>■ still programvalg-bryteren på 4 (sparepære)</li></ul>
Sensorlampen tennes når den ikke skal	<ul style="list-style-type: none"><li>■ vinden beveger trær og busker i dekningsområdet</li><li>■ biler på veien registreres</li><li>■ plutselige temperaturforandringer på grunn av værforholdene (vind, regn, snø) eller luft fra ventiler, åpne vinduer</li></ul>	<ul style="list-style-type: none"><li>■ foreta ny innstilling av området</li><li>■ foreta ny innstilling av området</li><li>■ forandre området, flytt lampen</li></ul>
Sensorlampe rekkeviddeforandring	<ul style="list-style-type: none"><li>■ andre omgivelsestemperaturer</li></ul>	<ul style="list-style-type: none"><li>■ bruk blendere til å stille inn dekningsområdet nøyaktig</li></ul>
LED blinker raskt	<ul style="list-style-type: none"><li>■ intern sikring aktivert</li></ul>	<ul style="list-style-type: none"><li>■ slå av sensorlampen og tenn den igjen etter ca. 5 sek.</li></ul>

## Funksjonsgaranti

Dette STEINEL-produktet er fremstilt med største nøyaktighet. Det er prøvet mht. funksjon og sikkerhet i henhold til gjeldende forskrifter og deretter underkastet en stikkprøvekontroll. STEINEL gir full garanti for kvalitet og funksjon. Garantitiden utgjør 36 måneder og begynner den dagen apparatet selges til forbrukeren. Vi erstatter mangler som kan føres tilbake til fabrikkasjonsfeil eller feil ved materialene, garantien ytes etter vårt skjønn ved reparasjon eller ved at deler med feil byttes ut. Garantien bortfaller ved skader på slitasjedeler eller for skader eller mangler som oppstår som følge av ufagmessig bruk eller vedlikehold. Videre følgeskader på andre gjenstander er utelukket fra garantiordningen.

Garantien ytes bare hvis det godt innpakket apparatet sendes til importøren sammen med en kort beskrivelse av problemet samt kvittering eller regning (påført kjøpsdato og forhandlers stempel). Apparatet må ikke være tatt fra hverandre.

### Reparasjonsservice:

Etter garantitidens utløp, eller ved mangler som ikke dekkes av garantien, kan vårt verksted foreta reparasjoner. Vennligst pakk apparatet godt inn og send det til importøren.



**Αξιότιμε πελάτη,**

σας ευχαριστούμε πολύ για την εμπιστοσύνη που μας δείξατε, αγοράζοντας το νέο σας Λαμπτήρα Αισθητήρα της STEINEL. Επιλέξατε ένα προϊόν υψηλής ποιότητας, το οποίο κατασκευάζεται, ελέγχεται και συσκευάζεται με μεγάλη προσοχή.

Σας παρακαλούμε, πριν από την εγκατάσταση να εξοικειωθείτε με τις παρούσες οδηγίες. Διότι μόνο η εξειδικευμένη εγκατάσταση και θέση σε λειτουργία μπορούν να διασφαλίσουν τη μακρόχρονη, αξιόπιστη και άψογη λειτουργία χωρίς διαταραχές. Επιθυμία μας είναι να χαρείτε τις λειτουργίες του νέου σας Λαμπτήρα Αισθητήρα STEINEL.

**Περιγραφή συσκευής**

- ① Βραχίονας λαμπτήρα
- ② Βίδα στηρίγματος τοίχου
- ③ Στήριγμα τοίχου
- ④ Καλώδιο τροφοδοσίας ενδοτοιχία εγκατάσταση
- ⑤ Καλώδιο τροφοδοσίας εξωτοιχία εγκατάσταση
- ⑥ Βίδα προστασίας γυαλιού
- ⑦ Γυαλί λαμπτήρα

- ⑧ Μονάδα αισθητήρα  
(αφαιρέσιμη για άνετη ρύθμιση λειτουργίας)
- ⑨ Μύτη ασφάλισης για την αφαίρεση της μονάδας αισθητήρα
- ⑩ Ρύθμιση χρόνου
- ⑪ Ρύθμιση λυκόφωτος
- ⑫ Ρύθμιση προγράμματος

**Η αρχή λειτουργίας 13**

Ο ενσωματωμένος υπέρυθρος αισθητήρας υψηλής ισχύος αποτελείται από διπλό αισθητήρα 360°, ο οποίος ανιχνεύει την αόρατη θερμική ακτινοβολία κινούμενων σωμάτων (ανθρώπων, ζώων, κλπ.).

Η ανιχνευθείσα θερμική ακτινοβολία μετατρέπεται ηλεκτρονικά και ενεργοποιεί αυτόματα το λαμπτήρα. Μέσα από εμπόδια όπως π.χ. τοίχους ή υαλοπίνακες δεν ανιχνεύεται θερμική ακτινοβολία, και συνεπώς δεν επιτυγχάνεται ενεργοποίηση. Επιτυγχάνεται γωνία κάλυψης 360° με γωνία ανοίγματος 90°.

Η παρακολούθηση του πεδίου κάτω από τον αισθητήρα διασφαλίζει και προστασία από έρπουσα προσέγγιση.

**Προσοχή:** Την ασφαλέστερη ανίχνευση κινήσεων την επιτυγχάνετε, εφόσον εγκαταστήσετε το Λαμπτήρα Αισθητήρα πλευρικά ως προς την κατεύθυνση κίνησης και δεν υπάρχουν εμπόδια (όπως π.χ. δένδρα, μάνδρες κ.λπ.) που εμποδίζουν το οπτικό πεδίο του αισθητήρα. Η εμβέλεια είναι περιορισμένη, όταν βαδίζετε ευθεία προς το Λαμπτήρα.

**⚠ Υποδείξεις ασφαλείας**

- Πριν από την εκτέλεση κάθε εργασίας στη συσκευή πρέπει να διακόπτετε την τροφοδοσία ηλεκτρικής τάσης!
- Κατά την εγκατάσταση ο προς σύνδεση ηλεκτρικός αγωγός πρέπει να είναι ελεύθερος ηλεκτρικής τάσης. Συνεπώς θα πρέπει να διακόπτετε πρώτα το ηλεκτρικό ρεύμα και να ελέγχετε με δοκιμαστικό τάσης, αν πράγματι έχει διακοπεί η τροφοδοσία ηλεκτρικής τάσης.

- Κατά την εγκατάσταση του Λαμπτήρα Αισθητήρα πρόκειται για εργασία στο δίκτυο ηλεκτρικής τάσης. Συνεπώς πρέπει να εκτελείται εξειδικευμένα και σύμφωνα με τις σχετικές προδιαγραφές εγκατάστασης και τους κανονισμούς σύνδεσης.  
(D)-VDE 0100, (A)-ÖVE-EN 1, (GH)-SEV 1000

**Εγκατάσταση**

Το σημείο εγκατάστασης θα πρέπει να απέχει τουλάχιστον 50 cm από άλλο λαμπτήρα, διότι η ακτινοβολία θερμότητας ενδέχεται να προκαλεί ενεργοποίηση του συστήματος. Για να επιτύχετε την αναφερόμενη εμβέλεια των 8 m, θα πρέπει το ύψος εγκατάστασης να ανέρχεται (βλ. σε 1,7 – 2 m).

**Σύνδεση καλωδίου τροφοδοσίας (βλ. απεικ.)**

Ο αγωγός τροφοδοσίας αποτελείται από καλώδιο 2 έως 3 συρμάτων:

- L** = Φάση (συνήθως μαύρο ή καφέ)
- N** = Ουδέτερος αγωγός (συνήθως μπλε)
- PE** = Αγωγός γείωσης (πράσινο/κίτρινο) ⊕

Σε περίπτωση αμφιβολιών πρέπει να προβείτε σε ανανώριση των συρμάτων με τη βοήθεια δοκιμαστικού τάσης. Μετά την ανανώριση διακόψτε πάλι την τάση τροφοδοσίας. Η φάση (**L**), ο ουδέτερος αγωγός (**N**) και ο αγωγός γείωσης (**PE**) συνδέονται στους λούστρινους ακροδέκτες (στο L 30x S γείωση). Σε περίπτωση που ο βραχίονας λαμπτήρα είναι από συνθετική ύλη (L 9x5 S) ο αγωγός γείωσης (**PE, πράσινο/κίτρινο**) μπορεί να μονωθεί με μονωτική ταινία.

**Υπόδειξη:** Στον αγωγό τροφοδοσίας μπορεί φυσικά να υπάρχει ένας διακόπτης δικτύου τροφοδοσίας για ενεργοποίηση ή απενεργοποίηση. Αυτό αποτελεί προϋπόθεση για τη λειτουργία φωτός διάρκειας (βλ. κεφάλαιο Φως διάρκειας) 15.

## Λειτουργίες ⑩, ⑪, ⑫

Αφού γίνει η εγκατάσταση του στηρίγματος τοίχου και η σύνδεση με το ηλεκτρικό δίκτυο, ο Λαμπτήρας Αισθητήρας μπορεί να τεθεί σε λειτουργία. Στην αφαιρέσιμη μονάδα του αισθητήρα βρίσκονται οι ρυθμιστές για τη ρύθμιση χρόνου,

λυκόφωτος και προγράμματος. Μετά από πάτημα της μύτης ασφάλισης ⑩ με κατσαβίδι, είναι εφικτή η αφαίρεση της μονάδας του αισθητήρα για άνετη ρύθμιση. Κατά την ενέργεια αυτή ο λαμπτήρας περνάει αυτόματα σε φως διαρκείας.

**Καθυστέρηση απενεργοποίησης (Ρύθμιση χρόνου) ⑩**  
(Ρύθμιση εργοστασίου: 5 δευτ.)



Συνεχής ρύθμιση διάρκειας φωτισμού από 5 δευτ. έως 15 λεπ.

Θέση ρυθμιστή στο - = μικρότερος χρόνος (5 δευτ.)  
Θέση ρυθμιστή στο + = μεγαλύτερος χρόνος (15 λεπ.)

Κατά τη ρύθμιση της περιοχής κάλυψης προτείνεται η επιλογή του μικρότερου χρόνου -.

**Ρύθμιση λυκόφωτος (όριο ευαισθησίας) ⑪**  
(Ρύθμιση εργοστασίου: λειτουργία φωτός ημέρας 2000 Lux)



Συνεχής ρύθμιση ορίου ευαισθησίας του αισθητήρα από 2 - 2000 Lux.

Θέση ρυθμιστή σε ☀ = λειτουργία φωτός ημέρας περ. 2000 Lux.  
Θέση ρυθμιστή σε ☾ = λειτουργία λυκόφωτος περ. 2 Lux.

Για τη ρύθμιση της περιοχής κάλυψης σε φως ημέρας θα πρέπει ο ρυθμιστής να μετατοπιστεί στη θέση ☀ (λειτουργία φωτός ημέρας).

**Ρύθμιση προγράμματος ⑫**  
(Ρύθμιση εργοστασίου: Πρόγραμμα 1)

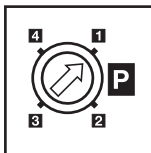

**1 Πρότυπο πρόγραμμα λαμπτήρα πυράκτωσης:**

Απαλό ανάμμα φωτός / χωρίς βασική φωτεινότητα

**2 Πρόγραμμα άνεσης λαμπτήρα πυράκτωσης:**

Απαλό ανάμμα φωτός + βασική φωτεινότητα

**3 Πρόγραμμα άνεσης/οικονομίας λαμπτήρα πυράκτωσης:**

Απαλό ανάμμα φωτός + βασική φωτεινότητα έως τα μεσάνυχτα \*

**4 Πρόγραμμα οικονομικών λαμπτήρων:**

χωρίς απαλό ανάμμα φωτός / χωρίς βασική φωτεινότητα



\* Υπόδειξη προγράμματος άνεσης/οικονομίας λαμπτήρα πυράκτωσης 3:

Στο λαμπτήρα Αισθητήρα δεν υπάρχει ενσωματωμένο ρολόι, τα μεσάνυχτα υπολογίζονται μόνο μέσω της διάρκειας των φάσεων σκότους. Συνεπώς για την άσφογη λειτουργία είναι σημαντικό να τροφοδοτείται συνεχώς με τάση ο λαμπτήρας Αισθητήρας κατά το διάστημα αυτό. Κατά τη διάρκεια της πρώτης νύχτας (φάση μέτρησης) η βασική φωτεινότητα είναι σε πλήρη ενέργεια. Οι τιμές αποθηκεύονται με ασφάλεια ανεξάρτητα από τη διακοπή ηλεκτρικής τάσης.

Συνιστούμε να μην διακόπτεται η τάση στο πρόγραμμα 3. Οι τιμές εξακριβώνονται μέσω περισσότερων νυχτών, συνεπώς, σε περίπτωση σφάλματος, θα πρέπει να γίνει παρακολούθηση περισσότερες νύχτες, αν ενδεχομένως τροποποιείται ο χρόνος απενεργοποίησης του λαμπτήρα Αισθητήρα με κλίση προς τα μεσάνυχτα.

**Τι είναι απαλό ανάμμα ;**

Ο λαμπτήρας Αισθητήρας διαθέτει λειτουργία απαλού ανάμματος φωτός. Αυτό σημαίνει ότι το φως κατά το ανάμμα δεν περνάει αμέσως στη μέγιστη ισχύ, αλλά η φωτεινότητα

επιτυγχάνει τη μέγιστη ισχύ της 100 % εντός ενός δευτερολέπτου. Το ίδιο συμβαίνει και μετά το σβήσιμο, δηλαδή το φως μειώνεται προοδευτικά.

**Τι είναι η βασική φωτεινότητα ;**

Η βασική φωτεινότητα καθιστά εφικτό το νυχτερινό φωτισμό διαρκείας με ισχύ φωτός περ. 25 %. Μόνο εφόσον γίνει ανίχνευση κίνησης εντός της περιοχής κάλυψης, ενεργοποιεί-

ται το φως (για το ρυθμισμένο χρόνο, βλ. καθυστέρηση απενεργοποίησης ⑩) σε μέγιστη ισχύ φωτός (100 %). Κατόπιν ο λαμπτήρας περνάει πάλι σε βασική φωτεινότητα (περ. 25 %).

## Ευθυγράμμιση περιοχής κάλυψης 14

Ανάλογα με τις ανάγκες, είναι εφικτό να γίνει περιορισμός της περιοχής κάλυψης. Οι συνημμένες μάσκες κάλυψης εξυπηρετούν στην κάλυψη επιθυμητού αριθμού στοιχείων φακού. Με τον τρόπο αυτό εμποδίζονται εσφαλμένες ενεργοποιήσεις π.χ. μέσω αυτοκινήτων ή πεζών κ.λπ. ή ελέγχονται με ακρίβεια

επικίνδυνα σημεία. Οι μάσκες κάλυψης μπορούν να διαχωριστούν ή να κοπούν κατά μήκος των προσαυλακωμένων χωρισμάτων σε οριζόντια ή κάθετη θέση. Κατόπιν εφαρμόζονται απλά στο φακό.

## Λειτουργία φωτός διαρκείας 15

Σε περίπτωση σύνδεσης διακόπτη δικτύου στον αγωγό τροφοδοσίας, είναι εφικτές εκτός από την απλή ενεργοποίηση και απενεργοποίηση οι ακόλουθες λειτουργίες:

### Λειτουργία αισθητήρα

#### 1) Αναμμα φωτός (εάν Λαμπτήρας ΕΚΤΟΣ):

Διακόπτης 1 x ΕΚΤΟΣ και ΕΝΤΟΣ.

Λαμπτήρας παραμένει αναμμένος για τη ρυθμισμένη διάρκεια.

#### 2) Σβήσιμο φωτός (εάν Λαμπτήρας ΕΝΤΟΣ):

Διακόπτης 1 x ΕΚΤΟΣ και ΕΝΤΟΣ.

Λαμπτήρας σβήνει ή περνάει σε λειτουργία αισθητήρα.

### Λειτουργία φωτός διαρκείας

#### 1) Αναμμα φωτός διαρκείας:

Διακόπτης 2 x ΕΚΤΟΣ και ΕΝΤΟΣ. Ο Λαμπτήρας περνάει για 4 ώρες σε φωσ διαρκείας (κόκκινη φωτοδίοδος LED ανάβει πίσω από το φακό). Κατόπιν ο Λαμπτήρας περνάει αυτόματα πάλι σε λειτουργία αισθητήρα (κόκκινη φωτοδίοδος LED σβήνει).

#### 2) Σβήσιμο φωτός διαρκείας:

Διακόπτης 1 x ΕΚΤΟΣ και ΕΝΤΟΣ. Λαμπτήρας σβήνει ή περνάει σε λειτουργία αισθητήρα.

### Προσοχή:

Η επανειλημμένη δραστηριοποίηση του διακόπτη θα πρέπει να γίνεται αλληλάλληλα και γρήγορα (σε όρια 0,5 – 1 δευτ.).

## Τεχνικά στοιχεία

Ισχύς:	μέγ. 100 Watt / E 27, λαμπτήρας πυράκτωσης ή μέγ. 20 Watt οικονομικός λαμπτήρας (όχι για L 30x S) <b>Προσοχή:</b> Λειτουργία οικονομικού λαμπτήρα μόνο στο πρόγραμμα 4
Τάση:	230 – 240 V, 50 Hz
Γωνία κάλυψης:	360° με 90° γωνία ανοίγματος και προστασία έρπουσα προσέγγισης
Εμβέλεια του αισθητήρα:	μέγ. 8 m περιμετρικά
Ρύθμιση χρόνου:	5 δευτ. – 15 λεπ.
Ρύθμιση λυκόφωτος:	2 – 2000 Lux
Ρύθμιση προγράμματος:	<b>1 Πρότυπο πρόγραμμα λαμπτήρα πυράκτωσης:</b> Απαλό άναμμα φωτός / χωρίς βασική φωτεινότητα <b>2 Πρόγραμμα άνεσης λαμπτήρα πυράκτωσης:</b> Απαλό άναμμα φωτός + βασική φωτεινότητα <b>3 Πρόγραμμα άνεσης/οικονομίας λαμπτήρα πυράκτωσης:</b> Απαλό άναμμα φωτός + βασική φωτεινότητα έως τα μεσάνυχτα * <b>4 Πρόγραμμα οικονομικών λαμπτήρων:</b> χωρίς απαλό άναμμα φωτός / χωρίς βασική φωτεινότητα
Φως διαρκείας:	μεταγόμενο (4 ώρες) Προϋπόθεση: συνδεδεμένος διακόπτης στον αγωγό τροφοδοσίας
Κατηγορία προστασίας:	IP 44 (προστασία από ψεκασμό νερού)

## Λειτουργία/συντήρηση

Ο Λαμπτήρας Αισθητήρας είναι κατάλληλος για το αυτόματο άναμμα φωτός. Οι καιρικές συνθήκες μπορεί να επηρεάσουν τη λειτουργία του Λαμπτήρα Αισθητήρα. Όταν επικρατούν ισχυροί άνεμοι, χιόνι, βροχή, χαλάζι, ενδέχεται να παρουσιασ-

τούν εσφαλμένες λειτουργίες, διότι δεν είναι εφικτός ο διαχωρισμός ξαφνικών διακυμάνσεων θερμοκρασίας από πηγές θερμότητας. Ο φακός ανίχνευσης μπορεί να καθαρίζεται όταν είναι ακάθατος με νωπό πανί (χωρίς απορρυπαντικό).

## CE Δήλωση συμμόρφωσης

Το προϊόν ανταποκρίνεται στην Οδηγία περί χαμηλών τάσεων 73/23/ΕΟΚ και στην Οδηγία περί ηλεκτρομαγνητικής συμβατότητας 89/336/ΕΟΚ.

## Διαταραχές λειτουργίας

Διαταραχή	Αιτία	Βοήθεια
Λαμπτήρας Αισθητήρας χωρίς τάση	<ul style="list-style-type: none"> <li>■ Ασφάλεια ελαττωματική, δεν ενεργοποιήθηκε, διακοπή κυκλώματος</li> <li>■ Βραχυκύκλωμα</li> </ul>	<ul style="list-style-type: none"> <li>■ Νέα ασφάλεια, ενεργοποίηση διακοπή δικτύου, έλεγχος κυκλώματος με δοκιμαστικό τάσης</li> <li>■ Έλεγχος συνδέσεων</li> </ul>
Λαμπτήρας Αισθητήρας δεν ενεργοποιείται	<ul style="list-style-type: none"> <li>■ Σε λειτουργία ημέρας, ρύθμιση λυκόφωτος είναι σε λειτουργία νύχτας</li> <li>■ Λαμπτήρας πυράκτωσης ελαττωματικός</li> <li>■ Διακόπτης δικτύου ΕΚΤΟΣ</li> <li>■ Ασφάλεια ελαττωματική</li> <li>■ Περιοχή κάλυψης δεν έχει ρυθμιστεί με ακρίβεια</li> <li>■ Εσωτερική ηλεκτρική ασφάλεια ενεργοποιήθηκε (LED αναβοσβήνει γρήγορα)</li> </ul>	<ul style="list-style-type: none"> <li>■ Νέα ρύθμιση (ρυθμιστής <b>Ⓜ</b>)</li> <li>■ Αντικατάσταση λαμπτήρα πυράκτωσης</li> <li>■ Ενεργοποίηση</li> <li>■ Νέα ασφάλεια, ή εν ανάγκη έλεγχος σύνδεσης</li> <li>■ Νέα ρύθμιση</li> <li>■ Σβήστε Λαμπτήρα Αισθητήρα και ανάψτε τον πάλι μετά από περ. 5 δευτ.</li> </ul>
Λαμπτήρας Αισθητήρας δεν απενεργοποιείται	<ul style="list-style-type: none"> <li>■ Συνεχείς κινήσεις στην περιοχή κάλυψης</li> <li>■ Μονάδα αισθητήρα δεν έχει ασφαλίσει</li> </ul>	<ul style="list-style-type: none"> <li>■ Έλεγχος περιοχής και εν ανάγκη νέα ρύθμιση</li> <li>■ Ασφαλίστε μονάδα αισθητήρα με ελαφρά πίεση</li> </ul>
Βασική φωτεινότητα δεν σβήνει επιθυμητά κατά τα μεσάνυχτα	<ul style="list-style-type: none"> <li>■ Εξωτερική πηγή φωτός (π.χ άλλος ανιχνευτής κινήσεων ή λαμπτήρας) εξουδετερώνει το Λαμπτήρα Αισθητήρα</li> </ul>	<ul style="list-style-type: none"> <li>■ Καλύψτε το Λαμπτήρα Αισθητήρα από ξένες πηγές φωτός, παρακολουθήστε Λαμπτήρα Αισθητήρα περισσότερο ημερες, διότι χρειάζεται μερικό χρονικό διάστημα για να επαναρυθμιστεί στη σωστή τιμή</li> </ul>
Λαμπτήρας Αισθητήρας δεν απενεργοποιείται πλήρως	<ul style="list-style-type: none"> <li>■ Επιλέχτηκε βασική φωτεινότητα</li> </ul>	<ul style="list-style-type: none"> <li>■ Περιστρέψτε διακόπτη επιλογής προγράμματος στο 1 (λαμπτήρας πυράκτωσης) ή στο 4 (οικονομικός λαμπτήρας)</li> </ul>
Φωτιστικό μέσο (οικονομικός λαμπτήρας) τρεμοσβήνει	<ul style="list-style-type: none"> <li>■ Επιλέχτηκε βασική φωτεινότητα</li> </ul>	<ul style="list-style-type: none"> <li>■ Περιστρέψτε διακόπτη επιλογής προγράμματος στο 4 (οικονομικός λαμπτήρας)</li> </ul>
Λαμπτήρας Αισθητήρας ενεργοποιείται ανεπιθυμητά	<ul style="list-style-type: none"> <li>■ Αέρας κουνάει δέντρα και θάμνους στην περιοχή κάλυψης</li> <li>■ Ανίχνευση αυτοκινήτων στο δρόμο</li> <li>■ Ξαφνικές μεταβολές θερμοκρασίας λόγω καιρικών συνθηκών (αέρας, βροχή, χιόνι) ή αέρας από ανεμιστήρες ή ανοιχτά παράθυρα</li> </ul>	<ul style="list-style-type: none"> <li>■ Αλλαγή περιοχής</li> <li>■ Αλλαγή περιοχής</li> <li>■ Τροποποίηση περιοχής, μετατόπιση σημείου εγκατάστασης</li> </ul>
Τροποποίηση εμβέλειας Λαμπτήρα Αισθητήρα	<ul style="list-style-type: none"> <li>■ Άλλες θερμοκρασίες περιβάλλοντος</li> </ul>	<ul style="list-style-type: none"> <li>■ Ακριβής ρύθμιση περιοχής κάλυψης με μάσκες κάλυψης</li> </ul>
LED αναβοσβήνει γρήγορα	<ul style="list-style-type: none"> <li>■ Εσωτερική ασφάλεια ενεργοποιήθηκε</li> </ul>	<ul style="list-style-type: none"> <li>■ Σβήστε Λαμπτήρα Αισθητήρα και ανάψτε τον πάλι μετά από 5 δευτ.</li> </ul>

## Εγγύηση λειτουργίας

Αυτό το προϊόν της STEINEL κατασκευάστηκε με μεγάλη προσοχή, ελέγχθηκε σχετικά με τη λειτουργία του και την τεχνική του ασφάλεια σύμφωνα με τους ισχύοντες κανονισμούς και κατόπιν υποβλήθηκε σε δειγματοληπτικό έλεγχο. Η εταιρία STEINEL αναλαμβάνει την εγγύηση για άποψη κατάσταση και λειτουργία. Ο χρόνος εγγύησης ανέρχεται σε 36 μήνες και αρχίζει με την ημέρα αγοράς του προϊόντος από τον καταναλωτή. Επιδιορθώνουμε όλα τα ελαττώματα που οφείλονται σε ελαττωματικό υλικό ή σε σφάλματα κατασκευής. Η παροχή εγγύησης γίνεται με επισκευή ή αντικατάσταση ελαττωματικών εξαρτημάτων σύμφωνα με δική μας επιλογή. Η εγγυητική αξίωση εκπίπτει για βλάβες σε εξαρτήματα φθοράς και για βλάβες και ελαττώματα που οφείλονται σε ακατάλληλο χειρισμό ή ακατάλληλη συντήρηση. Περαιτέρω επακόλουθες βλάβες σε ξένα αντικείμενα αποκλείονται.

Η εγγύηση παρέχεται μόνο εφόσον η μη αποσυναρμολογημένη συσκευή αποσταλεί με σύντομη περιγραφή του σφάλματος, με την απόδειξη ταμείου ή το τιμολόγιο (ημερομηνία αγοράς και σφραγίδα εμπόρου) στην ανάλογη υπηρεσία Σέρβις.

### Σέρβις επισκευών:

Επισκευές μετά την πάροδο του χρόνου εγγύησης ή επισκευές ελαττωμάτων χωρίς εγγυητική αξίωση, εκτελούνται από το σέρβις του εργοστασίου μας. Σας παρακαλούμε να αποστείλετε το προϊόν καλά συσκευασμένο στην πλησιέστερη υπηρεσία σέρβις.



## Sayın Müşterimiz,

STEINEL Sensörlü Lambasını satın alarak firmamızın ürünlerine göstermiş olduğunuz güvenden dolayı çok teşekkür ederiz. İtina ile üretilmiş, test edilmiş ve ambalajlanmış bu ürünü tercih ederek yüksek kaliteli bir cihaz satın almış bulunmaktasınız.

Tesisat işleminden önce lütfen bu Montaj Talimatını okuyun. Tesisat ve işletmeye almanın ancak talimatlara göre yapılması durumunda uzun ömürlü, güvenilir ve arızasız bir işletme sağlanır.

STEINEL Sensörlü Lamba ile iyi çalışmalar dileriz.

## Cihaz Açıklaması

- ① Lamba kolu
- ② Duvar tutma elemanı civatası
- ③ Duvar tutma elemanı
- ④ Sıva altı şebeke bağlantısı besleme kablosu
- ⑤ Sıva üstü şebeke bağlantısı besleme kablosu
- ⑥ Cam sabitleme civatası
- ⑦ Lamba camı

- ⑧ Sensör ünitesi (fonksiyon ayarının kolay şekilde yapılabilmesi için sökülebilir)
- ⑨ Sensör ünitesinin sökülmesini sağlayan tırnak
- ⑩ Zaman ayarı
- ⑪ Alaca karanlık ayarı
- ⑫ Program ayarı

## Çalışma Prensibi ⑬

Cihaz içine entegre edilmiş olan yüksek performanslı kızılötesi sensör bir adet 360° çift sensör ile donatılmış olup hareket eden vücutların (insan, hayvan, vs.) yaydığı ısıyı algılar.

Algılanan bu ısı yayılımı cihaz içinde elektronik olarak işlenir ve bağlı olan lambayı otomatik olarak çalıştırır. Örneğin duvar veya cam gibi engeller bulunduğu ısı yayılması algılanmaz, ve bu nedenle lamba veya başka sistemlerin

çalıştırılması da mümkün olmaz. 360°'lik kapsama açısı ve 90°'lik açma açısına erişilir. Sensör altındaki alan denetlemesi alttan geçmeye karşı koruma sağlar.

**Önemli:**Sensörlü lambayı yürüyüş yönünün yanına doğru monte ettiğinizde ve lamba önünde herhangi bir engel (örneğin ağaç, duvar vs.) bulunmadığında hareket algılanması en doğru ve güvenli şekilde sağlanır. Lamba üzerine direkt olarak yürüdüğünüzde erişim mesafesi kısıtlıdır.

## ⚠ Güvenlik Bilgileri

- Cihaz üzerinde yapılacak her çalışmadan önce gerilim beslemesini kesin!
- Montaj çalışması esnasında bağlanacak olan elektrik kablosundan akım geçmemelidir. Bu nedenle önce elektrik akımını kesin ve sonra kabloda gerilim olmadığını voltaj kontrol cihazı ile kontrol edin.

- Sensörlü Lambanın montajı elektrik şebekesi üzerinde yapılacak bir çalışmadır. Bu nedenle sözkonusu çalışma geçerli olan tesisat yönetmelikleri ve bağlama şartlarına göre yapılacaktır.  
(D)-VDE 0100, (A)-ÖVE-EN 1, (CH)-SEV 1000

## Tesisat

Lamba tarafından yayılan ısının sistemin devreye girmesine sebep olacağından montaj yeri mevcut bir lambadan en az 50 cm uzakta olmalıdır. Belirtilmiş olan 8 metrelik erişim mesafesine erişebilmek için montaj yüksekliği yaklaşık 1,7 – 2 metre olmalıdır.

### Elektrik Kablosunun Bağlantısı (bkz. Şekil)

Elektrik kablosu 2-3 telli kablodan oluşur:

**L** = Faz (genellikle siyah veya kahverengi)

**N** = Nötr iletken (genellikle mavi)

**PE** = Torak hattı (yeşil/sarı) ⊕

Kabloların hangisinin hangisi olduğunda şüphe duyulduğunda kabloyu voltaj kontrol cihazı ile kontrol edin; sonra tekrar gerilim beslemesini kesin. Faz (**L**), Nötr iletken (**N**) ve toprak hattı (**PE**) geçmeli klemenslere bağlanır (L 30x S Topraklama kulesi modelinde). Plastik lamba kollarında (L 9x5 S) toprak hattı (**PE**, yeşil/sarı) izolasyon bandı ile emniyet altına alınabilir.

**Uyarı:** Elektrik kablosuna açma ve kapama işlemini gerçekleştirmek için bir şalter takılabilir. Sürekli ışık fonksiyonu için bu bir koşuldur (Sürekli ışık fonksiyonu bölümüne bakınız) ⑭.

## Fonksiyonlar ⑩, ⑪, ⑫

Duvar tutma elemanı monte edildikten ve elektrik bağlantısı yapıldıktan sonra sensörlü lamba devreye alınabilir. Sökülebilir sensör ünitesi üzerinde zaman, alaca karanlık ve program ayar düğmeleri bulunur. Düz tornavida ile sabitleme

tırnağı ⑨ kaldırıldığında sensör ünitesi, ayarlama işlemi kolay şekilde yapabilmek için sökülebilir. Lamba bu esnada otomatik olarak sürekli ışık ayarına kumandalanır.

### Kapatma gecikmesi

#### (Zaman ayarı) ⑩

(fabrika çıkış ayarı: 5 saniye)

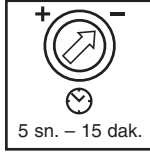

5 sn. ile 15 dakika arasında kademesiz olarak ayarlanabilen yanma süresi

Ayar regülatörü – konumuna ayarlandığında = en kısa süre (5 sn.)

Ayar regülatörü + konumuna ayarlandığında = en uzun süre (15 dak.)

Kapsama alanı ayarlama işleminde en kısa sürenin – ayarlanması tavsiye edilir.

### Alaca karanlık ayarı

#### (devreye girme sınırı) ⑪

(fabrika çıkış ayarı:

Gündüz ışık işletmesi 2000 Lux)



Sensörün 2 – 2000 Lux arasında kademesiz olarak ayarlanabilen devreye girme sınırı.

Ayar regülatörü ☀ konumuna ayarlandığında = Gündüz ışık işletmesi yakl. 2000 Lux.

Ayar regülatörü ☾ konumuna ayarlandığında = Alaca karanlık işletmesi yakl. 2 Lux.

Gündüz ışık işletmesinde kapsama alanını ayarlamak için ayar regülatörü ☀ (gündüz ışık işletmesi) konumuna getirilecektir.

### Program ayarı ⑫

(fabrika çıkış ayarı: Program 1)

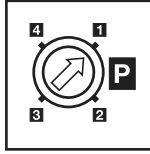

#### 1 Ampul standart program:

Soft ışık açma / Temel parlaklık yok

#### 2 Ampul konfor programı:

Soft ışık açma + Temel parlaklık

#### 3 Ampul konfor tasarruf programı:

Gece yarısına kadar Soft ışık açma + Temel parlaklık \*

#### 4 Enerji tasarruf lambaları programı:

Soft ışık açma yok / Temel parlaklık yok



\* Ampul konfor tasarruf programı ile ilgili uyarı 3:

Sensörlü lamba içine herhangi bir saat entegre edilmemiş, gece yarısı sadece karanlık safha uzunluğu ile belirlenir. Bu süre esnasında sensörlü lambanın sürekli olarak gerilim ile beslenmesi, mükemmel şekilde fonksiyonu için önemlidir. İlk gece boyunca (ölçüm safhası) temel parlaklık komple aktiftir. İlgili ayar değerleri cereyan kesilmesinden etkilenmeyecek şekilde kaydedilir.

3 nolu programda gerilimin kesilmemesi tavsiye edilir. İlgili değerler birden fazla gece boyunca belirlenir, bu nedenle sensörlü lamba olası bir arıza durumunda kapatma zamanının gece yarısına doğru kayıp kaymadığı birkaç gece boyunca gözlemlenecektir.

### Soft ışık kumandası nedir?

Sensörlü Lambada Soft ışık kumandası mevcuttur. Bu kumandanın anlamı: Lamba yakılırken lamba gücü (parlaklığı)

bir saniye içinde yavaş yavaş % 100 oranına yükseltilir. Aynı zamanda lamba kapatılırken de ışık yavaş yavaş söndürülür.

### Temel parlaklığın anlamı?

Temel parlaklık, gece boyunca yaklaşık % 25 ışık kapasitesi ile sürekli aydınlatma demektir. Ancak kapsama alanında bir hareket algılandığında ışık (ayarlanmış süre için, kapat-

ma gecikmesine bakınız ⑩) azami ışık kapasitesi (% 100) ile yanar. Ayarlanan süre dolduktan sonra lamba tekrar temel parlaklık (yakl. % 25) konumuna ayarlanır.

## Kapsama Alanı Ayarı 14

Gerekliliğe göre kapsama alanı kısıtlanabilir. Cihaz ile birlikte gönderilmiş kapak blendajları ile birden fazla mercekle sekisyonu kapatılabilir. Bu şekilde örneğin otomobil, yayalar vs. gibi objelerin meydana getirdiği hatalı kumandalama ortadan

kaldırılır veya tehlike bölümleri tam istenildiği gibi denetlenebilir. Kapak blendajları hazırlanmış olan ayırma yerlerinden bölünerek ayrılabilir. Sonra basit şekilde mercekle üzerine takılacaktır.

## Sürekli Işık Fonksiyonu 15

Bir şebeke şalteri elektrik besleme hattına bağlandığında basit açma ve kapama fonksiyonlarının dışında aşağıda açıklanan fonksiyonlar da mümkündür:

### Sensör İşletmesi

#### 1) Işığı açma (lamba KAPALI olduğunda):

Şalter 1 x KAPALI ve AÇIK pozisyona getirilecek. Lamba, ayarlanan süre boyunca yanar.

#### 2) Işığı kapatma (lamba AÇIK olduğunda):

Şalter 1 x KAPALI ve AÇIK pozisyona getirilecek. Lamba kapatılır veya sensör işletme moduna geçer.

### Sürekli Işık İşletmesi

#### 1) Sürekli ışığı açma:

Şalter 2 x KAPALI ve AÇIK pozisyona getirilecek. Bağlı olan lamba 4 saat boyunca sürekli yanma moduna ayarlanır (mercekle arkasındaki kırmızı LED lambası yanar). Bu süre dolduktan sonra otomatik olarak tekrar sensör işletmesine geçer (kırmızı LED lambası söner).

#### 2) Sürekli ışığı kapatma:

Şalter 1 x KAPALI ve AÇIK pozisyona getirilecek. Lamba kapatılır veya sensör işletme moduna geçer.

### Önemli:

Şaltere birden fazla kez basma hızlı şekilde yapılmalıdır (0,5 – 1 sn. aralığında.).

## Teknik Özellikler

Güç:	max. 100 Watt / E 27, Ampul veya max. 20 Watt enerji tasarruf lambası (L 30x S için geçerli değildir) <b>Dikkat:</b> Enerji tasarruf lambasını sadece <input checked="" type="checkbox"/> nolu program ile çalıştırın
Gerilim:	230 – 240 V, 50 Hz
Kapsama açısı:	360°, 90° açma açısı ve alttan geçme koruması ile
Sensör erişim mesafesi:	çevre max. 8 m
Zaman ayarı:	5 sn. – 15 dak.
Alaca karanlık ayarı:	2 – 2000 Lux
Program ayarı:	<b>1 Ampul standart program:</b> Soft ışık açma / Temel parlaklık yok <b>2 Ampul konfor programı:</b> Soft ışık açma + Temel parlaklık <b>3 Ampul konfor tasarruf programı:</b> Gece yarısına kadar Soft ışık açma + Temel parlaklık * <b>4 Enerji tasarruf lambaları programı:</b> Soft ışık açma yok / Temel parlaklık yok
Sürekli ışık:	kumandalanabilir (4 saat) Koşul: Şebeke giriş hattında şalter bağlı olmalıdır
Koruma türü:	IP 44 (suya karşı korumalı)

## Çalıştırma/Bakım

Sensörlü lamba ışığın otomatik olarak açılması için uygundur. Kötü hava şartları hareket algılayıcısının fonksiyonunu etkileyebilir. Kuvvetli rüzgar, kar, yağmur, dolu durumları ani sıcaklık değişmesi oluşturduğundan ve cihazın bu durumu

ısı kaynağından ayırt edememesi lambanın hatalı olarak devreye girmesine sebep olabilir. Kapsama merceği kirlendiğinde nemli bir bezle (temizleme maddesi kullanılmadan) silinerek temizlenebilir.

## CE Uygunluk Açıklaması

Alet Alçak Gerilim Yönetmeliklerine 73/23/AET ve EMV Yönetmeliğine 89/336/AET uygundur.

## İşletme Arızaları

Arıza	Sebebi	Giderilmesi
Sensörlü lambanın gerilim beslemesi yok	<ul style="list-style-type: none"><li>■ Sigorta arızalı, devrede değil, kablo hattında kesiklik</li><li>■ Kısa devre</li></ul>	<ul style="list-style-type: none"><li>■ Yeni sigorta takın, şebeke şalterini açın; kabloyu voltaj kontrol cihazı ile kontrol edin</li><li>■ Bağlantıları kontrol edin</li></ul>
Sensörlü lamba açılmıyor	<ul style="list-style-type: none"><li>■ Gündüz işletmesinde alaca karanlık ayarı gece işletmesine ayarlanmıştır</li><li>■ Ampul arızalı</li><li>■ Elektrik şalteri KAPALI</li><li>■ Sigorta arızalı</li><li>■ Kapsama alanı tam doğru olarak ayarlanmadı</li><li>■ Dahili elektrik sigortası aktif konuma getirildi (LED lambası hızlı şekilde yanıp söner)</li></ul>	<ul style="list-style-type: none"><li>■ Yeniden ayarlayın (Regülatör )</li><li>■ Ampülü değiştirin</li><li>■ Çalıştırın</li><li>■ Yeni sigorta takın gerektiğinde bağlantıyı kontrol edin</li><li>■ Yeniden ayarlayın</li><li>■ Sensörlü lambayı kapatın ve yakl. 5 saniye sonra yeniden açın</li></ul>
Sensörlü lamba kapanmıyor	<ul style="list-style-type: none"><li>■ Kapsama alanı içinde sürekli hareket algılanıyor</li><li>■ Sensör ünitesi sabitlenmemiştir</li></ul>	<ul style="list-style-type: none"><li>■ Kapsama alanını kontrol edin ve gerektiğinde yeniden ayarlayın</li><li>■ Sensör ünitesini hafifçe bastırarak sabitleyin</li></ul>
Temel parlaklık istenildiği gibi takriben gece yarısı sönmüyor	<ul style="list-style-type: none"><li>■ Harici ışık kaynağı (örneğin başka bir hareket sensörü veya lamba) sensörlü lambayı inaktif konuma getiriyor</li></ul>	<ul style="list-style-type: none"><li>■ Sensörlü lambayı harici ışık almasına karşı koruyun, sensörlü lambayı birkaç gece boyunca gözlemleyin, lambanın doğru değere ayarlanması için belirli bir süreye ihtiyacı vardır</li></ul>
Sensörlü lamba tamamen kapanmıyor	<ul style="list-style-type: none"><li>■ Temel parlaklık seçildi</li></ul>	<ul style="list-style-type: none"><li>■ Program şalterini 1 (ampul) veya 4 (enerji tasarruf lambası) konumuna getirin</li></ul>
Ampul (enerji tasarruf ampülü) kısık şekilde yanıp sönmüyor	<ul style="list-style-type: none"><li>■ Temel parlaklık seçildi</li></ul>	<ul style="list-style-type: none"><li>■ Program şalterini 4 (enerji tasarruf lambası) konumuna getirin</li></ul>
Sensörlü lamba istenmeden açılıyor	<ul style="list-style-type: none"><li>■ Rüzgar kapsama alanındaki ağaç ve çalılıkları hareket ettiriyor</li><li>■ Yoldan geçen otomobiller algılanıyor</li><li>■ Hava şartları (rüzgar, yağmur, kar) nedeniyle ani sıcaklık değişimi veya vantilatör, açık olan pencere-lerden hava akımı geliyor</li></ul>	<ul style="list-style-type: none"><li>■ Kapsama alanını değiştirin</li><li>■ Kapsama alanını değiştirin</li><li>■ Kapsama alanını değiştirin, montaj yerini değiştirin</li></ul>
Sensörlü lamba erişim mesafesi değişikliği	<ul style="list-style-type: none"><li>■ Diğer ortam sıcaklıkları</li></ul>	<ul style="list-style-type: none"><li>■ Kapsama alanını kapaklar ile tam doğru şekilde ayarlayın</li></ul>
LED lambası hızlı şekilde yanıp söner	<ul style="list-style-type: none"><li>■ Dahili sigorta aktif</li></ul>	<ul style="list-style-type: none"><li>■ Sensörlü lambayı kapatın ve yakl. 5 saniye sonra yeniden açın</li></ul>

## Fonksiyon Garantisi

Bu STEINEL ürünü yüksek itina ile üretilmiş olup geçerli olan yönetmeliklere uygun olarak fonksiyon ve güvenlik testlerinden geçirilmiş ve son olarak numune kontrolü işlemleri uygulanmıştır. STEINEL firması ürünün mükemmel durumda ve fonksiyon özelliklerine sahip olduğunu garanti eder. Cihaz 36 ay garantilidir ve garanti süresi cihazın alıcıya satıldığı günden itibaren başlar. Firmamız malzeme ve imalat hatalarından kaynaklanan arızaları giderir, garanti kapsamında verilen bu hizmetler arızalı parçanın onarımı veya değiştirilmesi şeklinde yapılır ve bu seçime firmamız karar verir. Sırf malzemeleri, yönetmeliklere aykırı kullanım veya bakımdan kaynaklanan hasar ve eksiklikler garanti kapsamına dahil değildir. Bunun dışında yabancı eşyalar üzerinde oluşacak müteakip hasarlarda firmamızdan herhangi bir hak iddia edilemez.

Garanti hizmetlerinden yararlanmak sadece, cihaz sökülmeden ve parçalarına ayrılmadan, kasa fişi veya fatura (satın alış tarihini belirten bayi kaşesi ile) ile iyi şekilde ambalajlanarak yetkili servis merkezine gönderilmesi ile gerçekleşir.

### Tamir servis hizmeti:

Garanti süresi dolduktan sonra oluşan arızalar veya garanti kapsamında bulunmayan parçaların hasarlanması durumunda fabrika servisimiz gerekli tamir hizmetlerini verir. Bunun için lütfen cihazı iyi şekilde ambalajlayarak en yakın servis merkezimize postalayın.

**36 ay**  
kullanım  
garantisi

## H Szerelési utasítás

### Igen tisztelt Ügyfelünk!

Köszönjük bizalmát, amit a STEINEL mozgásérzékelős lámpa megvásárlásával kifejezésre juttatott. Ön egy kiváló minőségű termék mellett döntött, amelyet a legnagyobb gondossággal gyártottunk, próbáltunk ki és csomagoltunk.

Kérjük, az üzembe helyezés előtt tanulmányozza át alaposan ezt használati útmutatót. Csak a szakszerű felszerelés és üzembehelyezés garantálja a hosszú távú, megbízható és zavarmentes működést. Kívánjuk, hogy új STEINEL mozgásérzékelős lámpájának használatában örömet lelje.

### Készülékismertetés

- ① Lámpatartó-kar
- ② Falitartó-csavar
- ③ Falitartó
- ④ Hálózati csatlakozás vakolat alatti vezetékezéshez
- ④ Hálózati csatlakozás vakolat feletti vezetékezéshez
- ⑥ Lámpaüveg-rögzítő csavar
- ⑦ Lámpaüveg

- ⑧ Érzékelő egység  
(leveghető, a funkciók kényelmes beállításához)
- ⑨ Rögzítőorr az érzékelő egység kivételéhez
- ⑩ Időtartam beállítás
- ⑪ Alkonykapcsoló-beállítás
- ⑫ Programbeállítás

### Működési elv ⑬

A beépített nagyteljesítményű infravörös érzékelő egy 360°-os kettős szenzorral, melyek a mozgó testek (emberek, állatok stb.) láthatatlan hőszugárzását érzékeli.

A berendezés a felfogott hőszugárzást elektronikus jellel alakítja, és ennek segítségével kapcsolja be automatikusan a világítótestet. Akadályokon (pl. falon vagy ablaküvegen) keresztül a hőszugárzás nem érzékelhető, ezért a lámpa sem kapcsolódik be. Az érzékelővel

360°-os érzékelési szög és 90°-os nyitási szög érhető el. Az érzékelő alatti terület felügyelete biztosítja az alakúzás-védelmet.

**Fontos:** A mozgás érzékelése akkor a legbiztosabb, ha a berendezést a mozgáshoz képest oldalirányban helyezi el, és a szenzor látóterét nem korlátozzák akadályok (pl. fák, falak stb.). A hatótávolság korlátozott, ha közvetlenül a lámpa felé halad.

### Biztonsági előírások

- A berendezésen végzett minden munka előtt gondoskodjon a feszültségmentesítésről!
- Szerelések a csatlakoztatni kívánt vezetéknek feszültségmentesnek kell lennie. Ezért a szerelés megkezdése előtt kapcsolja le az áramot, és feszültség-ellenőrző segítségével ellenőrizze a feszültségmentességet!

- A mozgásérzékelős lámpa felszerelésekor hálózati feszültséggel dolgozik. Ezeket a munkákat ezért szakszerűen, a szokásos szerelési és csatlakoztatási előírásoknak megfelelően kell végrehajtani.  
(D)-VDE 0100, (A)-ÖVE-EN 1, (CH)-SEV 1000

### Bekötés

Az érzékelőt más fényforrásoktól legalább 50 cm-re kell felszerelni, mert azok hőszugárzása téves jelzést okozhat. A megadott 8 m-es hatótávolság eléréséhez a szerelési magasság kb. 1,7 – 2 m kell legyen.

#### A hálózati vezeték csatlakoztatása (ld. az ábrán)

A hálózati vezeték egy 2- vagy 3-eres kábel.

**L** = fázis (többnyire fekete vagy barna)

**N** = nulla (többnyire kék)

**PE** = védőföldelés (zöld/sárga) 

Kétség esetén a kábeleket feszültség-ellenőrző segítségével azonosítani kell; az azonosítás befejezése után áramtalanítson ismét. A fázist (**L**), a nulla vezeték (**N**) és a védőföldelés vezetékét (**PE**) kösse a sorozatkapocshoz (az L 30x S esetében a földelő csatlakozáshoz a házon). Műanyagból készült lámpatartó kar esetén (L 9x5 S) a védőföldelés vezetéke (**PE**, **zöld/sárga**) szigetelőszalaggal biztosítható.

**Megjegyzés:** A hálózati tápvezetékbe a ki- és bekapcsoláshoz természetesen egy hálózati kapcsoló is elhelyezhető. A folyamatos világítás funkciónak ez előfeltétele (ld. a Folyamatos világítási funkció fejezet) .

## Funkciók ⑩, ⑪, ⑫

Miután a falitartót felszerelte és bekötötte a hálózati csatlakozást, a mozgásérzékelős lámpa üzembe helyezhető. A levehető érzékelő egységen található az idő-, alkonykapcsoló- és programbeállító kapcsolók.

lók. A rögzítőorrot ⑨ egy lapos csavarhúzóval oldva az érzékelő egység a kényelmes beállítás érdekében kivehető. Eközben a lámpa automatikusan folyamatos világításra kapcsol.

### Kikapcsolás késleltetés (Időbeállítás) ⑩

(a gyári beállítás: 5 mp.)

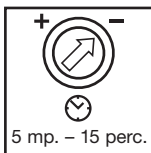

A világítási idő fokozatmentesen állítható 5 mp-től 15 percre.

A szabályzót a --ra állítva = a legrövidebb idő (5 mp.)  
A szabályzót a +ra állítva = a leghosszabb idő (15 perc.)

Az érzékelési tartomány beállításakor ajánlott a legrövidebb időt – beállítani.

### Alkonykapcsoló-beállítás (az érzékenység beállítása) ⑪

(gyári beállítás: nappali üzem, 2000 Lux)



Az érzékelő érzékelési küszöbe fokozatmentesen állítható 2 – 2000 Lux között.

A szabályzót a ☀-ra állítva = nappali üzem, kb. 2000 Luxnál.

A szabályzót a ☾-ra állítva = éjszakai üzem, kb. 2 luxnál.

Az érzékelési tartomány beállításánál nappali fénynél a szabályzó gombot állítsa a ☀-ra (nappali üzemmód).

### Programbeállítás ⑫

(gyári beállítás: 1. program)

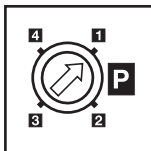

#### 1 Izzólámpa alapprogram:

Lágy bekapcsolás / alapfényerő nélkül

#### 2 Izzólámpa komfortprogram:

Lágy bekapcsolás + alapfényerő

#### 3 Takarékos izzólámpa komfortprogram:

Lágy bekapcsolás + alapfényerő az éjszaka közepéig \*

#### 4 Energiatakarékos lámpa-program:

Lágy bekapcsolás nélkül / alapfényerő nélkül



\* Megjegyzés a takarékos izzólámpa komfortprogramhoz 3:

A mozgásérzékelős lámpa nem rendelkezik beépített órával, az éjszaka közepét csak a sötét fázisok hossza alapján határozza meg. Ezért a kifogástalan működéshez elengedhetetlen, hogy a mozgásérzékelős lámpa ez alatt folyamatosan feszültség alatt legyen. Az első éjszaka alatt (bemérési fázis) az alapfényerő folyamatosan aktív. Az értékeket a lámpa feszültségkiesés esetén is tárolja.

Azt ajánljuk, hogy a 3 program közben ne kapcsolja le a feszültséget. Az értékeket a lámpa több éjszaka alatt határozza meg, ezért esetleges hiba esetén több éjszakán át meg kell figyelni, hogy a kikapcsolási idő elmozdul-e az éjféli irányába.

### Mi az a lágy bekapcsolás?

A mozgásérzékelős lámpa lágy-bekapcsolás funkcióval rendelkezik. Ez azt jelenti, hogy bekapcsoláskor nem kapcsol azonnal teljes teljesítményre, hanem a

fényerőt egy másodperc alatt lassan növeli 100 %-ra. Kikapcsoláskor ugyanígy lassan csökken a fényerő.

### Mi az alapfényerő?

Az alapfényerő lehetővé teszi az éjszakai folyamatos megvilágítást kb. 25 %-os fényerővel. Csak az érzékelési tartományban történő mozgás esetén kapcsolja

a fényt (a beállított időre, Id. kikapcsolás-késleltetés ⑩) a maximális fényerőre (100 %). Ezután a lámpa ismét az alapfényerőre (kb. 25 %) kapcsol.

## Az érzékelési tartomány beállítása 14

Az érzékelési terület kívánság szerint korlátozható. A mellékelt takaróbetétek arra szolgálnak, hogy tetszés szerinti számú lencse-szegmenst letakarhasson. Ezáltal pl. az autók, gyalogosok által kiváltott téves riasztások

kizárhatók, vagy veszélyes területek cél-zottan megfigyelhetők. A takaróbetétek a bemélyített rovátkák mentén függőleges irányban szétválaszthatók. Ezután egyszerűen felhelyezhetők a lencsére.

## Folyamatos világítási funkció 15

Ha a hálózati vezetékbe kapcsolót iktat, az egyszerű be- és kikapcsoláson kívül a következő funkciók válhatnak lehetségessé:

### Érzékelő üzemmód

#### 1) Világítást bekapcsolni

(ha a lámpa KI van kapcsolva):

A kapcsolót 1 x KI és BE kapcsolni.

A lámpa a kívánt időre bekapcsolva marad.

#### 2) Világítást kikapcsolni

(ha a lámpa BE van kapcsolva):

A kapcsolót 1 x KI és BE kapcsolni.

A lámpa kikapcsol, ill. érzékelős üzemre kapcsol.

### Folyamatos világítás

#### 1) Állandó világítás bekapcsolása:

A kapcsolót 2 x KI és BE kapcsolni. A lámpa 4 órára folyamatos üzembe kapcsol (a piros LED a lencse mögött világít). Ezután automatikusan ismét érzékelős üzemre kapcsol (a piros LED elalszik)

#### 2) Állandó világítás kikapcsolása:

A kapcsolót 1 x KI és BE kapcsolni. A lámpa kikapcsol, ill. érzékelős üzemre kapcsol.

### Fontos:

A kapcsoló többször egymás utáni működtetését gyorsan kell végezni (0,5 – 1 mp. közötti tartományban).

## Műszaki adatok

Teljesítmény:	max. 100 Watt / E 27, izzólámpa, vagy max. 20 Watt energiatakarékos lámpa (kivéve az L 30x S típust) <b>Figyelem:</b> kompakt fénycsövet csak a <b>4</b> programmal használjon!
Feszültség:	230 – 240 V, 50 Hz
Érzékelési szög:	360°, 90° nyitási szöggel és alakúszás-védelemmel
Az érzékelő hatótávolsága:	max. 8 m, körben
Időtartam-beállítás:	5 mp. – 15 perc.
Alkonykapcsoló-beállítás:	2 – 2000 Lux
Programbeállítás:	<b>1</b> Izzólámpa alaprogram: Lágy bekapcsolás / alapfényerő nélkül <b>2</b> Izzólámpa komfortprogram: Lágy bekapcsolás + alapfényerő <b>3</b> Takarékos izzólámpa komfortprogram: Lágy bekapcsolás + alapfényerő az éjszaka közepéig * <b>4</b> Energiatakarékos lámpa-program: Lágy bekapcsolás nélkül / alapfényerő nélkül
Folyamatos világítás:	kapcsolható (4 óra) Előfeltétele: a hálózati vezetékbe kötött kapcsoló
A védelem fajtája:	IP 44 (fröccsenő víztől védett):

## Üzemeltetés/ápolás

A mozgásérzékelős lámpa a világítás automatikus kapcsolására alkalmas. A mozgásérzékelős lámpa működését az időjárás körülmények befolyásolhatják. Erős szellőkések, hóesés, eső, jégeső esetén téves kapcsolás történhet, mivel a hirtelen hőmérséklet-

ingadozásokat a készülék a hőforrásoktól nem tudja megkülönböztetni. Az érzékelő lencséje szennyeződés esetén nedves ruhával (tisztítószer nélkül) tisztítható meg.

## CE Megfelelési tanúsítvány

Ez a termék megfelel a 73/23/EWG kisfeszültségre vonatkozó és az EMV 89/336/EWG irányelveinek.

## Működési zavarok

Üzemzavar	Ok	Elhárítás
A mozgásérzékelős lámpa nem kap feszültséget	<ul style="list-style-type: none"> <li>■ a biztosíték meghibásodott, nincs bekapcsolva, a vezeték megszakadt</li> <li>■ rövidzárlat</li> </ul>	<ul style="list-style-type: none"> <li>■ új biztosíték, hálózati kapcsolót bekapcsolni; vezetéket feszültségvizsgálóval ellenőrizni</li> <li>■ csatlakozókat ellenőrizni</li> </ul>
A mozgásérzékelős lámpa nem kapcsol be	<ul style="list-style-type: none"> <li>■ nappali üzemnél, az alkonykapcsoló éjszakai állásban van</li> <li>■ az izzólámpa kiégett</li> <li>■ a hálózati kapcsoló KI van kapcsolva</li> <li>■ a biztosíték meghibásodott</li> <li>■ az érzékelési tartomány nincs célzottan beállítva</li> <li>■ a belső elektronikus biztosíték aktiválódott (a LED gyorsan villog)</li> </ul>	<ul style="list-style-type: none"> <li>■ újra beállítani (szabályzó (II))</li> <li>■ izzólámpát kicserélni</li> <li>■ bekapcsolni</li> <li>■ új biztosíték, esetleg a csatlakozót ellenőrizni</li> <li>■ újra beállítani</li> <li>■ a mozgásérzékelős lámpát kapcsolja ki, majd kb. 5 mp. múlva ismét be</li> </ul>
A mozgásérzékelős lámpa nem kapcsol ki	<ul style="list-style-type: none"> <li>■ folyamatos mozgás az érzékelési tartományban</li> <li>■ az érzékelő egység nem pattant a helyére</li> </ul>	<ul style="list-style-type: none"> <li>■ ellenőrizze az érzékelési tartományt, és szükség esetén állítsa be újra</li> <li>■ az érzékelő egységet enyhe nyomással pattintsa a helyére</li> </ul>
Az alapfényerő nem kapcsol ki a megkívánt módon kb. éjfélkor	<ul style="list-style-type: none"> <li>■ külső fényforrás (pl. másik mozgásérzékelő vagy -lámpa) inaktívvá teszi a mozgásérzékelős lámpát</li> </ul>	<ul style="list-style-type: none"> <li>■ a mozgásérzékelős lámpát árnyékolja le az idegen fényforrástól, figyelje a mozgásérzékelős lámpát több napon át, szükségé van némi időre, hogy ismét visszaállhasson a helyes értékre</li> </ul>
A mozgásérzékelős lámpa nem kapcsol ki teljesen	<ul style="list-style-type: none"> <li>■ az alapfényerő van beállítva</li> </ul>	<ul style="list-style-type: none"> <li>■ a programkapcsolót állítsa az 1-esre (izzólámpa) ill. a 4-esre (energiatakarékos lámpa)</li> </ul>
A világítóttest (energiatakarékos lámpa) vibrál	<ul style="list-style-type: none"> <li>■ az alapfényerő van beállítva</li> </ul>	<ul style="list-style-type: none"> <li>■ a programkapcsolót állítsa a 4-esre (energiatakarékos lámpa)</li> </ul>
A mozgásérzékelős lámpa szükségtelenül bekapcsol	<ul style="list-style-type: none"> <li>■ a szél fákat és bokrokat mozgat az érzékelési tartományban</li> <li>■ az utcán haladó autókát érzékeli</li> <li>■ hirtelen hőmérsékletváltozás az időjárás miatt (szél, eső, hó) vagy a ventilátorokból, nyitott ablakokon át kiáramló levegő miatt</li> </ul>	<ul style="list-style-type: none"> <li>■ módosítsa az érzékelési területet</li> <li>■ módosítsa az érzékelési területet</li> <li>■ a tartományt módosítani, más felszerelési helyet választani</li> </ul>
Megváltozott a mozgásérzékelős lámpa hatótávolsága	<ul style="list-style-type: none"> <li>■ más környezeti hőmérséklet</li> </ul>	<ul style="list-style-type: none"> <li>■ az érzékelési tartományt takaróbetétekkel pontosan beállítani</li> </ul>
A LED gyorsan villog	<ul style="list-style-type: none"> <li>■ a belső biztosíték aktiválódott</li> </ul>	<ul style="list-style-type: none"> <li>■ a mozgásérzékelős lámpát kapcsolja ki, majd kb. 5 mp. múlva ismét be</li> </ul>

## Működési garancia

Ezt a STEINEL terméket a legnagyobb gondossággal készítettük, működését és biztonságát az érvényes előírásoknak megfelelően ellenőriztük majd szűrőpróba ellenőrzésnek vetettük alá. A STEINEL garanciát vállal a kifogástalan minőségre és működésre. A garancia ideje 36 hónap, ami a vásárlás napján kezdődik. Minden olyan hibát kijavítunk, ami anyag- vagy gyártási hibára vezethető vissza. A garancia teljesítésének módja lehet a hibás rész javítása vagy cseréje. Nem vállalunk garanciát kopásnak kitett alkatrészekre és olyan károsodásokra, amit szakszerűtlen kezelés vagy karbantartás okozott. Más tárgyra következményként áttérhető károk a garanciából ki vannak zárva.

A garanciát csak akkor vállaljuk, ha a készüléket szétszerelésen állapítjuk, a hiba rövid leírásával, pénztárbizonylattal vagy számlával (vétel időpontjával, kereskedő pecsétjével) együtt, szakszerűen becsomagolva az illetékes szervizállomásra beküldték.

### Javítás:

A garanciaidő eltelte után, vagy nem garanciás esetekben, gyári szervizünk elvégzi a javításokat. Kérjük, hogy a terméket szakszerűen becsomagolva küldje a legközelebbi szervizbe.



# Montážní návod

## Vážený zákazníku,

děkujeme za důvěru, kterou jste nám projevil zakoupením tohoto nového sensorového svítidla značky STEINEL. Rozhodl jste se pro vysoce kvalitní produkt, který byl vyroben, testován a zabalen s největší možnou pečlivostí.

Před instalací se, prosím, seznámte s tímto montážním návodem. Pouze odborně provedená instalace a zprovoznění totiž zaručí dlouhý, spolehlivý a bezpečový provoz.

Přejeme vám, abyste byl s novým sensorovým svítidlem STEINEL naprosto spokojen.

## Popis přístroje

- ① Rameno lampy
- ② Šroub nástěnného držáku
- ③ Nástěnný držák
- ④ Síťový přípojovací kabel pod omítku
- ⑤ Síťový přípojovací kabel na omítku
- ⑥ Pojistný šroub skla
- ⑦ Sklo lampy
- ⑧ Sensorová jednotka (k pohodlnému nastavení funkci ji lze vyjmout)
- ⑨ Zaskakovací výstupek k vyjmutí sensorové jednotky
- ⑩ Časové nastavení
- ⑪ Soumrakové nastavení
- ⑫ Programové nastavení

## Princip činnosti

Integrovaný vysoce výkonný infračervený senzor je vybaven jedním dvojitým senzorem 360°, který zaznamenává neviditelné tepelné záření vydávané pohybujícími se těly (osob, zvířat atp.).



Takto zaznamenané tepelné záření se pak elektronikou převádí na signál, který automaticky zapíná lampu. Tepelné záření neprochází překážkami, jakými jsou například zdi nebo skleněné tabule, a v těchto případech tedy k zapnutí nedochází. Je dosaženo úhlu

záchytu 360° s otvorovým úhlem 90°. Kontrolu prostoru pod senzorem zajišťuje ochrana proti podlezení.

**Důležité:** Nejbezpečnějšího zachycení pohybu dosáhnete tehdy, je-li sensorové svítidlo namontováno napříč ke směru chůze a senzoru přítom nebrání ve výhledu žádné překážky (jako např. stromy, zdi atp.). Dosah je omezen, kráčíte-li přímo ke svítidlu.



## Bezpečnostní pokyny

- Před zahájením jakýchkoli prací na přístroji přerušit přívod napětí!
- Připojované elektrické vedení nesmí být během montáže pod napětím. Proto je nejprve třeba vypnout proud a poté pomocí zkoušečky napětí zkontrolovat, zda je vedení bez napětí.
- Při instalaci sensorového svítidla se jedná o práci na síťovém napětí. Musí proto být provedena odborně podle obvyklých předpisů pro instalaci elektrických zařízení a podmínek jejich připojení dle ČSN. -VDE 0100, -ÖVE-EN 1, -SEV 1000

## Instalace

Místo montáže by mělo být vzdáleno nejméně 50 cm od jiného svítidla, poněvadž tepelné záření může mít za následek spuštění systému. Aby bylo možno dosáhnout uvedeného dosahu 8 m, měla by montážní výška činit asi 1,7 – 2 m.

### Připojení k elektrické síti (viz obrázek)

K připojení k elektrické síti použijte kabel se 2 až 3 vodiči:

**L** = fázový vodič (většinou černý nebo hnědý)

**N** = nulový vodič (většinou modrý)

**PE** = ochranný vodič (zelenožlutý) 

V případě pochybností je nutno identifikovat jednotlivé vodiče kabelu pomocí zkoušečky napětí; po provedení zkoušky musí být napětí opět odpojeno. Fázový vodič (**L**), nulový vodič (**N**) a ochranný vodič (**PE**) se připojí ke svorkám svítidla (u L 30x S uzemňovací hlava). U ramen svítidla z plastu (L 9x5 S) může být ochranný vodič (**PE**, zelenožlutý) zajištěn izolační páskou.

**Upozornění:** V přívodním síťovém vedení může být samozřejmě zařazen běžný síťový vypínač. Což je předpokladem funkce trvalého osvětlení (viz kapitola Funkce trvalého osvětlení .

## Funkce ⑩, ⑪, ⑫

Po montáži nástěnného držáku a připojení k síti může být senzorové svítidlo uvedeno do provozu. Na snímatelné senzorové jednotce se nachází regulátor k časovému, soumrakovému a programovému nastavení.

Po stisknutí zaskakovacího výstupku ⑨ plochým šroubovákem je možné senzorovou jednotku vyjmout a pohodlně ji nastavit. Přitom se svítidlo automaticky sepne na trvalé osvětlení.

### Zpoždění vypnutí (časové nastavení) ⑩ (nastavení z výroby: 5 s)

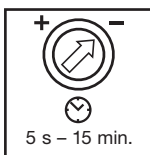

Doba, po kterou má lampa svítit, je plynule nastavitelná v rozmezí 5 s až 15 min.

Otočný regulátor nastavený na - = nejkratší čas (5 s)  
Otočný regulátor nastavený na + = nejdelší čas (15 min.)

Při nastavování oblasti záchytu se doporučuje zvolit nejkratší dobu -.

### Soumrakové nastavení (práh citlivosti) ⑪ (nastavení z výroby: provoz za denního světla 2000 lx)



Prahovou reakční hodnotu senzoru je možno nastavit plynule v rozmezí od 2 do 2000 lx.

Otočný regulátor nastavený na ☀ = provoz za denního světla, tedy asi 2000 lx.

Otočný regulátor nastavený na ☾ = soumrakový provoz, tedy asi 2 lx.

K nastavení oblasti záchytu za denního světla je třeba nastavit otočný regulátor na ☀ (provoz za denního světla).

### Programové nastavení ⑫ (nastavení z výroby: program 1)

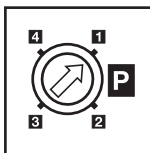

- 1 Standardní program pro žárovku:**  
Pozvolné rozjasňování světla / bez základního jasu
- 2 Komfortní program pro žárovku:**  
Pozvolné rozjasňování světla + základní jas
- 3 Komfortní úsporný program pro žárovku:**  
Pozvolné rozjasňování světla + základní jas až do poloviny noci \*
- 4 Program pro úsporné žárovky:**  
bez pozvolného rozjasňování světla / bez základního jasu

\* Pokyny ke komfortnímu úspornému programu pro žárovku 3:

Nejsou-li v senzorovém svítidle integrovány žádné hodiny, pak bude polovina noci stanovena jen podle délky trvání tmy. K zachování dobré funkce je důležité, aby bylo senzorové svítidlo během této doby trvale napájeno napětím. Během první noci (fáze měření) je základní jas aktivní. Hodnoty jsou k ochraně před výpadkem sítě uloženy.

Doporučujeme, aby v programu 3 nedošlo k přerušení napětí. Hodnoty budou zjišťovány po několik nocí, proto by mělo být senzorové svítidlo v případě eventuální poruchy několik nocí sledováno, zda se doba vypnutí senzorového svítidla mění vzhledem k půlnoci.

### Co je to pozvolné rozjasňování světla?

Senzorové svítidlo má funkci pozvolného rozjasňování světla. To znamená, že se světlo po zapnutí nesepe ne přímo na maximální výkon, ale během jedné

sekundy se pomalu zvýší jas až na 100 %. Stejným způsobem probíhá snižování výkonu světla při jeho vypnutí.

### Co je to základní jas?

Základní jas umožňuje trvalé noční osvětlení se světelným výkonem přibližně 25 %. Svítidlo se na maximální světelný výkon (100 %) rozsvítí až při pohybu

v oblasti záchytu (po nastavenou dobu, viz Zpoždění vypnutí ⑩). Poté se svítidlo zase přepne na základní jas (přibližně 25 %).

## Nastavení oblasti záchytu 14

Oblast záchytu je možno nastavit s omezením. Přiložené krycí clony slouží k zakrytí libovolného počtu segmentů čoček. Tím se zajistí vyloučení chybných zapnutí, např. v důsledku průjezdu automobilů, pohybu

kolemjdocích atd., případně cílené sledování nebezpečných míst. Krycí clony mohou být uvolněny podél drážkovaných roztečí ve svislicích. Poté se jednoduše nasunou na čočku.

## Funkce trvalého osvětlení 15

Je-li v přívodním síťovém vedení zařazen síťový vypínač, jsou vedle jednoduchého zapínání a vypínání možné i následující funkce:

### Senzorový provoz

#### 1) Zapnutí světla (je-li svítidlo vypnuté):

Vypínač 1 x VYPNOUT a ZAPNOUT.

Svítidlo zůstane po nastavenou dobu zapnuto.

#### 2) Vypnutí světla (je-li svítidlo zapnuté):

Vypínač 1 x VYPNOUT a ZAPNOUT.

Svítidlo zhasne popř. přejde do senzorového provozu.

### Provoz trvalého osvětlení

#### 1) Zapnutí trvalého osvětlení:

Vypínač 2 x VYPNOUT a ZAPNOUT. Svítidlo se na 4 hodiny přepne na trvalý provoz (červená světelná dioda za čočkou svítí). Poté opět automaticky přejde do senzorového provozu (červená světelná dioda zhasne).

#### 2) Vypnutí trvalého osvětlení:

Vypínač 1 x VYPNOUT a ZAPNOUT. Svítidlo zhasne popř. přejde do senzorového provozu.

#### Důležité:

Několikeré stisknutí vypínače by se mělo dít rychle za sebou (v rozmezí 0,5 – 1 s).

## Technická data

Výkon:	max. 100 W / E 27 žárovka nebo max. 20 W úsporná žárovka (ne pro L 30x S) <b>Pozor:</b> Úspornou žárovku používat jen s programem 4
Napětí:	230 – 240 V, 50 Hz
Úhel záchytu:	360° s otvorovým úhlem 90° a ochrana proti podlezení
Dosah senzoru:	max. 8 m kolem dokola
Časové nastavení:	5 s – 15 min.
Soumrakové nastavení:	2 – 2000 lx
Programové nastavení:	<b>1</b> Standardní program pro žárovku: Pozvolné rozjasňování světla / bez základního jasu <b>2</b> Komfortní program pro žárovku: Pozvolné rozjasňování světla + základní jas <b>3</b> Komfortní úsporný program pro žárovku: Pozvolné rozjasňování světla + základní jas až do půlnoci * <b>4</b> Energeticky úsporný program: Bez pozvolného rozjasňování světla / bez základního jasu
Trvalé osvětlení:	spínatelné (4 hod.) předpoklad: vypínač zapojený v síťovém přívodním vedení
Třída krytí:	IP 44 (ochrana proti stříkající vodě)

## Provoz/ošetřování

Senzorové svítidlo je vhodné k použití tam, kde je potřebné automatické zapínání světla. Funkci senzorového svítidla mohou ovlivnit povětrnostní vlivy; při silných poryvech větru, sněžení, dešti nebo krupobití může dojít k chybnému zapnutí, poněvadž náhlé

výkyvy teploty nemohou být odlišeny od skutečných zdrojů tepla. Snímací čočku je v případě znečištění možno očistit vlhkým hadříkem (bez použití čisticích prostředků).

## CE Prohlášení o shodě

Produkt splňuje požadavky směrnice pro nízké napětí 73/23/EHS a směrnice EMV (elektromagnetické snášenlivosti) 89/336/EHS.

## Provozní poruchy

Porucha	Příčina	Náprava
Senzorové svítidlo bez napětí	<ul style="list-style-type: none"> <li>■ Vadná pojistka, lampa není zapnuta, přerušené vedení</li> <li>■ Zkrat</li> </ul>	<ul style="list-style-type: none"> <li>■ Nová pojistka, zapnout síťový vypínač; zkontrolovat vedení pomocí zkoušečky napětí</li> <li>■ Zkontrolovat připojení</li> </ul>
Senzorové svítidlo nezapíná	<ul style="list-style-type: none"> <li>■ Při denním provozu, soumrakové nastavení je nastaveno na noční provoz</li> <li>■ Vadná žárovka</li> <li>■ Síťový vypínač v poloze VYPNUTO</li> <li>■ Vadná pojistka</li> <li>■ Oblast záchytu není přesně nastavena</li> <li>■ Došlo k aktivaci vnitřní elektrické pojistky (LED rychle bliká)</li> </ul>	<ul style="list-style-type: none"> <li>■ Znovu nastavit (regulátor (1))</li> <li>■ Vyměnit žárovku</li> <li>■ Zapnout</li> <li>■ Nová pojistka, popř. zkontrolovat připojení</li> <li>■ Znovu seřídít</li> <li>■ Vypnout senzorové svítidlo a asi po 5 sekundách jej opět zapnout</li> </ul>
Senzorové svítidlo nevypíná	<ul style="list-style-type: none"> <li>■ Trvalý pohyb v oblasti záchytu</li> <li>■ Sensorová jednotka nezaskočila</li> </ul>	<ul style="list-style-type: none"> <li>■ Zkontrolovat oblast a případně znovu seřídít</li> <li>■ Sensorovou jednotku lehce zatlačit, až zaskočí</li> </ul>
Svítidlo dle požadavku nepřepne přibližně kolem půlnoci na základní jas.	<ul style="list-style-type: none"> <li>■ Externí světelný zdroj (např. jiný hlásič pohybu nebo svítidlo) způsobí nečinnost senzorového svítidla</li> </ul>	<ul style="list-style-type: none"> <li>■ Sensorové svítidlo k ochraně proti cizímu světlu přepažit, několik dní jej sledovat, protože k opětovnému nastavení správné hodnoty potřebuje nějaký čas</li> </ul>
Nedochází k úplnému vypnutí senzorového svítidla	<ul style="list-style-type: none"> <li>■ Zvolen základní jas</li> </ul>	<ul style="list-style-type: none"> <li>■ Programový volicí spínač otočit do polohy 1 (žárovka) popř. 4 (úsporná žárovka)</li> </ul>
Žárovka (úsporná žárovka) bliká	<ul style="list-style-type: none"> <li>■ Zvolen základní jas</li> </ul>	<ul style="list-style-type: none"> <li>■ Programový volicí spínač otočit do polohy 4 (úsporná žárovka)</li> </ul>
Senzorové svítidlo zapíná v nevhodnou dobu	<ul style="list-style-type: none"> <li>■ Vítr pohybuje stromy a keři v oblasti záchytu</li> <li>■ Zaznamenávání pohybu aut na ulici</li> <li>■ Náhlá změna teploty způsobená povětrnostními vlivy (vítr, déšť, sníh) nebo odvětrávaným vzduchem proudícím od ventilátorů či z otevřených oken</li> </ul>	<ul style="list-style-type: none"> <li>■ Přestavit oblast záchytu</li> <li>■ Přestavit oblast záchytu</li> <li>■ Změnit oblast záchytu, změnit místo montáže</li> </ul>
Změna dosahu senzorového svítidla	<ul style="list-style-type: none"> <li>■ Změny okolní teploty</li> </ul>	<ul style="list-style-type: none"> <li>■ Provést přesné nastavení oblasti záchytu pomocí krycích segmentů</li> </ul>
LED rychle bliká	<ul style="list-style-type: none"> <li>■ Aktivována interní pojistka</li> </ul>	<ul style="list-style-type: none"> <li>■ Vypnout senzorové svítidlo a po 5 sekundách jej opět zapnout</li> </ul>

## Záruka

Tento výrobek firmy STEINEL je vyráběn s maximální pozorností věnovanou jeho funkčnosti a bezpečnosti, které byly vyzkoušeny podle platných předpisů, přičemž se výrobek rovněž podrobil namátkové výstupní kontrole. Firma STEINEL přebírá záruku za bezvadné provedení a funkčnost. Záruka se poskytuje v délce 36 měsíců a začíná dnem prodeje výrobku spotřebiteli. Odstraněny budou nedostatky zapříčiněné vadným materiálem nebo výrobními vadami, přičemž záruka spočívá v opravě nebo výměně vadných částí podle našeho rozhodnutí. Záruka se nevztahuje na škody na dílech podléhajících opotřebení rovněž i na škody a vady zapříčiněné nesprávným zacházením nebo údržbou. Uplatňování dalších nároků následných škod na cizích věcech je vyloučeno.

Záruka bude uznána jen tehdy, bude-li nedemontovaný přístroj s krátkým popisem závady, pokladní stvrzenkou nebo fakturou (datum prodeje a razítko prodejny), dobře zabalen a poslán na adresu příslušného servisu.

### Servisní opravy:

Naše servisní opravy provádějí rovněž opravy po uplynutí záruční doby nebo opravy závad, na které se záruka nevztahuje. Dobře zabalený výrobek zašlete, prosím, i v tomto případě nejbližšímu servisnímu středisku.



# SK Návod na montáž

## Vážený zákazník,

ďakujeme Vám za dôveru, ktorú ste nám prejavili zakúpením Vašej novej sensorovej lampy STEINEL. Rozhodli ste sa pre vysokohodnotný kvalitný produkt, ktorý bol vyrobený, testovaný a balený s najvyššou dôslednosťou.

Prosím oboznámte sa pred inštaláciou s týmto montážnym návodom. Pretože len správna inštalácia a uvedenie do prevádzky zaručuje dlhodobú, spoľahlivú a bezporuchovú prevádzku. Želáme Vám veľa potešenia s Vašou novou sensorovou lampou STEINEL.

## Popis prístroja

- ① Rameno lampy
- ② Skrutka nástenného držiaka
- ③ Nástenný držiak
- ④ Sieťové pripojenie, prívod pod omietkou
- ⑤ Sieťové pripojenie, prívod nad omietkou
- ⑥ Skrutka sklenenej poistky
- ⑦ Sklo lampy
- ⑧ Sensorová jednotka (odnímateľná na pohodlné nastavenie funkcií)
- ⑨ Západkový hrot na odnímanie sensorovej jednotky
- ⑩ Nastavenie času
- ⑪ Nastavenie stmievania
- ⑫ Nastavenie programu

## Princíp ⑬

Integrovaný vysokovýkonný infračervený senzor pozostáva z 360° dvojitého senzora, ktorý sníma neviditeľné tepelné žiarenie pohybujúcich sa telies (ľuďi, zvierat atď.).

Takto snímané tepelné žiarenie sa elektronicky spracuje a automaticky zapína svetidlo. Cez prekážky, ako napr. múry alebo sklenené tabule, sa tepelné žiarenie nezaznamená, tým pádom sa neuskutoční zapnutie. Dosahuje sa uhol snímania 360° s uhlom

otvorenia 90°. Snímanie poľa pod senzorom zabezpečuje ochranu proti podlezaniu.

**Dôležité:** Najbezpečnejšie snímanie pohybu dosiahnete, ak namontujete sensorovú lampu bočne na smer pohybu a ak žiadne prekážky (ako napr. stromy, múry atď.) nezabraňujú senzoru vo výhlade. Dosah je obmedzený, ak sa pohybujete priamo smerom k lampe.

## ⚠ Bezpečnostné pokyny

- Pred všetkými prácami na prístroji prerušte prívod napätia!
- Pri montáži musí byť elektrické vedenie, určené na pripojenie, zbavené napätia. Preto je potrebné najskôr vypnúť elektrický prúd a skontrolovať beznapätovosť pomocou skúšačky napätia.
- Pri inštalácii sensorovej lampy sa jedná o prácu so sieťovým napätím. Musí sa preto vykonať odborne podľa inštalčných predpisov a podmienok pripojenia, platných v danej krajine. (D)-VDE 0100, (A)-ÖVE-EN 1, (CH)-SEV 1000

## Inštalácia

Miesto montáže by malo byť od iného svetidla vzdialené minimálne 50 cm, keďže tepelné žiarenie môže viesť k spusteniu systému. Na dosiahnutie uvedeného dosahu 8 m by mala byť montážna výška cca. 1,7 – 2 m.

### Pripojenie sieťového prívodu (pozri obr.)

Sieťový prívod je tvorený dvoj- až trojžilovým káblom:

**L** = fáza (zvyčajne čierna alebo hnedá)

**N** = nulový vodič (zvyčajne modrý)

**PE** = ochranný vodič (zeleno/žltý) ⚡

V prípade pochybností musíte káble identifikovať prístrojom na meranie napätia; následne znovu vypnúť elektrické napätie. Fáza (**L**), nulový vodič (**N**) a ochranný vodič (**PE**) sa pripájajú na svorky svetidla (pri L 30x S uzemňovací kryt). V prípade ramien lampy z plastu (L 9x5 S) možno ochranný vodič (**PE**, zeleno/žltý) zabezpečiť izolačnou páskou.

**Upozornenie:** K sieťovému prívodu možno samozrejme namontovať sieťový spínač na zapínanie a vypínanie. Pre funkciu nepretržitého svietenia je to predpoklad (pozri kapitolu Funkcia nepretržitého svietenia) ⑮.

## Funkcie ⑩, ⑪, ⑫

Po montáži nástenného držiaka a vykonaní pripojenia do siete možno senzorovú lampu uviesť do prevádzky. Na odnateľnej senzorovej jednotke sa nachádzajú nastavovacie regulátory na nastavenie času, stmievania

a programu. Po stlačení západkového hrotu ⑨ pomocou plochého skrutkovača možno senzorovú jednotku na pohodlné nastavenie vyňať. Pritom sa svietidlo automaticky prepne na nepretržité svietenie.

### Oneskorenie vypnutia (nastavenie času) ⑩

(nastavenie od výrobcu: 5 sek.)

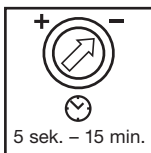

Plynulo nastaviteľná doba svietenia od 5 sek. do 15 min.

Nastavovací regulátor nastavený na - = najkratší čas (5 sek.).

Nastavovací regulátor nastavený na + = najdlhší čas (15 min.).

Pri nastavení oblasti snímania sa odporúča zvoliť najkratší čas -.

### Nastavenie stmievania (prah citlivosti) ⑪

(nastavenie od výrobcu: prevádzka pri dennom svetle 2000 lux)



Plynulo nastaviteľný prah citlivosti senzora od 2 – 2000 lux.

Nastavovací regulátor nastavený na ☀ = prevádzka pri dennom svetle cca. 2000 lux.

Nastavovací regulátor nastavený na ☾ = prevádzka pri stmievaní cca. 2 lux.

Pri nastavení oblasti snímania pri dennom svetle treba nastavovací regulátor nastaviť na ☀ (prevádzku pri dennom svetle).

### Nastavenie programu ⑫

(nastavenie od výrobcu: program 1)

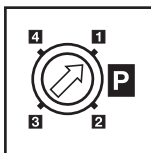

#### 1 Štandardný program pre žiarovky:

Jemné zapnutie svetla / žiadny základný jas.

#### 2 Komfortný program pre žiarovky:

Jemné zapnutie svetla + základný jas.

#### 3 Komfortný úsporný program pre žiarovky:

Jemné zapnutie svetla + základný jas do stredy noci\*.

#### 4 Program pre úsporné žiarovky:

Bez jemného zapnutia svetla / žiadny základný jas.



\* Upozornenie ku komfortnému úspornému programu pre žiarovky 3:

V senzorovej lampe nie sú integrované žiadne hodiny, stred noci sa určí iba z trvania tmavých fáz. Preto je pre bezchybné fungovanie dôležité senzorovú lampu počas tejto doby nepretržite zásobovať napätím. Počas prvej noci (fáza zamerania) je základný jas po celú dobu aktívny. Hodnoty sa zapamätávajú so zabezpečením proti výpadku siete.

Odporúčame napätie v programe 3 nepretržite.

Hodnoty sa zisťujú počas viacerých nocí, preto by sa malo v príp. chyby počas viacerých nocí sledovať, či sa čas vypnutia senzorovej lampy mení smerom k polnoci.

### Čo je jemné zapnutie svetla?

Senzorová lampka disponuje funkciou jemného zapnutia svetla. To znamená, že sa svetlo pri zapnutí neprepne priamo na maximálny výkon, ale že sa jas

v priebehu jednej sekundy pomaly zvyšuje až na 100 %. Rovnako sa svetlo v prípade vypnutia pomaly znižuje.

### Čo je základný jas?

Základný jas umožňuje nočné nepretržité osvetlenie s cca. 25 % svetelným výkonom. Až v prípade pohybu v oblasti snímania sa svetlo (na nastavený čas, pozri

Oneskorenie vypnutia ⑩) prepne na maximálny svetelný výkon (100 %). Následne sa svietidlo znovu prepne na základný jas (cca. 25 %).

## Nastavenie oblasti snímania 14

Podľa potreby možno oblasť snímania obmedziť. Priložené kryty slúžia na zakrytie ľubovoľného počtu šošovkových segmentov. Tým sa vylúči chybné zapnutie, spôsobené napr. automobilmi, chodcami atď.,

alebo sa cielene sledujú rizikové miesta. Kryty možno rezať pozdĺž drážkovaných dielikov vo zvislom smere. Následne sa jednoducho nasunú na šošovku.

## Funkcia nepretržitého svietenia 15

Ak sa na sieťový prívod namontuje sieťový spínač, sú okrem jednoduchého zapnutia a vypnutia možné nasledovné funkcie:

### Senzorová prevádzka

#### 1) Zapnutie svetla (keď je svietidlo VYPNUTÉ):

Spínač 1 x VYPNÚŤ a ZAPNÚŤ.

Svietidlo ostane zapnuté počas nastavenej doby.

#### 2) Vypnutie svetla (keď je svietidlo ZAPNUTÉ):

Spínač 1 x VYPNÚŤ a ZAPNÚŤ.

Svietidlo sa vypne, resp. prejde do senzorovej prevádzky.

### Prevádzka nepretržitého svietenia

#### 1) Zapnutie nepretržitého svietenia:

Spínač 2 x VYPNÚŤ a ZAPNÚŤ. Svetidlo sa na 4 hodiny nastaví na nepretržité svietenie (červená LED svieti za šošovkou). Následne sa automaticky znovu prepne do senzorovej prevádzky (červená LED vypnutá).

#### 2) Vypnutie nepretržitého svietenia:

Spínač 1 x VYPNÚŤ a ZAPNÚŤ. Svetidlo sa vypne, resp. prejde do senzorovej prevádzky.

### Dôležité:

Viacnásobné stlačenie spínača by malo byť vykonané rýchlo za sebou (v rozsahu 0,5 – 1 sek.).

## Technické údaje

Výkon:	max. 100 Watt / E 27, žiarovka alebo max. 20 Watt úsporná žiarovka (nie pre L 30x S) <b>Pozor:</b> Úspornú lampu prevádzkujte iba v programe 
Napätie:	230 – 240 V, 50 Hz
Uhol snímania:	360° s 90° uhlom otvorenia ochranou proti podlezaniu
Dosah senzora:	max. 8 m dookola
Nastavenie času:	5 sek. – 15 min.
Nastavenie stmievania	2 – 2000 lux
Nastavenie programu:	<b>1</b> Štandardný program pre žiarovky: Jemné zapnutie svetla / žiadny základný jas. <b>2</b> Komfortný program pre žiarovky: Jemné zapnutie svetla / základný jas. <b>3</b> Komfortný úsporný program pre žiarovky: Jemné zapnutie svetla + základný jas do stredu noci*. <b>4</b> Program pre úsporné žiarovky: Bez jemného zapnutia svetla / žiadny základný jas.
Nepretržité svietenie:	zapínateľné (4 hod.). Predpoklad: spínač pripojený na sieťový prívod.
Druh ochrany:	IP 44 (chránené proti striekajúcej vode)

## Prevádzka/starostlivosť

Senzorová lampka je vhodná na automatické zapínanie svetla. Poveternostné vplyvy môžu ovplyvňovať funkčnosť senzorovej lampy, pri silných nárazoch vetra, snežení, daždi, krupobíí, môže dôjsť k chybnému

spusteniu, keďže náhle výkyvy teploty nie je možné rozoznať od tepelných zdrojov. Snímacia šošovka sa môže v prípade znečistenia vyčistiť pomocou vlhkej handry (bez čistiaceho prostriedku).

## CE Vyhlásenie o zhode

Výrobok spĺňa Smernicu o nízkom napätí 73/23/EHS a Smernicu o elektromagnetickej kompatibilite EMC 89/336/EHS.

## Prevádzkové poruchy

Porucha	Príčina	Riešenie
Senzorová lampa bez napätia	<ul style="list-style-type: none"> <li>■ poistka defektná, lampa nie je zapnutá, prerušené vedenie</li> <li>■ skrat</li> </ul>	<ul style="list-style-type: none"> <li>■ nová poistka, zapnúť sieťový spínač; skontrolovať vedenie pomocou prístroja na meranie napätia</li> <li>■ skontrolovať pripojenia</li> </ul>
Senzorová lampa sa nezapína	<ul style="list-style-type: none"> <li>■ pri dennej prevádzke, nastavenie stmievania je nastavené na nočnú prevádzku</li> <li>■ žiarovka pokazená</li> <li>■ sieťový vypínač VYPNUTÝ</li> <li>■ poistka defektná</li> <li>■ oblasť snímania nie je cielene nastavená</li> <li>■ interná elektrická poistka sa aktivovala (LED rýchlo bliká)</li> </ul>	<ul style="list-style-type: none"> <li>■ znovu nastaviť (regulátor )</li> <li>■ vymeniť žiarovku</li> <li>■ zapnúť</li> <li>■ nová poistka, príp. skontrolovať pripojenie</li> <li>■ znovu nastaviť</li> <li>■ senzorovú lampu vypnúť a po cca. 5 sek. znova zapnúť</li> </ul>
Senzorová lampa sa nevypína	<ul style="list-style-type: none"> <li>■ trvalý pohyb v oblasti snímania</li> <li>■ senzorová jednotka nesprávne zasunutá</li> </ul>	<ul style="list-style-type: none"> <li>■ skontrolovať oblasť a príp. znovu nastaviť</li> <li>■ jemne dotlačiť senzorovú jednotku do správnej polohy</li> </ul>
Základný jas sa nevypína o cca. polnoci, ako je požadované	<ul style="list-style-type: none"> <li>■ externý zdroj svetla (napr. iný hlásič pohybu alebo svietidlo) deaktivuje senzorovú lampu</li> </ul>	<ul style="list-style-type: none"> <li>■ zakryť senzorovú lampu proti cudziemu svetlu, sledovať senzorovú lampu počas viacerých dní, potrebuje nejaký čas, kým sa znovu nastaví na správnu hodnotu</li> </ul>
Senzorová lampsa sa nevypína úplne	<ul style="list-style-type: none"> <li>■ zvolený základný jas</li> </ul>	<ul style="list-style-type: none"> <li>■ otočiť spínač na voľbu programu do polohy 1 (žiarovka) resp. 4 (úsporná žiarovka)</li> </ul>
Svietidlo (úsporná žiarovka) svieti prerušovane	<ul style="list-style-type: none"> <li>■ zvolený základný jas</li> </ul>	<ul style="list-style-type: none"> <li>■ otočiť spínač na voľbu programu do polohy 4 (úsporná žiarovka)</li> </ul>
Senzorová lampsa sa nepožadovane zapína	<ul style="list-style-type: none"> <li>■ vietor hýbe stromami a krikmi v oblasti snímania</li> <li>■ snímanie automobilov na ceste</li> <li>■ náhla zmena teploty spôsobená počasím (vietor, dážď, sneh) alebo vyfukovaným vzduchom z ventilátorov, otvorených okien</li> </ul>	<ul style="list-style-type: none"> <li>■ prestaviť oblasť</li> <li>■ prestaviť oblasť</li> <li>■ zmeniť oblasť, preložiť miesto montáže</li> </ul>
Zmena dosahu senzorovej lampsy	<ul style="list-style-type: none"> <li>■ iné teploty okolia</li> </ul>	<ul style="list-style-type: none"> <li>■ presne nastaviť oblasť snímania pomocou krytov</li> </ul>
LED rýchlo bliká	<ul style="list-style-type: none"> <li>■ interná poistka aktivovaná</li> </ul>	<ul style="list-style-type: none"> <li>■ senzorovú lampu vypnúť a po 5 sek. znova zapnúť</li> </ul>

## Záruka funkčnosti

Tento produkt STEINEL je vyrobený s maximálnou dôslednosťou, skontrolovaný na funkčnosť a bezpečnosť podľa platných predpisov a následne podrobený náhodnej skúšobnej kontrole. STEINEL preberá záruku bezchybného stavu a funkčnosti. Záručná doba trvá 36 mesiacov a začína sa dňom predaja zákazníčkovi. Odstraňujeme chyby vyplývajúce z materiálových alebo výrobných chýb, záručné plnenie sa realizuje prostredníctvom opravy alebo výmeny poškodených dielov podľa našej voľby. Záručné plnenie odpadá v prípade škôd na dieloch podliehajúcich opotrebeniu, ako aj škôd a chýb spôsobených nesprávnym zaobchádzaním alebo údržbou. Ďalšie následné škody na cudzích objektoch sú zo záruky vylúčené.

Záruka sa poskytne iba vtedy, ak sa nerozobraný prístroj, s krátkym popisom chyby, účtenkou alebo faktúrou (dátum kúpy a pečiatka predajcu), dobre zabalený, zašle na príslušnú servisnú stanicu.

### Servis pre opravy:

Po vypršaní záručnej doby alebo chýb mimo záručných nárokov vykonáva opravy náš výrobný servis. Prosím pošlite dobre zabalený výrobok na najbližšiu servisnú stanicu.



## Szanowny Nabywco!

Dziękujemy za okazane zaufanie i zakup nowej lampy z czujnikiem ruchu marki STEINEL. Wybraliście Państwo wyrób wysokiej jakości, który wyprodukowano, przetestowano i zapakowano z największą starannością.

Przed zainstalowaniem lampy prosimy zapoznać się z poniższą instrukcją montażu. Tylko prawidłowa instalacja i uruchomienie urządzenia zapewnią długoletnią, niezawodną i bezusterkową eksploatację. Życzymy Państwu wiele radości z użytkowania nowej lampy z czujnikiem ruchu marki STEINEL.

## Opis urządzenia

- ① Ramię lampy
- ② Śruba do uchwytu ściennego
- ③ Uchwyt ścienny
- ④ Przyłącze sieciowe podtynkowe
- ⑤ Przyłącze sieciowe nadtynkowe
- ⑥ Śruba zabezpieczająca klosz szklany
- ⑦ Klosz szklany

- ⑧ Zespół czujnika  
(wyjmowany w celu wygodnego ustawiania funkcji)
- ⑨ Wypustka do wyjmowania zespołu czujnika
- ⑩ Ustawianie czasu
- ⑪ Ustawianie czułości zmierzchovej
- ⑫ Ustawianie programu

## Zasada działania ⑬

Zintegrowany w lampie wysokiej klasy czujnik 360° na podczerwień wyposażony jest w 2 pirodetektory, które odbierają niewidzialne promieniowanie ciepłe, emitowane przez poruszające się ciała (ludzi, zwierząt itp.).

Zarejestrowane w ten sposób promieniowanie ciepłe przetwarzane jest przez układ elektroniczny i powodując automatyczne włączenie lampy. Przeszkody, np. mury lub szyby szklane nie pozwalają na wykrycie promieniowania ciepłego, a zatem nie następuje włączenie lampy. Za

pomocą czujnika uzyskuje się kąt wykrywania 360° z kątem rozwarcia 90°. Układ zabezpieczający przed podpełnieniem kontroluje obszar pod czujnikiem.

**Ważne:** Najpewniejsze wykrywanie poruszających się obiektów uzyskuje się przy zamontowaniu lampy z czujnikiem ruchu prostopadłe do kierunku ruchu oraz przy braku przeszkód (np. drzew, murów itp.) zasłaniających czujnik. Zasięg czujnika jest ograniczony, gdy obiekt zbliża się do niego na wprost.

## ⚠ Zasady bezpieczeństwa

- Przed przystąpieniem do jakiegokolwiek pracy przy urządzeniu należy wyłączyć napięcie zasilające!
- Przewód zasilający, który należy podłączyć podczas montażu nie może być pod napięciem. Dlatego najpierw należy wyłączyć prąd i sprawdzić brak napięcia przy pomocy próbnika napięcia.

- Podczas instalacji lampy z czujnikiem ruchu wykonuje się pracę pod napięciem sieciowym. Dlatego należy ją wykonać fachowo i zgodnie z obowiązującymi w danym kraju przepisami dotyczącymi instalacji i podłączania do zasilania elektrycznego.  
(np.: **D**-VDE 0100, **A**-ÖVE-EN 1, **CH**-SEV 1000)

## Instalacja

Miejsce montażu powinno być oddalone o co najmniej 50 cm od następniej lampy, ponieważ promieniowanie ciepłe może spowodować błędne działanie systemu. W celu uzyskania podanego zasięgu czujnika 8 m, wysokość montażu powinna wynosić ok. 1,7 – 2 m.

### Podłączenie przewodu zasilającego (patrz rys.)

Przewód zasilający jest kablem 2- lub 3-żyłowym:  
**L** = przewód fazowy (najczęściej czarny lub brązowy)  
**N** = przewód neutralny (najczęściej niebieski)  
**PE** = przewód ochronny (zielony/żółty) ⊕

W razie wątpliwości należy zidentyfikować próbnikiem poszczególne żyły przewodu; następnie ponownie wyłączyć napięcie. Przewód fazowy (**L**), neutralny (**N**) i ochronny (**PE**) należy podłączyć do łączników świecznikowych (w L 30x S złączka samozaciskowa bezgwintowa). W przypadku uchwytów ramieniowych z tworzywa sztucznego (L 9x5 S) przewód ochronny (**PE**, **zielony/żółty**) można zabezpieczyć taśmą izolacyjną.

**Wskazówka:** W przewodzie zasilającym można oczywiście zainstalować wyłącznik sieciowy do ręcznego włączania/wyłączania oświetlenia. Jest on wymagany w przypadku funkcji stałego świecenia lampy (patrz rozdział Funkcja stałego świecenia) ⑮.

## Funkcje ⑩, ⑪, ⑫

Po zamontowaniu uchwyty naściennego i podłączeniu do zasilania sieciowego można uruchomić lampę z czujnikiem ruchu. Na zdejmowanym zespole czujnika znajdują się pokrętki do ustawiania czasu, regulacji progu czułości zmierzchowej

oraz do ustawiania programu. Po odpięciu wypustki zatrzasku ⑨ wkrętakiem szczelinowym można wyjąć zespół czujnika, aby w wygodny sposób dokonać ustawień. Lampa przełącza się wtedy automatycznie na stałe świecenie.

### Ustawienie czasu świecenia (opóźnienie wyłączenia) ⑩ (ustawienie fabryczne: 5 s)

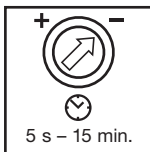

Płynnie ustawiany czas świecenia lampy w zakresie od 5 s do 15 min.

Pokrętkę regulacyjną ustawioną na znaku - = najkrótszy czas (5 s)  
Pokrętkę regulacyjną ustawioną na znaku + = najdłuższy czas (15 min.)

Podczas ustawiania obszaru wykrywania zalecamy ustawienie najkrótszego czasu świecenia -.

### Ustawianie progu czułości zmierzchowej ⑪ (ustawienie fabryczne: praca przy świetle dziennym, 2000 luksów)



Płynnie ustawiany próg czułości czujnika w zakresie 2 - 2000 luksów.

Pokrętkę regulacyjną ustawioną na ☀ = praca przy świetle dziennym, ok. 2000 luksów.  
Pokrętkę regulacyjną ustawioną na ☾ = praca przy świetle dziennym, ok. ok. 2 luksów.

Aby ustawić obszar wykrywania przy świetle dziennym, należy ustawić pokrętkę regulacyjną na ☀ (tryb pracy dziennej).

### Ustawianie programu ⑫ (ustawienie fabryczne: program 1)

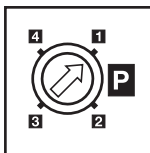

- 1 Program standardowy żarówki:**  
ładne zapalenie światła / bez jasności podstawowej
- 2 Program komfortowy żarówki:**  
ładne zapalenie światła + jasność podstawowa
- 3 Program komfortowo-ekonomiczny żarówki:**  
ładne zapalenie światła + jasność podstawowa do środka nocy \*
- 4 Program dla energooszczędnych świetlówek kompaktowych:**  
bez łagodnego zapalenia światła / bez jasności podstawowej

\* Wskazówka dotycząca programu komfortowo-ekonomicznego żarówki 3:

W lampie z czujnikiem ruchu nie jest zainstalowany zegar. Środek nocy ustalany jest jedynie na podstawie długości fazy nocy. Z tego względu dla prawidłowego funkcjonowania programu ważne jest, aby w tym okresie czasu lampa była stale zasilana napięciem elektrycznym. Podczas pierwszej nocy (faza pomiarowa) lampa świeci się przez całą noc z jasnością podstawową. Ustalone wartości zapisywane są w pamięci i nie ulegają skasowaniu podczas przerwy w zasilaniu.

Zalecamy, aby nie przerywać zasilania elektrycznego lampy pracującej w programie 3. Wartości wyznaczane są przez kilka nocy. Z tego względu w razie wystąpienia błędu należy przez kilka nocy obserwować, czy czas wyłączenia lampy zbliża się do północy.

### Co to jest łagodne zapalenie światła?

Lampa z czujnikiem ruchu dysponuje funkcją łagodnego zapalenia światła. Oznacza to, że lampa po załączeniu nie świeci od razu z maksymalną mocą, lecz w ciągu jednej

sekundy powoli zwiększa jasność aż do uzyskania 100 % mocy. W ten sam sposób zmniejszana jest stopniowo jasność lampy po zgaszeniu.

### Co to jest jasność podstawowa?

Jasność podstawowa oznacza stałe oświetlenie nocne z mocą świetlną ok. 25 %. Dopiero w razie detekcji ruchu w obszarze wykrywania czujnika oświetlenie (przez nastawiony

czas, patrz Ustawianie czasu świecenia ⑩) zostaje przełączone na maksymalną moc świetlną (100 %). Następnie lampa przełącza się z powrotem na jasność podstawową (ok. 25 %).

## Nastawianie obszaru wykrywania 14

W zależności od potrzeb można ograniczyć obszar wykrywania. Przesłony należący do wyposażenia służy do zasłonięcia dowolnej ilości segmentów soczewki. W ten sposób eliminuje się czynniki mogące zakłócić prawidłowe działanie czujnika, np.: samochody lub przechodniów itp.,

bądź też można wybiórczo kontrolować wybrane strefy. Przesłony można rozdzielić wzdłuż przygotowanych w tym celu pionowych rowków. Następnie można je łatwo osadzić na soczewce.

## Funkcja stałego świecenia 15

Jeśli w przewodzie zasilającym zainstalowany jest wyłącznik sieciowy, to oprócz zwykłego włączania i wyłączania lampy można ustawić następujące funkcje:

### Tryb pracy czujnika

#### 1) Włączenie światła (gdy lampa jest wyłączona):

1 x wyłączyć i włączyć wyłącznik.

Lampa będzie świecić w zaprogramowanym czasie.

#### 2) Wyłączenie światła (gdy lampa jest włączona):

1 x wyłączyć i włączyć wyłącznik.

Lampa gaśnie lub przechodzi na tryb pracy czujnika.

### Funkcja stałego świecenia

#### 1) Włączanie stałego świecenia:

2 x wyłączyć i włączyć wyłącznik. Lampa jest ustawiona na stałe świecenie przez 4 godziny (świeci czerwona dioda za soczewką). Następnie przechodzi automatycznie na tryb pracy czujnika (czerwona dioda gaśnie).

#### 2) Wyłączenie stałego świecenia:

1 x wyłączyć i włączyć wyłącznik. Lampa gaśnie lub przechodzi na tryb pracy czujnika.

### Ważne:

Kilkakrotne naciskanie wyłącznika należy wykonywać w krótkich odstępach czasu (w czasie 0,5 – 1 s).

## Dane techniczne

Moc:	max 100 W / E 27, żarówka lub max 20 W energooszczędna świetlówka kompaktowa (nie dotyczy L 30x S) <b>Uwaga:</b> energooszczędną świetlówkę kompaktową używać tylko z programem 4
Napięcie:	230 – 240 V, 50 Hz
Kąt wykrywania:	360° z 90° kątem rozgarcia oraz zabezpieczeniem przed podpełzaniem
Zasięg czujnika:	dookoła w promieniu max 8 m
Ustawianie czasu:	5 s – 15 min.
Ustawianie czułości zmierzchovej:	2 – 2000 luksów
Ustawianie programu:	<b>1</b> Program standardowy żarówki: łagodne zapalenie światła / bez jasności podstawowej <b>2</b> Program komfortowy żarówki: łagodne zapalenie światła + jasność podstawowa <b>3</b> Program komfortowo-ekonomiczny żarówki: łagodne zapalenie światła + jasność podstawowa do środka nocy * <b>4</b> Program dla energooszczędnych świetlówek kompaktowych: bez łagodnego zapalenia światła / bez jasności podstawowej
Stałe oświetlenie:	przełączalne (4 godz.) Warunek: wyłącznik zainstalowany w sieciowym przewodzie zasilającym
Stopień ochrony:	IP 44 (bryzgodoporny)

## Eksploatacja/konserwacja

Lampa z czujnikiem ruchu służy do automatycznego włączania oświetlenia. Na działanie lampy z czujnikiem ruchu mogą wpływać czynniki atmosferyczne. Silne porywy wiatru, śnieg, deszcz lub grad mogą spowodować błędne

zadziałanie czujnika, ponieważ nagłe zmiany temperatury nie dają się odróżnić od źródeł ciepła. Zabrudzoną soczewkę czujnika można oczyścić wilgotną szmatką (bez użycia środków czyszczących).

## CE Deklaracja zgodności z normami

Produkt spełnia wymogi dyrektywy w sprawie urządzeń niskiego napięcia 73/23/EWG oraz dyrektywy o zgodności elektromagnetycznej 89/336/EWG.

## Usterki

Usterka	Przyczyna	Usuwanie
Lampa z czujnikiem ruchu bez napięcia	<ul style="list-style-type: none"> <li>■ przepalony bezpiecznik, nie włączony wyłącznik sieciowy, przerwany przewód</li> <li>■ zwarcie</li> </ul>	<ul style="list-style-type: none"> <li>■ wymienić bezpiecznik, włączyć wyłącznik sieciowy; sprawdzić przewód próbnikiem napięcia</li> <li>■ sprawdzić podłączenia elektryczne</li> </ul>
Lampa z czujnikiem ruchu nie włącza się	<ul style="list-style-type: none"> <li>■ przy dziennym trybie pracy ustawiono próg czułości dla nocnego trybu pracy</li> <li>■ uszkodzona żarówka</li> <li>■ wyłączony wyłącznik sieciowy</li> <li>■ uszkodzony bezpiecznik</li> <li>■ niedokładnie ustawiony obszar wykrywania czujnika</li> <li>■ zadziałał wewnętrzny bezpiecznik elektryczny (Dioda LED pulsuje szybko)</li> </ul>	<ul style="list-style-type: none"> <li>■ ustawić na nowo (pokrętko regulacyjne ⑩)</li> <li>■ wymienić żarówkę</li> <li>■ włączyć</li> <li>■ założyć nowy bezpiecznik, ewentualnie sprawdzić podłączenia elektryczne</li> <li>■ wyregulować na nowo</li> <li>■ wyłączyć i po 5 s ponownie włączyć lampę z czujnikiem ruchu</li> </ul>
Lampa z czujnikiem ruchu nie wyłącza się	<ul style="list-style-type: none"> <li>■ w obszarze wykrywania czujnika ciągle coś się porusza</li> <li>■ zespół czujnika nie jest zatrząsnięty w oprawie</li> </ul>	<ul style="list-style-type: none"> <li>■ skontrolować obszar wykrywania czujnika i ewentualnie ustawić na nowo</li> <li>■ poprzez lekkie wciśnięcie zespołu czujnika zatrząsnąć go w oprawie</li> </ul>
Świecenie z jasnością podstawową nie wyłącza się w pożądanym momencie, tj. około północy	<ul style="list-style-type: none"> <li>■ lampa podlega oddziaływaniu zewnętrznego źródła światła (np. inny czujnik ruchu lub inna lampa z czujnikiem ruchu)</li> </ul>	<ul style="list-style-type: none"> <li>■ lampę z czujnikiem zabezpieczyć przed obcym światłem. Obserwować ją przez kilka dni. Lampa z czujnikiem ruchu potrzebuje czasu, aby ustawić się z powrotem na właściwą wartość</li> </ul>
Lampa z czujnikiem ruchu nie wyłącza się całkowicie	<ul style="list-style-type: none"> <li>■ wybrano jasność podstawową</li> </ul>	<ul style="list-style-type: none"> <li>■ przełącznik wyboru programu obrócić na 1 (żarówka) lub 4 (energooszczędna świetlówka kompaktowa)</li> </ul>
Lampa (energooszczędna świetlówka kompaktowa) migocze	<ul style="list-style-type: none"> <li>■ wybrano jasność podstawową</li> </ul>	<ul style="list-style-type: none"> <li>■ przełącznik wyboru programu obrócić na 4 (energooszczędna świetlówka kompaktowa)</li> </ul>
Lampa z czujnikiem ruchu zapala się w niepożądanym momencie	<ul style="list-style-type: none"> <li>■ wiatr porusza gałęziami i krzewami w obszarze wykrywania</li> <li>■ czujnik rejestruje ruch pojazdów na ulicy</li> <li>■ gwałtowne zmiany temperatury na skutek czynników atmosferycznych (wiatr, deszcz, śnieg) lub nadmuch z wentylatorów, otwartych okien</li> </ul>	<ul style="list-style-type: none"> <li>■ zmienić obszar wykrywania</li> <li>■ zmienić obszar wykrywania</li> <li>■ zmienić obszar wykrywania czujnika, zmienić miejsce montażu</li> </ul>
Zmiana zasięgu działania lampy z czujnikiem ruchu	<ul style="list-style-type: none"> <li>■ inne temperatury otoczenia</li> </ul>	<ul style="list-style-type: none"> <li>■ dokładnie ustawić obszar wykrywania przy pomocy przesłon</li> </ul>
Dioda LED pulsuje szybko	<ul style="list-style-type: none"> <li>■ zadziałał wewnętrzny bezpiecznik</li> </ul>	<ul style="list-style-type: none"> <li>■ wyłączyć i po 5 s ponownie włączyć lampę z czujnikiem ruchu</li> </ul>

## Gwarancja funkcjonowania

Poniższy produkt firmy STEINEL został bardzo starannie wykonany. Prawidłowe działanie i bezpieczeństwo użytkownika potwierdzają przeprowadzane losowo kontrole jakości oraz zgodność z obowiązującymi przepisami. Firma STEINEL udziela gwarancji na prawidłową jakość i działanie. Okres gwarancji wynosi 36 miesięcy i rozpoczyna się z dniem sprzedaży urządzenia użytkownikowi. W okresie gwarancyjnym producent usuwa braki spowodowane wadami materiałowymi lub wykonawczymi. Świadczenie gwarancyjne polega na naprawie lub wymianie wadliwych części według wyboru producenta. Gwarancja nie obejmuje uszkodzenia części podlegających zużyciu eksploatacyjnemu, uszkodzeń i usterek spowodowanych przez nieprawidłową obsługę lub konserwację. Gwarancja nie obejmuje szkód wtórnych dotyczących przedmiotów obcych.

Gwarancja udzielana jest tylko w przypadku, gdy prawidłowo zapakowane urządzenie (nie rozłożone na części) wraz z krótkim opisem nieprawidłowości oraz z paragonem lub fakturą (z datą zakupu i pieczęcią sklepu) zostanie odesłane do odpowiedniego punktu serwisowego.

### Serwis naprawczy:

Po upływie okresu gwarancji albo w razie usterek nie objętych gwarancją naprawy wykonuje nasz serwis firmowy. Prosimy o przesłanie dobrze zapakowanego urządzenia do najbliższego punktu serwisowego.

**36 miesięcy**  
**GWARANCJI**

## RO Instrucțiuni de montaj

Stimate client,

vă mulțumim pentru încrederea manifestată prin achiziționarea corpului de iluminat cu senzori produs de firma STEINEL. Ați optat pentru un produs de calitate superioară, care a fost produs, testat și ambalat cu atenție maximă.

Înainte de efectuarea lucrărilor de instalare, vă rugăm să parcurgeți prezentele instrucțiuni de montaj. Aceasta deoarce numai o instalare și o punere în funcțiune corespunzătoare asigură o funcționare de lungă durată, fiabilă și fără producerea unor defecțiuni.

Sperăm să vă bucurați de noul dumneavoastră corp de iluminat cu senzori produs de firma STEINEL.

### Descrierea dispozitivului

- ① Brațul lampeii
- ② Șurub pentru suportul de perete
- ③ Suport de perete
- ④ Alimentare de la rețea sub tencuială
- ⑤ Alimentare aparentă de la rețea
- ⑥ Șurub de protecție a sticlei
- ⑦ Sticlă de lampă

- ⑧ Unitatea senzorului  
(demontabilă pentru reglarea confortabilă a funcționării)
- ⑨ Cama rasterului pentru demontarea unității senzorului
- ⑩ Reglarea intervalului de timp
- ⑪ Reglarea nivelului de luminozitate
- ⑫ Setarea programului

### Principiul ⑬

Senzorul infraroșu integrat de mare capacitate este alcătuit dintr-un senzor dublu de 360°, care înregistrează radiația termică invizibilă generată de corpurile aflate în mișcare (oameni, animale etc.).

Această radiație termică astfel înregistrată este transformată electronic, conducând la declanșarea automată a corpului luminos. Prin obstacole, ca de ex. ziduri sau geamuri, nu este identificată radiația termică, astfel încât nu se realizează declanșarea. Se obține un unghi de înregistrare de 360°

cu un unghi de deschidere de 90°. Sistemul de verificare dispus pe latura inferioară a senzorului înregistrează și perimetru de sub corpul de iluminat.

**Important:** Cea mai sigură înregistrare a mișcărilor este obținută în cazul în care corpul de iluminat cu senzori este montat lateral față de direcția de mers, nefiind întâlnite obstacole (de exemplu copaci, ziduri etc.) care să limiteze raza de acțiune a senzorului. Raza de acțiune este limitată în cazul în care vă îndreptați direct către corpul de iluminat.

### ⚠️ Instrucțiuni de siguranță

- Înainte de efectuarea oricăror lucrări la nivelul dispozitivului este necesară întreruperea alimentării cu energie electrică!
- La efectuarea lucrărilor de montaj, cablul electric care urmează a fi conectat nu trebuie să se afle sub tensiune. Din acest motiv este necesară decuplarea alimentării cu energie electrică și utilizarea dispozitivului de verificare a prezenței tensiunii pentru a confirma lipsa de tensiune.

- Instalarea corpului de iluminat cu senzori implică efectuarea unor lucrări la nivelul rețelei de alimentare cu energie electrică. Din acest motiv este necesară efectuarea corespunzătoare a acestor lucrări, cu respectarea normelor de instalare și a condițiilor de conectare valabile în țara respectivă.

(D) - VDE 0100, (A) - ÖVE-EN 1, (CH) - SEV 1000

### Instalare

Locația de montaj trebuie să fie la o distanță minimă de 50 cm față de un alt corp de iluminat, având în vedere faptul că radiația termică poate conduce la declanșarea sistemului. Pentru a obține raza de acțiune prevăzută de 8 m, înălțimea de montaj trebuie să fie de aproximativ 1,7 – 2 m.

#### Conectarea alimentării cu energie electrică de la rețea (a se vedea imaginea)

Alimentare de la rețea este realizată cu ajutorul unui cablu cu 2 până la 3 fire:

**L** = fază (de obicei de culoare neagră sau maro)

**N** = conductor neutru (de obicei de culoare albastră)

**PE** = conductor de protecție (verde/galben) (⊕)

În cazul în care există dubii trebuie să identificați cablurile cu ajutorul unui dispozitiv de identificare a tensiunii; ulterior este necesară scoaterea acestora de sub tensiune. Faza (**L**), conductorul neutru (**N**) și cel de protecție (**PE**) sunt conectate la nivelul izolatoarelor de porțelan (la L 30x S calotă de pământare). În cazul brațelor corpului de iluminat realizate din plastic (L 9x5 S), conductorul de protecție (**PE, verde/galben**) poate fi asigurat cu bandă izolantă.

**Mențiune:** La nivelul rețelei de alimentare cu energie electrică poate fi montat un întrerupător de rețea pentru pornire și oprire. Aceasta este o condiție pentru luminarea permanentă (a se vedea capitolul Funcția de luminare permanentă) (5).

## Funcții ⑩, ⑪, ⑫

După montarea suportului de perete și realizarea conexiunii alimentare cu energie electrică, corpul de iluminat cu senzori poate fi pus în funcțiune. La nivelul unității demontabile de senzor se află dispozitivul de reglare pentru setarea timpului, a nivelului de luminozitate și a programului. După acționarea

camei rasterului ⑨ cu ajutorul șurubelniței cu fante, este posibilă demontarea unității senzorului pentru efectuarea confortabilă a operațiunilor de reglare. Astfel, corpul de iluminat trece automat în regimul de iluminare permanentă.

### Amânarea decuplării (Reglarea intervalului de timp) ⑩ (setare din fabricație: 5 sec.)

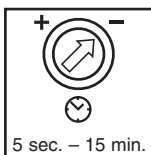

Durată a iluminării care poate fi reglată fără trepte intermediare, între 5 sec. și 15 min.

Dispozitivul de reglare în poziția - = intervalul cel mai scurt (5 sec.)  
Dispozitivul de reglare în poziția + = intervalul cel mai lung (15 min.)

La reglarea perimetrului de înregistrare se recomandă setarea celui mai scurt interval -.

### Reglarea nivelului de luminozitate (nivel de activare) ⑪ (setare din fabricație: funcționare la lumina zilei 2000 Lux)



Nivel de activare al senzorului care poate fi reglat fără trepte intermediare între 2 - 2000 lux.

Dispozitivul de reglare în poziția ☾ = funcționare la lumina zilei aproximativ 2000 lux.  
Dispozitivul de reglare în poziția ☽ = funcționare în regim de noapte aproximativ 2 lux.

Pentru reglarea nivelului de înregistrare la funcționarea la lumina zilei, dispozitivul de reglare trebuie adus în poziția ☽ (funcționare la lumina zilei).

### Setarea programului ⑫ (setare din fabricație: program 1)

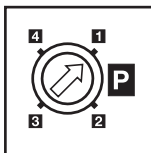

#### 1 Program standard lampă cu incandescență:

Activare soft a luminii / fără luminozitate de fond

#### 2 Program confort lampă cu incandescență:

Activare soft a luminii + luminozitate de fond

#### 3 Confort-Program economic lampă cu incandescență:

Activare soft a luminii + luminozitate de fond până la miezul nopții \*

#### 4 Programul corespunzător lămpilor cu consum redus de energie:

fără activarea soft a luminii / fără luminozitate de fond

\* Mențiune cu privire la programul Confort-program economic lampă cu incandescență 3:

La nivelul corpului de iluminat cu senzori nu este integrat un ceas, astfel încât intervalul corespunzător nopții este determinat pe baza duratei fazei de întineric. Din acest motiv, pentru o funcționare ireproșabilă este importantă alimentarea permanentă cu energie electrică a corpului de iluminat cu senzori pe parcursul acestui interval. Pe parcursul primei nopți (fază de adaptare), luminozitatea de fond este activată complet. Valorile sunt stocate pentru a preveni întreruperea alimentării cu energie electrică.

Vă recomandăm să nu întrerupeți alimentarea cu energie electrică pe parcursul programului 3. Valorile sunt determinate pe parcursul mai multor nopți, motiv pentru care, în cazul unei eventuale erori, trebuie verificat pe parcursul mai multor nopți dacă se înregistrează o modificare a intervalului de dezactivare la apropiere de miezul nopții.

#### Ce reprezintă activarea soft a luminii?

Corpul de iluminat cu senzori dispune de o funcție de activare soft a luminii. Aceasta înseamnă că, la început, lumina nu este activată direct la intensitatea maximă, luminozitatea

fiind ridicată treptat în interval de o secundă până la atingerea nivelului de 100 %. De asemenea, la dezactivare, lumina este redusă treptat.

#### Ce reprezintă luminozitatea de fond?

Luminozitatea de fond permite iluminarea permanentă pe parcursul nopții cu o putere de iluminat de aproximativ 25 %. Numai în cazul în care se înregistrează o mișcare la nivelul perimetrului de înregistrare este activată lumina

(pentru intervalul setat, a se vedea amânarea decuplării ⑩) la puterea de iluminat maximă (100 %). Ulterior corpul de iluminat revine la luminozitatea de fond (aprox. 25 %).

## Reglarea perimetrului de înregistrare ⑭

În funcție de necesități este posibilă limitarea perimetrului de înregistrare. Lentilele de acoperire anexate pot fi utilizate pentru acoperirea unui număr opțional de segmente de lentile. Astfel sunt excluse declanșările accidentale de exemplu datorită autoturismelor, a trecătorilor etc. sau este posibilă

supravegherea focalizată a zonelor de pericol. Lentilele de acoperire pot fi aplicate perpendicular de-a lungul secțiunilor prevăzute cu caneluri. Ulterior sunt aplicate facil la nivelul lentilei.

## Funcția de iluminat permanent ⑮

În cazul montării unui întrerupător de rețea la nivelul rețelei de alimentare cu energie electrică, suplimentar față de simpla activare și dezactivare sunt posibile următoarele funcții:

### Operarea cu ajutorul senzorului

**1) Activarea luminii (în cazul în care corpul de iluminat este DEZACTIVAT):**

Întrerupătorul se ACTIVEAZA și se DEZACTIVEAZA 1 x. Lumina rămâne activată pentru intervalul de timp selectat.

**2) Dezactivarea luminii (în cazul în care corpul de iluminat este ACTIVAT):**

Întrerupătorul se ACTIVEAZA și se DEZACTIVEAZA 1 x. Corpul de iluminat intră, respectiv iese din regimul de operare cu ajutorul senzorului.

### Operarea cu lumină permanentă

#### 1) Activarea luminii permanente:

Întrerupătorul se ACTIVEAZA și se DEZACTIVEAZA de 2 x. Corpul de iluminat este activat pentru un interval de 4 ore în regimul de iluminat permanent (LEDUL roșu activat în spațiile lentilei). Ulterior revine automat în regimul de operare cu ajutorul senzorului (LEDUL roșu dezactivat).

#### 2) Dezactivarea luminii permanente:

Întrerupătorul se ACTIVEAZA și se DEZACTIVEAZA 1 x. Corpul de iluminat intră, respectiv iese din regimul de operare cu ajutorul senzorului.

### Important:

Acționarea multiplă a întrerupătorului trebuie realizată succesiv, la intervale foarte reduse (la interval de 0,5 – 1 sec.).

## Date tehnice

Putere:	max. 100 watt / E 27, lampă cu incandescență sau max. 20 watt bec cu consum redus de energie (nu pentru L 30x S) <b>Atenție:</b> Becul cu consum redus de energie poate fi utilizat numai cu ajutorul programului 
Tensiune:	230 – 240 V, 50 Hz
Unghi de înregistrare:	360° cu unghi de deschidere de 90° și sistem care permite înregistrarea întregului perimetru
Raza de acțiune a senzorului:	max. 8 m circular
Reglarea intervalului de timp:	5 sec. – 15 min.
Reglarea nivelului de luminozitate	2 – 2000 Lux
Reglarea programului:	<b>1 Program standard lampă cu incandescență:</b> Activare soft a luminii / fără luminozitate de fond <b>2 Program confort lampă cu incandescență:</b> Activare soft a luminii + luminozitate de fond <b>3 Confort -Program economic lampă cu incandescență:</b> Activare soft a luminii + luminozitate de fond până la mijlocul nopții * <b>4 Programul corespunzător lămpilor cu consum redus de energie:</b> Fără activarea soft a luminii / fără luminozitate de fond
Lumină permanentă:	comutare posibilă (4 ore.) Condiție: întrerupător conectat la nivelul rețelei de alimentare de la rețea
Tip protecție:	IP 44 (protecție împotriva apei stropite)

## Operare/întreținere

Corpul de iluminat cu senzori poate fi utilizat pentru activarea automată a luminii. Condițiile atmosferice nefavorabile pot afecta funcționarea corpului de iluminat cu senzori, în cazul unor rafale puternice de vânt, a zăpezii, ploii, grindinii este posibilă o declanșare eronată ca urmare a faptului că nu se

realizează distincția între variațiile bruște de temperatură și sursele de căldură. În cazul colectării de impurități, lentila de înregistrare poate fi curățată cu ajutorul unei cârpe umede (fără detergent).

## CE Declarație de conformitate

Produsul îndeplinește cerințele stabilite prin directiva privitoare la tensiunea joasă 73/23/CEE și directiva privitoare la toleranța electromagnetică 89/336/CEE.

## Defecțiuni de funcționare

Defecțiune	Cauză	Asistență
Corpul de iluminat cu senzori nu se află sub tensiune	<ul style="list-style-type: none"> <li>■ siguranța defectă, alimentarea nu este conectată, cablul este întrerupt</li> <li>■ scurtcircuit</li> </ul>	<ul style="list-style-type: none"> <li>■ înlocuirea siguranței, activarea întrerupătorului de rețea; verificarea cablului cu ajutorul dispozitivului de verificare a tensiunii</li> <li>■ verificarea conexiunilor</li> </ul>
Corpul de iluminat cu senzori nu este activat	<ul style="list-style-type: none"> <li>■ în cazul regimului de operare cu lumina zilei, setarea luminozității corespunde operării pe parcursul nopții</li> <li>■ becul incandescent este defect</li> <li>■ întrerupătorul de rețea DEZACTIVAT</li> <li>■ siguranța defectă</li> <li>■ perimetrul de înregistrare nu este reglat corespunzător</li> <li>■ siguranța electrică internă a fost activată (LEDUL semnalizează la intervale reduse)</li> </ul>	<ul style="list-style-type: none"> <li>■ nouă reglare (regulator <sup>(1)</sup>)</li> <li>■ înlocuirea becului incandescent</li> <li>■ activare</li> <li>■ înlocuirea siguranței, eventual verificarea conexiunii</li> <li>■ efectuarea unei noi reglări</li> <li>■ corpul de iluminat cu senzori se dezactivează și se activează din nou după aproximativ 5 secunde</li> </ul>
Corpul de iluminat cu senzori nu este dezactivat	<ul style="list-style-type: none"> <li>■ mișcare permanentă la nivelul perimetrului de înregistrare</li> <li>■ unitatea de senzor nu este fixată</li> </ul>	<ul style="list-style-type: none"> <li>■ verificarea perimetrului și, dacă este cazul, efectuarea unei noi reglări a acestuia</li> <li>■ fixarea unității de senzor printr-o apăsare ușoară</li> </ul>
Luminozitatea de fond nu este dezactivată așa cum se urmărește, aproximativ la miezul nopții	<ul style="list-style-type: none"> <li>■ sursă externă de lumină (de exemplu alt senzor sau altă lumină) dezactivează corpul de iluminat cu senzori</li> </ul>	<ul style="list-style-type: none"> <li>■ protejarea corpului de iluminat cu senzori împotriva sursei externe de lumină, supravegherea corpului de iluminat cu senzori pe parcursul mai multor zile pentru că acesta are nevoie de mai multe zile pentru a ajunge la valoarea corectă</li> </ul>
Corpul de iluminat cu senzori nu este dezactivat complet	<ul style="list-style-type: none"> <li>■ luminozitatea de fond selectată</li> </ul>	<ul style="list-style-type: none"> <li>■ se aduce selectorul de programe în poziția 1 (lămpă cu incandescență), respectiv 4 (bec cu consum redus de energie)</li> </ul>
Corpul de iluminat (bec cu consum redus de energie) luminează intermitent	<ul style="list-style-type: none"> <li>■ luminozitatea de fond selectată</li> </ul>	<ul style="list-style-type: none"> <li>■ se aduce selectorul de programe în poziția 4 (bec cu consum redus de energie)</li> </ul>
Corpul de iluminat cu senzori este activat accidental	<ul style="list-style-type: none"> <li>■ vântul mișcă pomii și arbuștii din perimetrul de înregistrare</li> <li>■ sunt înregistrate autovehiculele care rulează pe stradă</li> <li>■ modificare bruscă a temperaturii, datorată condițiilor atmosferice nefavorabile (vânt, ploaie, zăpadă) sau înregistrarea aerului evacuat de ventilatoare, ferestre deschise</li> </ul>	<ul style="list-style-type: none"> <li>■ modificarea perimetrului</li> <li>■ modificarea perimetrului</li> <li>■ modificarea perimetrului, schimbarea locației de montaj</li> </ul>
Modificarea razei de acțiune a corpului de iluminat cu senzori	<ul style="list-style-type: none"> <li>■ alte temperaturi ale mediului înconjurător</li> </ul>	<ul style="list-style-type: none"> <li>■ reglarea precisă a perimetrului de înregistrare prin utilizarea capacelor</li> </ul>
LEDUL semnalizează la intervale reduse	<ul style="list-style-type: none"> <li>■ siguranța internă este activată</li> </ul>	<ul style="list-style-type: none"> <li>■ Corpul de iluminat cu senzori se dezactivează și se activează din nou după 5 secunde</li> </ul>

## Garanție de funcționare

Acest produs al firmei STEINEL-a fost produs cu diligență maximă, a fost verificat din punct de vedere funcțional și al siguranței conform normelor aplicabile, fiind verificat ulterior prin sondaj. STEINEL îți asumă garanția pentru structura și funcționarea ireproșabilă. Termenul de garanție este de 36 de luni și începe să curgă de la data vânzării produsului către consumator. Noi remediem defecțiunile datorate defecțiunilor la nivelul materialului- sau al erorilor de fabricație, obligația de garanție se execută prin efectuarea lucrărilor de reparații sau prin înlocuirea pieselor defecte, la alegerea noastră. Obligația de garanție nu se mai aplică în situația defecțiunilor la nivelul pieselor supuse uzurii, precum și al prejudiciilor și defecțiunilor cauzate ca urmare a utilizării sau întreținerii necorespunzătoare. Prejudiciile subsecvente produse cu privire la bunuri aparținând terților sunt excluse.

Garanția se acordă numai în cazul în care aparatul, fără a fi demontat, împreună cu o scurtă descriere a defecțiunii, bonul de casă sau factura (data achiziționării și ștampila comerciantului), este expediat ambalat corespunzător către unitatea de service competentă.

### Service pentru efectuarea lucrărilor de reparații:

După expirarea termenului de garanție sau în situația unor vicii care nu dau naștere la obligația de garanție, lucrările de reparații vor fi efectuate de către punctul de service al firmei noastre. Vă rugăm să expediați produsul ambalat în mod corespunzător la cel mai apropiat centru de service.

**36 luni**  
GARANȚIE  
de funcționare

# Navodila za montažo

## Spoštovani kupec,

najlepša hvala za zaupanje, ki ste ga izkazali z nakupom Vaše nove senzorske svetilke STEINEL. Odločili ste se za visokokakovosten izdelek, ki je bil proizveden, testiran in pakiran z visoko mero skrbnosti.

Prosimo seznanite se s temi navodili za montažo pred instalacijo svetilke. Saj le ustrezna instalacija in montaža zagotavljata dolgo, zanesljivo delovanje brez motenj. Želimo Vam veliko veselja z Vašo novo senzorsko svetilko STEINEL.

## Opis naprave

- ① Ročaj svetilke
- ② Vijak stenskega držala
- ③ Stensko držalo
- ④ Omrežni priključek podometni
- ⑤ Omrežni priključek nadometni
- ⑥ Varovalni vijak za steklo
- ⑦ Steklo svetilke

- ⑧ Senzorska enota  
(snemljiva za komfortno nastavljanje funkcij)
- ⑨ Zaskočni jeziček za snetje senzorske enote
- ⑩ Nastavitev časa
- ⑪ Nastavitev pri mraku
- ⑫ Nastavitev programa

## Princip



Integriran visokokakovosten infrardeč senzor je sestavljen iz dvojnega senzorja z zaznavnim kotom 360°, ki zaznava nevidno toplotno sevanje premikajočih se teles (ljudi, živali ipd.).

Zaznano toplotno sevanje se elektronsko pretvori in avtomatično vklopi svetilko. Če so v zaznavnem območju ovire, kot na primer zidovi ali steklo, senzor ne zazna toplotnega sevanja, torej tudi ne pride do

vklopa svetilke. Naprava dosega zaznavni kot 360° z izstopnim kotom 90°. Nadzor področja pod senzorjem zagotavlja zaščito proti gibanju pri tleh.

Pomembno: Najzaneslivejše zaznavanje gibanja dosežete, če senzorsko svetilko montirate bočno ob smer hoje in nobena ovira (kot so na primer drevesa, zidovi ipd.) ne ovira senzorja. Doseg je omejen, če se premikate direktno proti svetilki.

## Varnostna navodila

- Pred kakršnimi koli deli na napravi prekinite povezavo z omrežjem!
- Med montažo mora biti električni kabel, na katerega bo svetilka priključena, brez električne napetosti. Zaradi tega najprej odklopite kabel iz električne napetosti in z indikatorjem napetosti preverite, če ste povezavo res prekinili.
- Pri instalaciji senzorske svetilke gre za delo na omrežni napetosti. Zaradi tega mora biti izvedena strokovno v skladu z običajnimi predpisi in za državo običajnimi priključnimi pogoji. -VDE 0100, -ÖVE-EN 1, -SEV 1000

## Instalacija

Mesto namestitve naj bo oddaljeno najmanj 50 cm od druge svetilke, ker lahko toplotno sevanje povzroči vklop sistema. Za doseganje navedenega dosega 8 m, mora višina montaže svetilke znašati ca. 1,7 – 2 m.

### Priključitev na omrežje (glej sliko)

Omrežna dovodnica je sestavljena iz 2 ali 3 žilnega kabla:

- L** = faza (največkrat črna ali rjava)
- N** = nevtralni vodnik (največkrat moder)
- PE** = zaščitni vodnik (zelen/rumen) 

Če obstaja dvom, identificirajte kabel z indikatorjem napetosti; po tem ponovno izklopite iz omrežne napetosti. Fazo (**L**), nevtralni vodnik (**N**) in zaščitni vodnik (**PE**) priključite na lestenčne spojke (pri L 30x S ozemljilna sponka). Pri ročajih svetilke iz plastične mase (L 9x5 S) lahko zaščitni vodnik (**PE**, zelen/rumen) zaščitite z izolirnim trakom.

**Opomba:** V omrežno dovodnico lahko seveda montirate tudi stikalo za vklop in izklop svetilke. Za funkcijo trajne osvetlitve je to predpogoj (glej poglavje funkcija trajne osvetlitve).

## Funkcije ⑩, ⑪, ⑫

Po montaži stenskega držala in priključitvi na električno omrežje lahko senzorsko svetilko pričnete uporabljati. Na snemljivi senzorski enoti se nahajajo regulatorji za nastavitev časa, nastavitev pri mraku in nastavitev pro-

grama. Po premiku zaskočnega jezika i z izvijačem za vijake z zarezo lahko senzorsko enoto snamete in jo tako bolj udobno nastavljate. Pri tem se svetilka avtomatično preklopi na trajno delovanje.

**Zakasnitev izklopa (nastavitev časa) ⑩**  
(tovarniška nastavitev: 5 sek.)

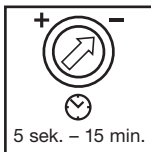

Brezstopenjsko nastavljiva zakasnitev izklopa od 5 sek. do 15 min.

Regulator nastavljen na - = najkrajši čas (5 sek.)  
Regulator nastavljen na + = najdaljši čas (15 min.)

Med nastavljanjem zaznavnega območja priporočamo izbiro najkrajšega časa.

**Nastavitev pri mraku (vklopni prag) ⑪**  
(tovarniška nastavitev: delovanje pri dnevni svetlobi 2000 Lux)



Brezstopenjsko nastavljiv vklopni prag sensorja od 2 - 2000 Lux.

Regulator nastavljen na ☀ = dnevno delovanje ca. 2000 Lux.  
Regulator nastavljen na ☾ = delovanje v mraku ca. 2 Lux.

Za nastavljanje zaznavnega območja pri dnevni svetlobi mora biti regulator nastavljen na ☀ (dnevno delovanje).

**Nastavitev programa ⑫**  
(tovarniška nastavitev: program 1)

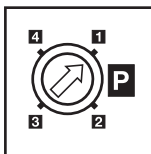

**1 Standardni program žarnica:**

Mehki vklop svetilke / brez osnovne svetlobe

**2 Komfortni program žarnica:**

Mehki vklop svetilke + osnovna svetloba

**3 Komfortni varčevalni program žarnica:**

Mehki vklop svetilke + osnovna svetloba do sredine noči \*

**4 Program energijsko varčnih žarnic:**

brez mehkega vklopa svetilke / brez osnovne svetlobe



\* Opomba k komfortnemu varčevalnemu programu za žarnico 3:

V senzorski svetilki ura ni integrirana. Sredina noči se določi samo s pomočjo dolžine temnih faz. Zato je za neoporačno delovanje pomembno, da ima senzorska svetilka v tem času neprekinjeno dovajanje električne energije. V času prve noči (faza umerjanja) je osnovna svetloba popolnoma aktivna. Vrednosti se shranijo varno pred izpadom električne napetosti.

Priporočamo Vam, da v programu 3 ne prekinete napetosti. Vrednosti se izračunavajo za več noči, zato je treba v primeru morebitne napake več noči opazovati, ali se izklopni čas senzorske luči proti polnoči spreminja.

### Kaj je mehek vklop luči?

Senzorska svetilka ima funkcijo mehek vklop luči. To pomeni, da se luč pri vklopu ne vklopi neposredno na maksimalno moč, temveč stopnjuje svetlost v

roku ene sekunde počasi proti 100 %. Prav tako svetilka po izklopu počasi zmanjša svetlost.

### Kaj je osnovna svetloba?

Osnovna svetloba omogoča nočno trajno osvetlitev s ca. 25 % močjo luči. Šele pri premikanju v zaznavnem območju se luč (za nastavljen čas glej zakasnitev

izklopa) preklopi na maksimalno moč (100 %). Po tem svetilka ponovno preklopi na osnovno svetlobo (ca. 25 %).

## Nastavitev zaznavnega območja <sup>14</sup>

Po potrebi se lahko kontrolno področje omeji. Priložene pokrivne ploščice lahko uporabite za pokritje poljubnega števila segmentov leče. S tem lahko izključite neželene vklope na primer zaradi avtomobilov, mimoi-

dočih in podobno ter ciljno usmerjeno nadzorujete nevarna mesta. Pokrivne ploščice lahko v navpični smeri ločite po v naprej pripravljeni zarezi. Potem se jih enostavno postavi na lečo.

## Trajno delovanje <sup>15</sup>

Če na omrežje montirate omrežno stikalo, so ob enostavnem vklopu in izklopu mogoče tudi naslednje funkcije:

### Delovanje senzorja

#### 1) Vklp svetilke (če je izklopljena):

Stikalo 1 x izklop in vklop.

Svetilka bo ostala vklopljena le vnešen čas.

#### 2) Izklop svetilke (če je svetilka vklopljena):

Stikalo 1 x izklop in vklop.

Svetilka se vklopi oz. preide v delovanje senzorja.

### Trajno delovanje luči

#### 1) Nastavitev trajnega delovanja:

Stikalo 1 x izklop in vklop. Svetilka se za 4 ure vklopi na trajno delovanje (za lečo sveti rdeča LED). Po tem se avtomatično spet preklopi v delovanje senzorja (rdeča LED se ugasne).

#### 2) Izklop trajnega delovanja:

Stikalo 1 x izklop in vklop. Svetilka se vklopi oz. preide v delovanje senzorja.

### Pomembno:

Večkratni premik stikala mora biti izveden s kratkimi časovnimi razmiki (v območju 0,5 – 1 sek.).

## Tehnični podatki

Moč:	največ 100 Watt / E 27, žarnica ali največ 20 Watt varčna žarnica (ni primerna za L 30x S) <b>Pozor:</b> varčno žarnico lahko uporabljate samo s programom <b>4</b>
Napetost:	230 – 240 V, 50 Hz
Zaznavni kot:	360° z izstopnim kotom 90° za zaščito proti gibanju pri tleh
Doseg senzorja:	maks. 8 m vse naokoli
Nastavitev časa:	5 sek. – 15 min.
Nastavitev pri mraku:	2 – 2000 Lux
Nastavitev programa:	<b>1 Standardni program žarnica:</b> Mehki vklop svetilke / brez osnovne svetlobe <b>2 Komfortni program žarnica:</b> Mehki vklop svetilke + osnovna svetloba <b>3 Komfortni program žarnica:</b> Mehki vklop svetilke + osnovna svetloba do sredine noči * <b>4 Program energijsko varčne žarnice:</b> brez mehkega vklopa svetilke / brez osnovne svetlobe
Trajno delovanje:	preklopno (4 ure) Predpogoj: priklopljeno stikalo na omrežni dovodnici
Vrsta varovanja:	IP 44 (odporno proti škropljenju)

## Uporaba/Vzdrževanje

Senzorska svetilka je primerna za avtomatičen vklop luči. Ker nenadnih temperaturnih nihanj ni mogoče razločevati od toplotnih virov, lahko vremenski vplivi vplivajo na funkcionalnost senzorske svetilke. Pri več-

jih sunkih vetra, snegu, dežju, toči lahko pride do napačnega vklopa. Zaznavno lečo lahko v primeru onesaženja obrišete z vlažno krpo (brez čistilnega sredstva).

## CE Izjava o skladnosti

Proizvod izpolnjuje standard o nizkih napetostih 73/23/EGS in direktivo o elektromagnetni združljivosti 89/336/EGS.

## Motnje pri delovanju

Motnja	Izvor	Pomoč
Senzorska svetilka nima napetosti	<ul style="list-style-type: none"> <li>■ varovalka defektna, nevklopljena, napeljava prekinjena</li> <li>■ kratek stik</li> </ul>	<ul style="list-style-type: none"> <li>■ zamenjajte varovalko, vklopite omrežno stikalo; Preverite napeljava z indikatorjem napetosti</li> <li>■ preverite priključke</li> </ul>
Senzorska svetilka se ne vklopi	<ul style="list-style-type: none"> <li>■ pri dnevnem delovanju, nastavev zatemnitve je nastavljena na nočno delovanje</li> <li>■ defektna žarnica</li> <li>■ omrežno stikalo na izklopljeno</li> <li>■ defektna varovalka</li> <li>■ zaznavno območje ni ciljno nastavljeno</li> <li>■ aktivirano je bilo interno električno varovalo (LED hitro utripa)</li> </ul>	<ul style="list-style-type: none"> <li>■ ponovno nastavite (regulator )</li> <li>■ zamenjajte žarnico</li> <li>■ vklopite</li> <li>■ vstavite novo varovalko, po potrebi preverite priključke</li> <li>■ ponovno nastavite</li> <li>■ izklopite in po ca. 5. sek. ponovno vklopite senzorsko svetilko</li> </ul>
Senzorska svetilka se ne izklopi popolnoma	<ul style="list-style-type: none"> <li>■ trajno gibanje v zaznavnem območju</li> <li>■ senzorska enota ni zaskočena</li> </ul>	<ul style="list-style-type: none"> <li>■ preverite zaznavno območje in eventualno ponovno nastavite</li> <li>■ rahlo pritisnite senzorsko enoto da zaskoči</li> </ul>
Osnovna svetloba se ne ugasne kot zeleno okrog polnoči	<ul style="list-style-type: none"> <li>■ eksterni vir svetlobe (na primer drug senzor gibanja ali svetilka) vklopi senzorsko svetilko v neaktivno</li> </ul>	<ul style="list-style-type: none"> <li>■ izolirajte senzorsko svetilko od tujega vira svetlobe, opazujte senzorsko svetilko več dni ker potrebuje nekaj časa, da se ponovno nastavi na pravilno vrednost</li> </ul>
Senzorska svetilka se ne izklopi popolnoma	<ul style="list-style-type: none"> <li>■ izbrana osnovna svetloba</li> </ul>	<ul style="list-style-type: none"> <li>■ zavrtite stikalo za izbiro programa na 1 (žarnica) oz. 4 (energijsko varčna žarnica)</li> </ul>
Svetlobno telo (energijsko varčna žarnica) utripa	<ul style="list-style-type: none"> <li>■ izbrana osnovna svetloba</li> </ul>	<ul style="list-style-type: none"> <li>■ zavrtite stikalo za izbiro programa na 4 (energijsko varčna žarnica)</li> </ul>
Senzorska svetilka se nezaželeno vklopi	<ul style="list-style-type: none"> <li>■ veter premika drevesa in grmičevje v zaznavnem območju</li> <li>■ senzor zaznava avtomobile na cesti</li> <li>■ nenadna temperaturna sprememba zaradi vremena (veter, dež, sneg) ali izhodni zrak iz ventilatorjev, odprtih oken</li> </ul>	<ul style="list-style-type: none"> <li>■ spremenite območje</li> <li>■ spremenite območje</li> <li>■ spremenite območje, prestavite mesto montaže</li> </ul>
Sprememba dosega senzorske svetilke	<ul style="list-style-type: none"> <li>■ druge temperature okolja</li> </ul>	<ul style="list-style-type: none"> <li>■ natančno nastavite zaznavno območje z zastirali</li> </ul>
LED hitro utripa	<ul style="list-style-type: none"> <li>■ aktivirano interno varovalo</li> </ul>	<ul style="list-style-type: none"> <li>■ izklopite in po 5. sek. ponovno vklopite senzorsko svetilko</li> </ul>

## Garancija

Ta proizvod znamke Steinel je proizveden z visoko mero skrbnosti, preverjen glede delovanja in varnosti v skladu z veljavnimi predpisi in naknadno podvržen naključni kontroli. STEINEL prevzema garancijo za neoporečno kakovost in funkcionalnost. Garancijska doba znaša 36 mesecev in se prične z dnevom prodaje uporabniku. Odpravili bomo napake, ki temeljijo na napakah v materialu ali izdelavi. Garancijske storitve bodo izvedene v smislu popravila ali zamenjave oporečnih delov (po naši izbiri). Garancijska storitev ni priznana v primeru poškodb na delih, ki se hitro obrabijo, kakor tudi poškodbah in napakah, ki nastanejo zaradi nepravilne uporabe in vzdrževanja. Druge posledične motnje/napake na tujih predmetih so izzete.

Garancija se odobri samo v primeru, da nerazstavljeno napravo skupaj s kratkim opisom napake, blagajniškim listkom ali računom (datum nakupa in žig prodajalca) ter dobro zapakirano pošljete na ustrezen servis.

### Popravila:

Po poteku garancijske dobe ali če gre za pomanjkljivosti, ki jih garancija ne krije, izvaja popravila naše servisno mesto. Prosimo pošljite izdelek dobro zapakiran v najbližje servisno mesto.



## Poštovani kupče,

zahvaljujemo na povjerenju koje ste nam iskazali kupnjom Vaše nove STEINEL senzorske svjetiljke. Odlučili ste se za proizvod visoke kvalitete koji je proizveden, ispitan i zapakiran s velikom pažnjom.

Molimo Vas da se prije njegovog instaliranja upoznate s ovim uputama za montažu. Naime, samo stručna instalacija i puštanje u pogon jamči dug i pouzdan rad bez smetnji. Želimo Vam puno zadovoljstva s Vašom novom senzorskom svjetiljkom.

## Opis uređaja

- ① Krak svjetiljke
- ② Vijak za zidni držač
- ③ Zidni držač
- ④ Mrežni priključak za podžbukni kabel
- ⑤ Mrežni priključak za nadžbukni kabel
- ⑥ Vijak za osiguranje stakla
- ⑦ Staklo svjetiljke
- ⑧ Senzorska jedinica (može se skinuti u svrhu jednostavnog podešavanja funkcije)
- ⑨ Kukica za skidanje senzorske jedinice
- ⑩ Podešavanje vremena
- ⑪ Podešavanje svjetlosnog praga
- ⑫ Podešavanje programa

## Princip 13

Integrirani visokokvalitetan infracrveni senzor sastoji se od dvostrukog senzora s 360° dometa koji registrira nevidljivo toplinsko zračenje tijela koja se pred njim kreću (ljudi, životinje itd.).

Tako registrirano toplinsko zračenje elektronički se pretvara i automatski uključuje svjetlo. Zbog prepreka, kao što je .npr. zid ili staklo, senzor ne prepoznaje toplinsko zračenje pa prema tome, nema ni uključiva-

vanja. Postiže se kut detekcije od 240° s kutom otvora od 90°. Nadziranje polja unutar senzora jamči zaštitu od skrivanja.

**Važno:** Najsigurnije registriranje pokreta postiže se tako da se senzorska svjetiljka montira bočno na smjer kretanja i nikakve prepreke (kao npr. drveće, zid itd.) ne ometaju vidokrug senzora. Domet je ograničen ako prilazite direktno senzoru/svjetlu.

## Sigurnosne upute

- Prije svih radova na uređaju prekinite naponsko napajanje!
- Kod montaže električni vod koji namjeravate priključiti mora biti u beznaponskom stanju. Zbog toga najprije isključite struju i pomoću ispitivača napona provjerite beznaponsko stanje.
- Kod instalacije senzorske svjetiljke radi se o radovima na mrežnom naponu. Zbog toga se ona mora izvršiti stručno i u skladu s državnim propisima o instalacijama i uvjetima priključivanja. (D)-VDE 0100, (A)-ÖVE-EN 1, (CH)-SEV 1000

## Instalacija

Mjesto montaže trebalo bi biti udaljeno najmanje 50 cm od drugog svjetla jer toplinsko zračenje može dovesti do aktiviranja sustava. Da biste postigli navedeni domet od 8 m, visina montaže treba biti oko 1,7 – 2 m.

### Priključak mrežnog voda (v. sl.)

Mrežni vod sastoji se od dvožilnog do trožilnog kabela:

**L** = faza (većinom bijela ili smeđa)

**N** = nul-vodič (većinom plavi)

**PE** = zaštitni vodič (zeleno/žuti) ⊕

U slučaju sumnje morate identificirati kabel pomoću ispitivača napona; na kraju opet uspostavite beznaponsko stanje. Faza (**L**), nul-vodič (**N**) i zaštitni vodič (**PE**) priključuju se na stezaljke svjetiljke (kod L 30x S kupola za uzemljenje). Kod plastičnih krakova svjetiljke (L 9x5 S) zaštitni vodič se može (**PE, zeleno/žuti**) osigurati izolacijskom trakom.

**Napomena:** Naravno da se u mrežni vod može montirati mrežna sklopka za uključivanje i isključivanje. To je pretpostavka za funkciju ručnog upravljanja (vidi pogl. Funkcija ručnog upravljanja) 15.

## Funkcije ⑩, ⑪, ⑫

Nakon što ste montirali zidni držač i priključili uređaj na mrežu, možete aktivirati senzorsku svjetiljku. Na odvojivoj senzorskoj jedinici nalaze se regulatori za podešavanje vremena, svjetlosnog praga i programa. Nakon deblokiranja kukice ⑨ pomoću križnog izvijača

možete izvaditi senzorsku jedinicu za jednostavno podešavanje. Pri tome svjetlo se automatski uključuje na ručno upravljanje.

### Kašnjenje isključivanja (podešavanje vremena) ⑩ (tvornički podešeno: 5 sek.)

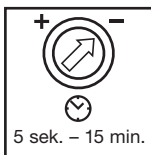

Kontinuirano podesivo trajanje svjetla od 5 sek. do 15 min.

Regulator podešen na - = najkraće vrijeme (5 sek.)  
Regulator podešen na + = najduže vrijeme (15 min.)

Kod podešavanja područja detekcije preporučuje se odabir najkraćeg - vremena.

### Podešavanje svjetlosnog praga (prag aktiviranja) ⑪ (tvornički podešeno: danje svjetlo 2000 luksa)



Kontinuirano podesiv prag aktiviranja senzora od 2 - 2000 luksa.

Regulator podešen na ☼ = danje svjetlo oko 2000 luksa.  
Regulator podešen na ☾ = zatamnjanje oko 2 luksa.

Za podešavanje područja detekcije kod danjeg svjetla regulator treba podesiti na ☼ (danje svjetlo).

### Podešavanje programa ⑫ (tvornički podešeno: program 1)

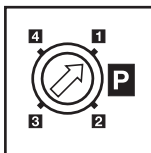

**1 Standardni program žarulje:**  
Soft-uključivanje svjetla/ bez osnovne svjetloće

**2 Jednostavni program žarulje:**  
Soft-uključivanje svjetla + osnovna svjetloća

**3 Komforni štedni program žarulje:**  
Soft-uključivanje svjetla + osnovna svjetloća do ponoći \*

**4 Program štedne žarulje:**  
bez soft-uključivanja svjetla / bez osnovne svjetloće



\* Napomena za jednostavni štedni program žarulje **3**:

U senzorsku svjetiljku nije integriran sat, tako da se ponoć utvrđuje samo putem duljine trajanja faze tame. Zbog toga je u cilju besprijekornog funkcioniranja potrebno da se senzorska svjetiljka tijekom tog vremena stalno napaja naponom. Tijekom prve noći (faza ispitivanja) osnovna svjetloća je kompletno aktivna. Vrijednosti se memoriraju tako da su osigurane u slučaju ispada mreže.

Preporučujemo da ne isključujete napon u programu **3**. Vrijednosti se utvrđuju tijekom više noći zbog čega se senzorska svjetiljka u eventualnom slučaju greške promatra tijekom više noći kako bi se utvrdilo vrijeme isključivanja prema ponoći.

### Što je soft-uključivanje svjetla?

Senzorska svjetiljka ima funkciju soft-uključivanja svjetla. To znači da se svjetlo prilikom uključivanja ne uključuje odmah na maksimalnu snagu nego se

svjetloća polako pojačava na 100 % unutar jedne sekunde. Isto tako prilikom isključivanja jačina svjetla se polako smanjuje.

### Što je osnovna svjetloća?

Osnovna svjetloća daje noćno trajno svjetlo s oko 25 % svjetlosnog učina. Tek kod pokreta u području detekcije svjetlo se uključuje (tijekom podešenog

vremena, v. Kašnjenje isključivanja ⑩) na maksimalni svjetlosni učin (100 %). Nakon toga svjetlo se vraća na osnovnu svjetloću (oko 25 %).

## Podešavanje područja detekcije 14

Po potrebi područje detekcije može se ograničiti. Priloženi pokrovni zasloni služe za prekrivanje segmenata leće po volji. Na taj način izbjegavaju se pogrešna uključivanja zbog prolaska automobila,

prolaznika itd. ili se ciljano nadziru mjesta opasnosti. Pokrovni zasloni mogu se odvojiti duž podjela označenih utorima u okomitom položaju. Nakon toga jednostavno se nataknu na leću.

## Funkcija ručnog upravljanja 15

Montira li se mrežna sklopka u mrežni vod, osim jednostavnog uključivanja i isključivanja moguće su sljedeće funkcije:

### Pogon senzora

#### 1) Uključite svjetlo (ako je svjetlo ISKLJUČENO):

Sklopku 1 x ISKLJUČITE i UKLJUČITE.

Svjetlo ostaje uključeno tijekom podešenog vremena.

#### 2) Isključite svjetlo (ako je svjetlo UKLJUČENO):

Sklopku 1 x ISKLJUČITE i UKLJUČITE.

Svjetlo se isključuje odnosno prelazi u pogon senzora.

### Ručno upravljanje

#### 1) Uključite ručno upravljanje:

Sklopku 2 x ISKLJUČITE i UKLJUČITE. Svjetiljka je podešena na 4 sata ručnog upravljanja (svijetli crvena LED-dioda iza leće). Zatim ponovno automatski prelazi u pogon senzora (crvena LED-dioda se isključuje).

#### 2) Isključite ručnog upravljanja:

Sklopku 1 x ISKLJUČITE i UKLJUČITE. Svjetlo se isključuje odnosno prelazi u pogon senzora.

#### Važno:

Treba više puta uzastopce brzo pritiskati sklopku (u području 0,5 – 1 sek.).

## Tehnički podaci

Snaga:	maks. 100 vati / E 27, žarulja ili maks. 20 vati, štedna žarulja (ne za L 30x S) Pažnja: Štednu žarulju koristite samo s programom 4
Napon:	230 – 240 V, 50 Hz
Kut detekcije:	360° s 90° kuta otvora i zaštitom od skrivanja
Domet senzora:	maks. 8 m uokolo
Podešavanje vremena:	5 sek. – 15 min.
Podešavanje svjetlosnog praga:	2 – 2000 luksa
Podešavanje programa:	<b>1 Standardni program žarulje:</b> Soft-uključivanje svjetla/ bez osnovne svjetloće <b>2 Jednostavni program žarulje:</b> Soft-uključivanje svjetla + osnovna svjetloća <b>3 Jednostavni štedni program žarulje:</b> Soft-uključivanje svjetla + osnovna svjetloća do ponoći * <b>4 Program štednih žarulja:</b> Bez soft-uključivanja svjetla / bez osnovne svjetloće
Ručno upravljanje:	uklopivo (4 sata) pretpostavka: sklopka priključena na mrežni vod
Vrsta zaštite:	IP 44 (zaštićeno od prskanja vode)

## Rad/njega

Senzorska svjetiljka je namijenjena za automatsko uključivanje svjetla. Vremenski utjecaji mogu djelovati na funkcioniranje senzorske svjetiljke; kod jakog vjetra, snijega, kiše, tuče može doći do pogrešnog aktiviranja

jer se ne mogu razlikovati nagle promjene temperature izvora topline. Leća za detekciju može se u slučaju zaprljanosti obrisati vlažnom krpom (bez sredstva za čišćenje).

## CE Izjava o sukladnosti

Proizvod zadovoljava Propis EZ-e o niskom naponu 73/23/EWG i elektromagnetskoj podnošljivosti 89/336/EWG.

## Smetnje u radu

Smetnja	Uzrok	Pomoć
Senzorska svjetiljka bez napona	<ul style="list-style-type: none"> <li>■ neispravan osigurač, sklopka nije uključena, prekinut vod</li> <li>■ kratki spoj</li> </ul>	<ul style="list-style-type: none"> <li>■ stavite novi osigurač, uključite mrežnu sklopku; provjerite vod pomoću ispitivača napona</li> <li>■ provjerite priključke</li> </ul>
Senzorska svjetiljka se ne uključuje	<ul style="list-style-type: none"> <li>■ po danu se podešavanje svjetlosnog praga nalazi u noćnom režimu rada</li> <li>■ neispravna žarulja</li> <li>■ mrežna sklopka ISKLJUČENA</li> <li>■ neispravan osigurač</li> <li>■ područje detekcije nije ciljano podešeno</li> <li>■ aktiviran je interni električni osigurač (LED brzo žmirka)</li> </ul>	<ul style="list-style-type: none"> <li>■ ponovno podesite (regulator (11))</li> <li>■ zamijenite žarulju</li> <li>■ uključite</li> <li>■ stavite novi osigurač, event. provjerite priključak</li> <li>■ ponovno podesite</li> <li>■ senzorsku svjetiljku isključite i nakon oko 5 sek. je ponovno uključite</li> </ul>
Senzorska svjetiljka se ne isključuje	<ul style="list-style-type: none"> <li>■ stalno kretanje u području detekcije</li> <li>■ Senzorska jedinica nije dosjela</li> </ul>	<ul style="list-style-type: none"> <li>■ prekontrolirajte područje i event. ponovno podesite</li> <li>■ laganim pritiskom uglavite senzorsku jedinicu</li> </ul>
Osnovna svjetloća ne isključuje se po želji oko ponoći	<ul style="list-style-type: none"> <li>■ vanjski izvor svjetlosti (npr. drugi dojavnici pokreta ili svjetiljke) uključuju senzorsku svjetiljku inaktivno</li> </ul>	<ul style="list-style-type: none"> <li>■ Senzorsku svjetiljku ogradite od vanjskog svjetla i promatrajte je nekoliko dana, svjetiljci je potrebno neko vrijeme da se ponovno podesi na točnu vrijednost</li> </ul>
Senzorska svjetiljka ne isključuje se u potpunosti	<ul style="list-style-type: none"> <li>■ Odabrana osnovna svjetloća</li> </ul>	<ul style="list-style-type: none"> <li>■ Sklopku za odabir programa okrenite na 1 (žarulja) odn. 4 (štedna žarulja)</li> </ul>
Rasvjetno tijelo (štedna žarulja) trepti	<ul style="list-style-type: none"> <li>■ Odabrana osnovna svjetloća</li> </ul>	<ul style="list-style-type: none"> <li>■ Sklopku za odabir programa okrenite na 4 (štedna žarulja)</li> </ul>
Senzorska svjetiljka se neželjeno uključuje	<ul style="list-style-type: none"> <li>■ vjetar njiše drveća i grmlje u području detekcije</li> <li>■ registriranje automobila na ulici</li> <li>■ iznenadna promjena temperature zbog nevremena (vjetar, kiša, snijeg) ili zraka koji izlazi iz ventila, otvorenih prozora</li> </ul>	<ul style="list-style-type: none"> <li>■ premjestite područje</li> <li>■ premjestite područje</li> <li>■ promijenite područje, premjestite mjesto montaže</li> </ul>
Promjena dometa senzorske svjetiljke	<ul style="list-style-type: none"> <li>■ ostale temperature okoline</li> </ul>	<ul style="list-style-type: none"> <li>■ točno podesite područje detekcije pomoću pokrovnih zaslona</li> </ul>
LED brzo žmirka	<ul style="list-style-type: none"> <li>■ aktiviran je interni osigurač</li> </ul>	<ul style="list-style-type: none"> <li>■ senzorsku svjetiljku isključite i nakon 5 sek. je ponovno uključite</li> </ul>

## Jamstvo za funkcionalnost

Ovaj STEINEL-ov proizvod izrađen je uz veliku pažnju, njegovo funkcioniranje i sigurnost ispitani su prema važećim propisima i na kraju je proizvod podvrgnut kontroli uzorka. STEINEL preuzima jamstvo za besprijekornu kakvoću i funkcionalnost. Jamstveni rok iznosi 36 mjeseci i započinje s danom prodaje potrošaču. Uklanjammo nedostatke koji nastanu zbog grešaka na materijalu ili tvorničkih grešaka, a usluga jamstva obuhvaća popravak ili zamjenu dijelova s greškom po našem izboru. Jamstvo ne dajemo u slučaju oštećenja na potrošnim dijelovima, kao i šteta i nedostataka koji nastanu zbog nestručnog rukovanja ili održavanja.

Jamstvo se priznaje samo ako nerastavljeni, dobro zapakiran uređaj pošaljete zajedno s opisom greške i računom (datum kupnje i pečat trgovine) nadležnoj servisnoj službi.

### Servisna služba:

Nakon isteka jamstvenog roka ili za uklanjanje nedostataka van jamstva nadležna je naša servisna služba. Molimo da dobro zapakiran proizvod pošaljete najbližoj servisnoj službi.



**Väga austatud klient!**

Täname Teid Teie usalduse eest, mida Te meile osutate, ostes Teile uue STEINEL'i-anduriga valgusti. Te otsustasite kõrgeväärusliku kvaliteettoote kasuks, mis on valmistatud, katsetatud ja pakitud suurima hoolikusega.

Palun tutvuge enne seadme paigaldamist selle paigaldusjuhendiga. Ainult asjakohase paigalduse ja kasutu-selevõtuga tagatakse seadme pikaajaline, usaldusväärne ja häireteta töö. Soovime Teile meeldivat anduriga valgusti kasutamist.

**Seadme kirjeldus**

- |  |  |
|--|--|
| <ul style="list-style-type: none"> <li>① Lambiharu</li> <li>② Seinakinnituskruvi</li> <li>③ Seinakinnitus</li> <li>④ Krohvialune võrguga ühendamise juhe</li> <li>⑤ Krohvipealne võrguga ühendamise juhe</li> <li>⑥ Lambikupli kinnituskruvi</li> <li>⑦ Lambikuppel</li> </ul> | <ul style="list-style-type: none"> <li>⑧ Andur (väljavõetav mugavamaks funktsioonide seadistamiseks)</li> <li>⑨ Fikseerimishaakur anduri väljavõtmiseks</li> <li>⑩ Ajaregulaator</li> <li>⑪ Hämarusnivoo seadistamine</li> <li>⑫ Programmi seadistamine</li> </ul> |
|--|--|

**Põhimõte ⑬**

Integreeritud kõrge töövõimega infrapunaandur koosneb 360 kraadisest topeltandurist, mis registreerib liikuvate kehade (inimeste, loomade jne.) soojuskiirgust.

Registreeritud soojuskiirgus muundatakse elektrooniliselt ja valgusti lülitub automaatselt sisse. Takistused nagu nt müürid või klaasplaadid ei lase soojuskiirgust läbi ning takistavad valgusti sisselülitumist. Seade saavutab 360-kraadise jälgitava nurga 90-kraadise

avause nurga all. Välja jälgimine allpool andurit tagab kaitse selle eest, et keegi altpoolt ei saaks läbi ronida.

**Tähtis:** Kõige kindlamalt registreerib seade liikumist, kui monteerite anduriga valgusti piki kõnnisuunda ja takistused (nagu nt puud, müürid jne) ei tõkesta anduri nähtavust. Tootsoon on piiratud, kui lähenete lambile otse eest.

**⚠ Ohutusjuhised**

- Enne seadme juures tööde alustamist lülitage vool välja!
- Montaaži juures peab liidetav elektrijuhe olema pingevaba. Sellepärast tuleb kõigepealt välja lülitada elektrivool ja kontrollida pingetesti abil, et juhe oleks pingevaba.
- Anduriga valgusti paigaldamisel on tegemist tööga vooluvõrgus, mida tuleb teha asjakohaselt ning riigis kehtivatele paigalduseeskirjadele ja ühendamisnormidele vastavalt. (D)-VDE 0100, (A)-ÖVE-EN 1, (CH)-SEV 1000

**Paigaldus**

Paigalduskoht peaks asuma teistest valgustitest vähemalt 50 cm kaugusel, et vältida süsteemi sisselülitumist soojuskiirguse läbi. Antud 8-meetrise tütsooni saavutamiseks, tuleb seade umbes 1,7 – 2 m kõrgusele paigaldada.

**Võrgujuhtme ühendamine (vt joonist)**

Võrgujuhe koosneb ühest 2- kuni 3-harulisest kaablist:

- L** = faas (enamasti must või pruun)
- N** = nulljuhe (enamasti sinine)
- PE** = maandus soon (roheline/kollane) ⊕

Kahtluse korral identifitseerige kaabel pingetestriga; seejärel lülitage pinge taas välja. Ühendage faas (**L**), nulljuhe (**N**) ja maandus soon (**PE**) lühterklemmidega (maanduskapsel L 30x S juurde). Plastmassist lambiharudel (L 9x5 S) on võimalik maandus soon (**PE**, **roheline/kollane**) isoleerpaelaga kindlustada.

**Viide:** Võrgujuhtmesse on loomilult võimalik monteerida võrgulüli sisse- ja väljalülitamiseks. Pideva valgustuse funktsiooni jaoks on see kohustuslik (vt peatükki pideva valgustuse funktsioon) ⑮.

## Funktsioonid ⑩, ⑪, ⑫

Peale seinakinnituse monteerimist ja võrguga ühendamist võib anduriga valgusti käiku lasta. Äravõetaval anduril paiknevad nupud aja, hämaruse ja programmide reguleerimiseks. Peale fikseerimishaakuri avamist ⑨

lamedaotsalise kruvikeeraja abil saate Te anduri mugavamaks funktsioonide seadistamiseks välja võtta. Seejuures lülitub valgusti automaatselt pideva valgustuse funktsioonile.

### Väljalülitamise viivitus (ajaregulaator) ⑩ (tehaseseadistus: 5 sek)

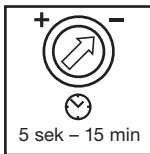

Astmeteta reguleeritav valgustuskestus 5 sek kuni 15 min.

Reguleerimisnupp – peal = lühim aeg (5 sek).  
Reguleerimisnupp + peal = pikim aeg (15 min).

Jälgitava ala sätestamiseks soovitame valida lühima aja –.

### Hämarusnivoo seadistamine (reaktsiooni lävi) ⑪ (tehaseseadistus: töö päevavalguses 2000 lux)



Astmeteta reguleeritav anduri reaktsiooni lävi: 2 kuni 2000 lux.

Reguleerimisnupp ☀ peal = töö päevavalguses umb 2000 lux.  
Reguleerimisnupp ☾ peal = töö hämaruses umb 2 lux.

Päevavalguses jälgitava ala reguleerimiseks keerake reguleerimisnupp ☀ (töö päevavalguses) peale.

### Programmi seadistus ⑫ (tehaseseadistus: programm 1)

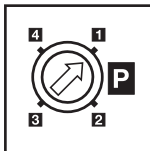

#### 1 Hõõglambi standardprogramm:

Mahe valguse sisselülitamine / baasheledus puudub

#### 2 Hõõglambi komfortprogramm:

Mahe valguse sisselülitamine + baasheledus

#### 3 Hõõglambi komfort-säästuprogramm:

Mahe valguse sisselülitamine + baasheledus kuni keskööni \*

#### 4 Energiasäästlike lampide programm:

Mahe valguse sisselülitamine puudub / baasheledus puudub

\* Viide hõõglambi komfort-säästuprogrammi juurde 3:

Anduriga valgustisse ei ole intergreeritud kella, kesköö kindlakstegemine toimub ainult pimedaja kestuse kaudu. Laitmatu töö jaoks on seetõttu tähtis, et sensorlampi selle aja jooksul pidevalt vooluga varustatakse. Esimesel ööl (esimene mõõtefaas) jääb baasheledus tervenisti aktiivseks. Väärtused salvestatakse voolukatkestuskindlalt.

Me soovitame voolu programmis 3 mitte katkestada. Näite vahendatakse üle mitme öö, seetõttu peaks juhuslikku veajuhtumit jälgima üle mitme öö, et teha kindlaks, kas sensorlampi väljalülitusaeg kesköö paiku muutub.

### Mis on mahe valguse sisselülitamine?

Anduriga valgusti omab valguse maheda sisselülitamise funktsiooni. See tähendab, et valgus ei lülitu peale sisselülitumist kohe maksimaalsele võimsusele

vaid see reguleeritakse sekundi jooksul kuni 100 % peale. Samuti reguleeritakse valgus väljalülitumisel aeglaselt maha.

### Mis on baasheledus?

Põhivalgustus võimaldab pidevat öist valgustust umbes 25 %-se valgustusvõimsusega. Valgus lülitu alles jälgitaval alal liikumise korral (sätestatud ajaks,

vt väljalülitamise viivitus ⑩) maksimaalsele valgustusvõimsusele (100 %). Pärast seda lülitub lamp tagasi baasheledusele (umbes 25 %).

## Jälgitava ala kohaldamine 14

Käitlemisala võib vastavalt vajadusele piirata. Kaasa-solevad katted võimaldavad soovi korral ära katta sobiva hulga läätsesegmente. See võimaldab valelülituste ärahooldmist nt autode, mootorkäijate vms tõttu

või ohtlike kohtade sihiliikku valvet. Katteid on võimalik eemaldada pikuti valmis kanalitega jagude kaudu. Seejärel asetatakse need läätse peale.

## Pideva valgustuse funktsioon 15

Kui võrgujuhtmesse monteerida võrgulüliti, on lihtsalt sisse- ja väljalülitamise kõrval võimalikud järgnevad funktsioonid:

### Anduri kasutus

#### 1) Valguse sisselülitamine

(kui valgusti VÄLJA lülitatud):

Lüliti 1 x VÄLJA ja SISSE lülitada.

Valgusti on sisse lülitatud kogu sisestatud aja kestusel.

#### 2) Valguse väljalülitamine

(kui valgusti SISSE lülitatud):

Lüliti 1 x VÄLJA ja SISSE lülitada.

Valgusti lülitub välja või läheb üle anduri kasutusele.

### Pidev valgustus

#### 1) Pideva valgustuse sisselülitamine:

Lüliti 2 x VÄLJA ja SISSE lülitada. Valgusti jääb 4 tunniks pidevale valgustusele (punane LED helendab läätse taga). Hiljem läheb ta tagasi anduri kasutusele (punane LED kustub).

#### 2) Pideva valgustuse väljalülitamine:

Lüliti 1 x VÄLJA ja SISSE lülitada. Valgusti lülitub välja või läheb üle anduri kasutusele.

### Tähtis:

Lüliti mitmekordne vajutamine peab toimuma kiiresti (0,5 – 1 sek jooksul).

## Technilised andmed

Võimsus:	max. 100 W/E 27, hõõglamp või max 20 W energiasäästulamp (mitte L 30 x S jaoks) <b>Tähelepanu:</b> energiasäästulampi käitada ainult programmiga 4
Pinge:	230 – 240 V, 50 Hz
Jälgitav nurk:	360°, 90° avause nurk ja kaitse, et keegi alt läbi ei saaks läbi ronida
Anduri töötsoon:	maks. 8 m ümberringi
Ajaregulaator:	5 sek – 15 min
Hämarusnivoo seadistamine	2 – 2000 lux
Programmi seadistus:	<b>1</b> Hõõglambi standardprogramm: Mahe valguse sisselülitamine / baasheledus puudub <b>2</b> Hõõglambi komfortprogramm: Mahe valguse sisselülitamine + baasheledus <b>3</b> Hõõglambi komfort-säästuprogramm: Mahe valguse sisselülitamine + baasheledus kuni keskööni * <b>4</b> Energiasäästlike lampide programm: Mahe valguse sisselülitamine puudub / baasheledus puudub
Pidev valgustus:	lülitatav (4 tundi) Tingimus: Võrgujuhtmesse monteeritud võrgulüliti
Kaitseliik:	IP 44 (pritsmekindel)

## Kasutus/hooldus

Anduriga valgusti sobib valguse automaatseks lülitamiseks. Ilmastik võib mõjutada anduriga valgusti tööd. Tugevad tuulepuhangud, lumi, vihm, rahe võivad põhjustada valekäivituse, sest seade ei eralda järske

temperatuurimuutusi soojusallikatest. Anduri määratud läätse saate puhastada niiske lapiga (ilma puhastusvahenditeta).

## CE Vastavusdeklaratsioon

Toode vastab madalpinge direktiivi 73/23/EWG ja EMV-direktiivi 89/336/EWG nõuetele.

## Häired seadme töös

Rike	Põhjus	Abi
Anduriga valgusti pinge puudub	<ul style="list-style-type: none"> <li>■ kaitse defektne, pole sisselülitatud, juhe katkenud</li> <li>■ lühis</li> </ul>	<ul style="list-style-type: none"> <li>■ uus kaitse, lülitage võrgulüliti sisse; kontrollige juhete pingemõõdiku abil</li> <li>■ kontrollige ühendusi</li> </ul>
Anduriga valgusti ei lülitu sisse	<ul style="list-style-type: none"> <li>■ päeval, hämarusnivoo on öö peale seadistatud</li> <li>■ elektripiir defektne</li> <li>■ võrgulüliti on VÄLJA lülitatud</li> <li>■ kaitse defektne</li> <li>■ jälgitav ala pole sihipäraselt kohaldatud</li> <li>■ seesmine elektrikaitse aktiivne (LED plingib kiiresti)</li> </ul>	<ul style="list-style-type: none"> <li>■ seadistage uuesti (reguleerimisnupp) (11)</li> <li>■ vahetage elektripiir</li> <li>■ lülitage sisse</li> <li>■ uus kaitse, vajaduse korral kontrollige ühendust</li> <li>■ kohandage ala uuesti</li> <li>■ lülitage anduriga valgusti välja ja umb 5 sek pärast taas sisse</li> </ul>
Anduriga valgusti ei lülitu välja	<ul style="list-style-type: none"> <li>■ pidev liikumine jälgitaval alal</li> <li>■ andur ei ole fikseeritud</li> </ul>	<ul style="list-style-type: none"> <li>■ kontrollige ala ja kohaldage see vajaduse korral uuesti</li> <li>■ fikseerige andur kerge vajutusega</li> </ul>
Põhivalgustus ei lülitu kesköö paiku välja, nagu soovitud	<ul style="list-style-type: none"> <li>■ muu valgusallikas (nt teine liikumisandur või valgusti) teeb anduriga valgusti inaktiivseks</li> </ul>	<ul style="list-style-type: none"> <li>■ kaitsta anduriga valgustit võõra valguse eest, anduriga valgustit mitu päeva jälgida, see kestab mõnda aega, kuni ta õige väärtuse täpsustab</li> </ul>
Anduriga valgusti ei lülitu täielikult välja	<ul style="list-style-type: none"> <li>■ põhivalgustus valitud</li> </ul>	<ul style="list-style-type: none"> <li>■ programmi valiku lüliti 1 (hõõglamp) või 4 peale (energiasäästlik lamp) keerata</li> </ul>
Valgustus (energiasäästlik lamp) võibseeb	<ul style="list-style-type: none"> <li>■ põhivalgustus valitud</li> </ul>	<ul style="list-style-type: none"> <li>■ programmi valiku lüliti 4 peale (energiasäästlik lamp) keerata</li> </ul>
Anduriga valgusti lülitub soovimatult sisse	<ul style="list-style-type: none"> <li>■ tuul liigutab puid ja põõsaid jälgitaval alal</li> <li>■ seade registreerib autosid tänaval</li> <li>■ järsk temperatuurimuudatus ilmastiku (tuule, vihma, lume) või ventilaatorite heitõhu, avatud akende tõttu</li> </ul>	<ul style="list-style-type: none"> <li>■ kohandage ala uuesti</li> <li>■ kohandage ala uuesti</li> <li>■ muutke ala, monteerige seade teise kohta</li> </ul>
Anduriga valgusti ulatuspiirkond muutub	<ul style="list-style-type: none"> <li>■ muutlik ümbritsev temperatuur</li> </ul>	<ul style="list-style-type: none"> <li>■ kohaldage jälgitav ala täpsemalt kattekestadega</li> </ul>
LED plingib kiiresti	<ul style="list-style-type: none"> <li>■ seesmine elektrikaitse aktiivne</li> </ul>	<ul style="list-style-type: none"> <li>■ lülitage anduriga valgusti välja ja 5 sek pärast taas sisse</li> </ul>

## Funktsionaalsuse garantii

See Steineli toode on valmistatud suurima hoolega, kontrollitud töökindluse ja ohutuse osas kehtivate eeskirjade järgi ning seejärel läbinud pistelise kontrolli. STEINEL annab garantii toote laitmatu kvaliteedi ja töökorras oleku kohta. Garantii aeg on 36 kuud ja see algab tarbijale toote ostmise päevast. Me kõrvaldame puudused, mis on põhjustatud materjali- või tootmisvigadest. Garantii teostatakse vastavalt meie valikule kas vigaste detailide remontimise või väljavahetamise teel. Garantii ei kehti kuluvate osade ning kahju ja puuduste kohta, mis on tekkinud oskamatu käsitsemise või hoolduse tagajärjel. Kaugemaleulatuvad jätkukahjud võõraste esemete suhtes on meie vastutus- alast välistatud.

Garantii säilib ainult juhul, kui lahtivõtmata seade hästi pakitult koos lühikese veakirjeldusega, kassatekiga või arvega (ostukuupäev ja kaupleja tempel) vastavasse teeninduskohta saadetakse.

### Remonditeenus:

Peale garantiiaja läbisaamist või garantiioigusega vigade korral parandab meie töökoja teenindus. Palun saatke toode korralikult pakitult lähimasse teeninduspunkti.

**36** kuuks  
**GARANTII**

# LT Montavimo instrukcija

## Gerb. Kliente,

dėkojame, kad parodėte pasitikėjimą ir įsigijote naująjį sensorinį STEINEL žibintą. Jūs įsigijote aukštos kokybės produktą, kuris pagamintas, išbandytas ir suapkuotas ypač kruopščiai.

Prieš prijungdami prietaisą susipažinkite su šia montavimo instrukcija. Nes tik jei prietaisą prijungsite taisyklingai ir tinkamai iš pat pradžių, jį galėsite eksploatuoti ilgai, jis tarnaus patikimai ir be gedimų. Linkime malonių akimirų naudojantis savo naujuoju sensoriniu STEINEL žibintu.

## Prietaiso aprašymas

- 1 Žibinto laikiklis
- 2 Sieninio laikiklio varžtai
- 3 Sieninis laikiklis
- 4 Potinkinis kabelio įvadas
- 5 Virštinkinis kabelio įvadas
- 6 Gaubto tvirtinimo varžtai
- 7 Stiklo gaubtas

- 8 Sensorius (išimamas, siekiant patogiai nustatyti funkcijas)
- 9 Sensoriaus fiksatorius
- 10 Švietimo trukmės nustatymas
- 11 Prieblendos lygio nustatymas
- 12 Programų nustatymas

## Principas 13

Integruotą infraraudonųjų spindulių sensorių sudaro 360° sukamas dvigubas sensorius, fiksuojantis nematomą judančių kūnų (žmonių, gyvūnų ir t.t.) skleidžiamą šilumą.

Ši užfiksuota skleidžiama šiluma paverčiama elektroniniais signalais, kurie automatiškai įjungia žibintą. Kliūtys, pvz., sienos ar langai, trukdo užfiksuoti skleidžiamą šilumą, tokiu atveju šviesa neįsijungia. Pasiekiamas 360° apimties kampas esant 90° atver-

ties kampui. Galimybė kontroliuoti plotą po sensoriumi neleidžia pasislėpti.

**Svarbu:** Geriausiai judesys bus fiksuojamas tuomet, kai sensorinis žibintas montuojant bus atsuktas šonu judėjimo kryptimi („judesys pro žibintą“) ir sensoriaus jautrumo zonos neužstos kliūtys (pvz., medžiai, sienos ir pan.). Sensoriaus jautrumo zonos ilgis bus mažesnis, jei judėjimo kryptis bus „į žibintą“, o ne „pro žibintą“.

## ! Saugos reikalavimai

- Prieš pradėdami dirbti su prietaisu, atjunkite elektros įtampą!
- Montuojant prietaisą prijungiamajame elektros kabelyje neturi būti įtampos. Todėl visų pirma atjunkite elektros srovę ir įtampos indikatorium patikrinkite, ar nėra įtampos.

- Sensorinis žibintas jungiamas prie elektros tinklo. Todėl jį reikia prijungti tinkamai, vadovaujantis šalyje galiojančiomis instaliacijos normomis ir jungimo taisyklėmis.  
(D)-VDE 0100, (A)-ÖVE-EN 1, (CH)-SEV 1000

## Įrengimas

Montavimo vieta turėtų būti nutolusi nuo kito žibinto bent 50 cm, nes šio skleidžiama šiluma gali įjungti pastarąjį. Siekiant užtikrinti 8 m sensoriaus veikimo zoną, žibintą reikėtų montuoti apie 1,7 – 2 m aukštyje.

### Tinklo įvado prijungimas (žr. pav.)

Tinklo įvadą sudaro dvigyslis arba trigyslis kabelis:  
**L** = fazė (dažniausiai juodos arba rudos spalvos)  
**N** = nulinis laidas (dažniausiai mėlynas)  
**PE** = įžeminimo laidas (žalias ar geltonas) ⊕

Jei kyla abejonų, laidus patikrinkite įtampos indikatorium; patikrinę laidus, vėl atjunkite srovę. Fazė (**L**), nulinis laidas (**N**) ir įžeminimo laidas (**PE**) jungiami prie atitinkamų žibinto gnybtų (L 30 x S serijos žibintai). Jei žibinto laikikliai yra plastikiniai (L 9x5 S serijos žibintai), įžeminimo laidą (**PE**, žalias ar geltonas) galima apvynioti izoliacine juosta.

**Pastaba:** Be abejo, į tinklo įvadą galima įmontuoti tinklo jungiklį, kuris atliks įjungimo ir išjungimo funkcijas. Tai būtina, kad veiktų pastovaus švietimo funkcija (žr. skyrių „Pastovaus švietimo funkcija“) 15.

## Funkcijos ⑩, ⑪, ⑫

Sumontavę sieninį laikiklį ir įjungę įrenginį į tinklą, sensorinį žibintą galite naudoti. Ant nuimamo sensoriaus yra nustatymo reguliatoriai švietimo trukmei, prieblandos lygiui ir programoms nustatyti. Atlaisvinus fiksato-

rių, ⑨ atsuktuvo pagalba galite išimti sensorių, kad galėtumėte patogiai nustatyti jo funkcijas. Tuo metu švietus automatiškai įjungia pastovaus švietimo režimą.

### Švietimo trukmės nustatymas ⑩ (Gamyklos nustatymas: 5 sek.)

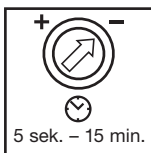

Tolygiai nustatoma švietimo trukmė - nuo 5 sek. iki 15 min.

Nustatymo reguliatorius nustatomas ties - = trumpiausias laikas (5 sek.)  
Nustatymo reguliatorius nustatomas ties + = ilgiausias laikas (15 min.)

Nustatant jautrumo zoną rekomenduojama pasirinkti trumpiausią - laiką.

### Prieblandos lygio nustatymas (suveikimo slenkstis) ⑪ (gamyklos nustatymas: dienos šviesos režimas 2000 Lux)



Tolygiai nustatomas sensoriaus suveikimo temstant slenkstis nuo 2 iki 2000 Lux.

Nustatymo reguliatorius nustatytas ties ☾ = dienos šviesos režimas apie 2000 Lux.  
Nustatymo reguliatorius nustatytas ties ☽ = prieblandos režimas apie 2 Lux.

Nustatant jautrumo zoną dienos šviesoje nustatymo reguliatorių reikia nustatyti ties ☽ (dienos šviesos režimas).

### Programų nustatymas ⑫ (gamyklos nustatymas: programa 1)

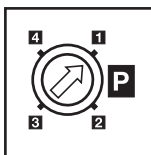

- 1 Standartinė programa - lemputė:**  
Sulėtintas šviesos įsijungimas / be „budinčio“ režimo
- 2 Komfortiškoji programa - lemputė:**  
Sulėtintas šviesos įsijungimas + „budintis“ režimas visą tamsųjį paros metą
- 3 Komfortiškoji taupymo programa - lemputė:**  
Sulėtintas šviesos įsijungimas + „budintis“ režimas iki vidurnakčio \*
- 4 Energiją taupančių lempučių programa:**  
be sulėtinto šviesos įsijungimo / be „budinčio“ režimo

\* Pastaba dėl komfortiškosios taupymo programos 3 lemputė:

Sensoriniame žibinte nėra laikrodžio, todėl vidurnaktis nustatomas pagal tamsaus paros meto ilgį. Siekiant kad prietaisas nepriekaištingai veiktų, svarbu, kad šiuo metu sensorinis žibintas nebūtų atjungtas nuo elektrosrovės. Pirmos nakties metu (matavimo fazė) „budintis“ režimas veikia visą naktį. Matavimo vertės išsaugomos net dingus įtampai.

Rekomenduojame nenutraukti elektros energijos tiekimo, kai prietaisas veikia pagal programą 3. Vertės nustatomos kelių naktų metu, todėl įtarus galima gedimą, sensorinį žibintą reikia stebėti kelias naktis, ar jo išsijungimo laikas apie vidurnaktį nekinta.

### Ką reiškia sulėtintas šviesos įsijungimas?

Sensoriniame žibinte yra sulėtinto šviesos įsijungimo funkcija. Tai reiškia, kad šviesa įsijungia ne visu galingumu, o per sekundę pamažu pasiekia 100 %.

Taip pat ir išsijungimo metu šviesos ryškumas lėtai mažėja.

### Kas yra „budintis“ režimas?

„Budintis“ režimas, - tai pastovus naktinis apšvietimas 25 % galingumu. Tik užfiksavus judesius sensoriaus jautrumo zonoje, šviesa įsižiebs (nustatytam laikui,

žr. skyrų „Išjungimo vėlinimas“ ⑩) visu galingumu (100 %). Po to žibintas vėl persijungs į „budintį“ režimą (apie 25 %).

## Jautrumo zonos nustatymas ⑭

Esant poreikiui apimties kampą galima nustatyti optimaliau. Pridėtomis dengiamosiomis užsklandomis galima uždengti sensoriaus dalis. Taip išvengiama žibinto įsijungimo nepageidaujama metu, pvz., dėl

pravažiuojančių automobilių, praeivių ir t.t., arba tiksliai stebimos pavojingos vietos. Dengiamosios užsklandos atskiriamos kerpant lygiagrečiai pagal ilietas linijas. Po to jos tiesiog uždedamos ant linzės.

## Pastovaus švietimo funkcija ⑮

Jei įvade įmontuotas tinklo jungiklis, be paprastų įjungimo ir išjungimo galimos ir šios funkcijos:

### Sensorinis režimas

#### 1) Įjungti šviesą (kai žibintas IŠJUNGTAS):

Jungiklį 1 x IŠJUNGTI ir ĮJUNGTI  
Žibintas nustatytam laikui.

#### 2) Išjungti šviesą (kai žibintas ĮJUNGTAS):

Jungiklį 1 x IŠJUNGTI ir ĮJUNGTI  
Žibintas išsijungia arba persijungia į sensorinį režimą.

### Pastovaus švietimo režimas

#### 1) Pastovaus švietimo įjungimas:

Jungiklį 2 x IŠJUNGTI ir ĮJUNGTI. Žibintas nustatomas 4 valandų pastovaus švietimo režimui (už linzės dega raudonas šviesos diodas (LED). Po to žibintas automatiškai persijungia į sensorinį režimą (raudonas šviesos diodas (LED) išsijungia).

#### 2) Pastovaus švietimo funkcijos išjungimas:

Jungiklį 1 x IŠJUNGTI ir ĮJUNGTI. Žibintas išsijungia arba persijungia į sensorinį režimą.

### Svarbu:

Jungiklį reikėtų įjungti greitais vienas po kito sekančiais judesiais (kas 0,5 – 1 sek.).

## Techniniai duomenys

Galia:	maks. 100 W/E 27, kaitrinė lempuė arba maks. 20 W energiją taupanti lempuė (netinka L 30 x S serijos žibintams) <b>Dėmesio:</b> energiją taupančią lempuė naudoti tik pasirinkus programą 4
Įtampa:	230 – 240 V, 50 Hz
Apimties kampas:	360° esant 90° atverties kampui ir apsauga nuo pasislėpimo
Sensoriaus jautrumo zonos ilgis:	maks. 8 m spinduliu
Švietimo trukmės nustatymas:	5 sek. – 15 min.
Prieblandos lygio nustatymas:	2 – 2000 Lux
Programų nustatymas:	<b>1</b> Standartinė programa - kaitrinė lempuė: Sulėtintas šviesos įsijungimas / be „budinčio“ režimo <b>2</b> Komfortiškoji programa - kaitrinė lempuė: Sulėtintas šviesos įsijungimas + „budintis“ režimas visą naktį <b>3</b> Komfortiškoji taupymo programa - kaitrinė lempuė: Sulėtintas šviesos įsijungimas + „budintis“ režimas iki vidurnakčio * <b>4</b> Energiją taupančių lempučių programa: Be sulėtinto šviesos įsijungimo / be „budinčio“ režimo
Pastovus švietimas:	4 val., valdoma tinklo įvade įmontuotu jungikliu
Saugos klasė:	IP 44 (apsauga nuo vandens)

## Naudojimas/priežiūra

Sensorinis žibintas skirtas automatiškai įjungti šviesą. Oro sąlygos gali įtakoti jo veikimą. Esant stipriems vėjo gūsiams, sningant, lyjant, krušos metu prietaisas gali įsijungti nepageidaujama metu, nes staigių temperatūros

pokyčių neįmanoma atskirti nuo šilumos šaltinių. Užsiteršusias linzes nuvalyti drėgnu audeklu (nenaudoti jokių valiklių).

## CE Atitikties deklaracija

Gaminys atitinka žemos įtamos direktyvą 73/23/EEB ir elektromagnetinio suderinamumo direktyvą 89/336/EEB.

## Veikimo sutrikimai

Gedimas	Priežastis	Pagalba
Sensorinis žibintas be elektros srovės	<ul style="list-style-type: none"> <li>Perdeges saugiklis, prietaisas neįjungtas į tinklą, nutrauktas laidas</li> <li>Trumpasis jungimas</li> </ul>	<ul style="list-style-type: none"> <li>Reikia naujo saugiklio, įjunkite tinklo jungiklį; įtampoms indikatorium patikrinkite laidą</li> <li>Patikrinkite įvadą</li> </ul>
Sensorinis žibintas neįsijungia	<ul style="list-style-type: none"> <li>Dienos metu nustatytas nakties režimas</li> <li>Perdegusi lemputė</li> <li>Tinklo jungiklis IŠJUNGTA</li> <li>Perdeges saugiklis</li> <li>Jautrumo zona nustatyta netiksliai</li> <li>Įjungtas vidinis elektrinis saugiklis (LED greitai mirksi)</li> </ul>	<ul style="list-style-type: none"> <li>Nustatykite iš naujo (regulatorius ①)</li> <li>Pakeiskite lemputę</li> <li>Įjunkite jungiklį</li> <li>Reikia naujo saugiklio arba patikrinkite įvadą</li> <li>Iš naujo sureguliuokite</li> <li>Sensorinį žibintą išjunkite ir po maždaug 5 sek. vėl įjunkite</li> </ul>
Sensorinis žibintas neišsijungia	<ul style="list-style-type: none"> <li>Jautrumo zonoje fiksuojamas nuolatinis judesys</li> <li>Sensorius neužfiksuotas</li> </ul>	<ul style="list-style-type: none"> <li>Patikrinkite jautrumo zoną ir, jei reikia iš naujo ją nustatykite</li> <li>Sensorių užfiksuokite lengvai paspausdami</li> </ul>
„Budintis“ režimas neišsijungia kaip nustatyta apie vidurnaktį	<ul style="list-style-type: none"> <li>Išoriniai šviesos šaltiniai (pvz., kitas judesio sensorius arba žibintas) įjungia pastarąjį</li> </ul>	<ul style="list-style-type: none"> <li>Sensorinį žibintą apsaugokite nuo kitų šviesos šaltinių, stebėkite jį kelias dienas, - reikia laiko, siekiant vėl teisingai nustatyti žibinto veikimą.</li> </ul>
Sensorinis žibintas neišsijungia iki galo	<ul style="list-style-type: none"> <li>Pasirinktas „budintis“ režimas</li> </ul>	<ul style="list-style-type: none"> <li>Programos nustatymo jungiklį nustatykite ties 1 (lemputė) arba ties 4 (energiją taupanti lemputė)</li> </ul>
Lemputė (energiją taupanti lemputė) mirksi:	<ul style="list-style-type: none"> <li>Pasirinktas „budintis“ režimas</li> </ul>	<ul style="list-style-type: none"> <li>Programos nustatymo jungiklį nustatykite ties 4 (energiją taupanti lemputė)</li> </ul>
Sensorinis žibintas įsijungia nepageidaujamu metu	<ul style="list-style-type: none"> <li>Jautrumo zonoje vėjas linguoja medžius ir krūmus</li> <li>Užfiksuojami gatvė važiuojantys automobiliai</li> <li>Staigūs temperatūros svyravimai dėl oro sąlygų (vėjo, lietaus, sniego) arba ventiliatorių ar atvirų langų sukkelto oro judėjimo</li> </ul>	<ul style="list-style-type: none"> <li>Nustatykite kitą jautrumo zoną</li> <li>Nustatykite kitą jautrumo zoną</li> <li>Pakeiskite jautrumo zoną, pakeiskite montavimo vietą</li> </ul>
Pakito sensorinio žibinto veikimo zona	<ul style="list-style-type: none"> <li>Pakito aplinkos temperatūra</li> </ul>	<ul style="list-style-type: none"> <li>Užsklandomis tiksliau nustatykite jautrumo zoną</li> </ul>
LED greitai mirksi	<ul style="list-style-type: none"> <li>Įjungtas vidinis saugiklis</li> </ul>	<ul style="list-style-type: none"> <li>Sensorinį žibintą išjunkite ir po maždaug 5 sek. vėl įjunkite</li> </ul>

## Funkcijų garantija

Šis „STEINEL“ produktas pagamintas itin kruopščiai, pagal galiojančias normas patikrintos jo funkcijos ir saugumas bei papildomai atlikta pasirinktų prietaisų patikra. „STEINEL“ suteikia prietaisui garantiją. Garantinis laikotarpis - 36 mėnesiai. Jis skaičiuojamas nuo prietaiso pardavimo vartotojui dienos. Mes pašalinsime defektus, susijusius su medžiagų arba gamybos broku; garantiniu laikotarpiu, mūsų nuožūra, prietaisas nemokamai remontuojamas arba keičiamos sugedusios dalys. Garantija netaikoma susidėvintiems dalims, taip pat jei prietaisas sugenda dėl netinkamo naudojimo arba netinkamos priežiūros. Kitiems daiktams padaryta žala neatlyginama.

Garantija taikoma tik tokiu atveju, jei neišardytas prietaisas kartu su trumpu gedimų aprašymu, kasos čekiu arba sąskaita (pirkimo data ir pardavėjo antspaudas) tinkamai supakuotas atsiunčiamas į atitinkamą techninės priežiūros tarnybos vietą.

### Remonto darbai:

Pasibaigus garantinio aptarnavimo laikotarpiui arba atsiradus gedimams, kuriems garantija netaikoma, prietaisą taiso mūsų gamyklos servisas. Prašom tinkamai supakuotą produktą atsiųsti į artimiausią servisą.



# LV Norādes montāžai

## Cienītais klient,

paldies par uzticēšanos, iegādājoties jauno STEINEL sensorgaismekli. Jūs esiet izvēlējušies augstvērtīgu, kvalitatīvu produktu, kas ir ļoti rūpīgi izgatavots, pārbaudīts un iesaiņots.

Pirms gaismekļa instalēšanas lūdzam izlasīt šīs norādes montāžai. Jo vienīgi lietpratīga montāža un pieslēgšana elektriskās strāvas tīklam nodrošina ilgu, drošu un nevainojamu gaismekļa darbību.

Mēs novēlām Jums daudz patīkamu mirkļu kopā ar jauno STEINEL sensorgaismekli.

## Ierīces apraksts

- ① Gaismekļa balsts
- ② Sienas stiprinājuma skrūve
- ③ Sienas stiprinājums
- ④ Zemapmetuma strāvas pievadkabelis
- ⑤ Virsapmetuma strāvas pievadkabelis
- ⑥ Skrūve kupola nostiprināšanai
- ⑦ Lampas kupols

- ⑧ Sensora detaļa  
(noņemama komfortablākai funkciju ieregulēšanai)
- ⑨ Sprūds sensor detaļas noņemšanai
- ⑩ Krēslas sliekšņa ieregulēšana
- ⑪ Laika ieregulēšana
- ⑫ Programmas ieregulēšana

## Darbības princips 13

Integrētais lieljaudas infrasarkanais sensors sastāv no viena 360° dubultsensors, kurš uztver kustošos ķermeņus (cilvēku, zvēru u.c. tml.) neredzamo termisko starojumu.

Šis, šādi uztvertais termiskais starojums tiek elektroniski pārveidots un automātiski ieslēdz gaismekli. Tā kā kavēkļi, piem., mūra sienas vai stikla rūtis termisko starojumu uztvert neļauj, patērētājs netiek ieslēgts.

Tiek nodrošināta 360° uztvere ar 90° atvēruma leņķi. Zem sensora esošās telpas uzraudzība nodrošina aizsardzību pret paslēpšanos.

**Svarīgi:** visdrošāko kustību uztveri var sasniegt, montējot sensorlampu iesāņus kustību virzienam un, ja sensora skatu nenosedz nekādi šķēršļi (piem., koki, sienas u.c.tml.). Ja Jūs virzīties tieši uz gaismekli, sniedzamība ir ierobežota.



## Norādes drošībai

- Pirms veikt jebkādas darbus ar ierīci, ir jāpārtrauc strāvas padeve tai.
- Uzstādot lampu, pievienojošais vads nedrīkst būt zem sprieguma. Tādēļ vispirms elektrība ir jāizslēdz un ar sprieguma mērītāju jāpārbauda, ka sprieguma vadā vairs nav.

- Uzstādot sensorgaismekli, ir jāstrādā ar elektrotīkla spriegumu. Tādēļ jāstrādā lietpratīgi, saskaņā ar vietējo instalēšanas un pieslēgšanas tehnisko noteikumu prasībām.  
(D)-VDE 0100, (A)-ÖVE-EN 1, (CH)-SEV 1000)

## Instalēšana

Ierīcei ir jāatrodas vismaz 50 cm attālumā no kāda cita gaismekļa, jo tā termiskais starojums var izraisīt sistēmas kļūmainu ieslēgšanu. Lai sasniegtu norādīto 8 m sniedzamību, sensors ir jāmontē apm., 1,7 – 2 m augstumā.

### Pievienošana strāvas pievadvadam (skat. att.).

Strāvas pievadvadam ir jābūt 2 līdz 3-dzīslu kabelim:

**L** = fāze (parasti melna vai brūna)

**N** = nulles vads (parasti zils) ⚡

**PE** = aizsargvads (zaļš/dzeltenš)

IJa radušās šaubas, atsevišķās kabeļa dzīslas ir jāpārbauda ar sprieguma testerī. Pēc tam kabelis atkal ir jāatvieno no strāvas tīkla. Fāze (**L**), nulles (**N**) un aizsargvads (**PE**) ir jāpievieno lustras spailēm (pie L 30x S saņemējuma velles). Ja lampai ir plastmasas balsts (G 9x5 S) aizsargvadu (**PE**, **zaļo/dzelteno**) var noizolēt ar izolācijas lentu.

**Norāde:** Protams, strāvas pievadvadā var ierīkot tīkla slēdzi strāvas ie- un izslēgšanai. Ilgstošam apgaismojumam tas ir priekšnosacījums (skat. sadaļu Ilgstošais apgaismojums) 15.

## Funkcijas ⑩, ⑪, ⑫

Pēc tam, kad sensordetaļa ir piestiprināta un pieslēgta elektrotīklam, sensorlampu var sākt lietot. Uz noņemamās sensordetaļas atrodas regulātori laika, krāsas sliekšņa un programmas ieregulēšanai. Lai komfort-

abli veiktu ieregulējumu to var izņemt ar skrūvgriezi pēc sprūda ⑨ nospiešanas. Pie tam gaismeklis automātiski ieslēdzas ilgstošam apgaismojumam.

### Izslēgšanas aizture

#### (laika ieregulējums) ⑩

(Rūpnicā veiktais ieregulējums: 5 sek.)

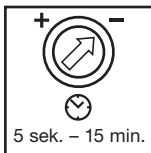

Apgaismojuma ilgumu bez starppakāpēm var ieregulēt robežās no 5 sek. līdz 15 min.

Uz - novietots regulātors = īsākais laiks (5 sek.).  
Uz + novietots regulātors = garākais laiks (15 min.).

Ieregulējot uztveres zonu, ieteicams izvēlēties īsāko "-" laiku.

### Krāsas sliekšņa ieregulējums

#### (reakcijas sliekšnis) ⑪

(Rūpnicā veiktais ieregulējums: darbība dienasgaismā 2000 Lux)



Sensora reakcijas sliekšni bez starppakāpēm var ieregulēt robežās no 2 - 2000 Lux.

Uz ☀ novietots regulātors = darbība dienasgaismā, apm., 2000 Lux.

Uz ☾ novietots regulātors = darbība naktī, apm., 2 Lux.

Uztveres zonas ieregulēšanai dienasgaismā regulātors ir jānovieto uz ☀ (darbība dienasgaismā).

### Programmas ieregulēšana ⑫

(Rūpnicā veiktais ieregulējums: 1. programma)

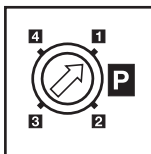

#### 1 Kvēlspuldžu standartprogramma:

Maigā apgaismojuma ieslēgšana / nekāda pamatapgaismojuma

#### 2 Kvēlspuldžu komforta programma:

Maigā apgaismojuma ieslēgšana / pamatapgaismojums

#### 3 Kvēlspuldžu ekonomiskā komforta programma:

Maigā apgaismojuma ieslēgšana / pamatapgaismojums līdz pusnaktij \*

#### 4 Energiju taupošo spuldžu programma:

Bez maigās apgaismojuma ieslēgšanas / bez pamatapgaismojuma



\* Norāde kvēlspuldžu ekonomiskā komforta programmai 3:

Pulkstenis sensorgaismeklī nav integrēts. Pusnakts tiek noteikta vienīgi ar tumšās fāzes ilgumu. Tādēļ, lai funkcija darbotos nevainojami ir nepieciešams, lai sensorgaismeklim šajā laikā nepārtraukti piegādātu strāvu. Pirmās nakts (mērīšanas fāzes) laikā deg viss pamatapgaismojums. Un lielumi tiek ievadīti atmiņā tā, lai strāvas pievades pārtraukuma gadījumā tie nepazustu.

Darbinot sensorgaismekli 3 programmā, mēs iesakām strāvu neizslēgt. Lielumi tiek aplēsti vairāku nakšu laikā. Tādēļ, lai novērstu varbūtējās kļūmes un pārbaudītu vai sensorgaismekļa izslēgšanas laiks pusnakts virzienā neizmainās, gaismeklis ir jānovēro vairākas nakts.

### Kas ir apgaismojuma maigās ieslēgšana?

Sensorlampai ir apgaismojuma maigās ieslēgšanas funkcija. Tās nozīmē, ka, ieslēdzot, apgaismojums nespīd ar pilnu jaudu, bet tā pieaug lēnām, pakāpe-

niski, vienas sekundes laikā sasniedzot 100 %. Tieši tāpat apgaismojums tiek samazināts, to izslēdzot.

### Kas ir pamatapgaismojums?

Pamatapgaismojums nodrošina apgaismojuma nakts laikā ar apm., 25 % jaudu. Ar pilnu jaudu (ar 100 % un uz ieregulēto laiku, skat. izslēgšanas aizturi ⑩)

apgaismojums tiek ieslēgts vienīgi, uztverot uztveres zonā kādu kustību. Pēc tam gaismeklis atkal turpina darboties pamatapgaismojuma režīmā (apm., 25 %).



## Darbības traucējumi

Kļūme	Cēlonis	Kļūmes novēršana
Sensoram netiek pievadīta strāva	<ul style="list-style-type: none"> <li>Bojāts drošinātājs, sensors nav ieslēgts, bojāts strāvas pievadvad</li> <li>Īssavienojums strāvas pievadvadā</li> </ul>	<ul style="list-style-type: none"> <li>Jānomaina drošinātājs, jāieslēdz tīkla slēdzis, strāvas pievadvad ir jāpārbauda ar sprieguma tēsteri</li> <li>Jāpārbauda pievienojumi</li> </ul>
Sensors neieslēdzas	<ul style="list-style-type: none"> <li>Darbībai dienasgaismā krēslas sliekšnis ir ieregulēts darbam nakti</li> <li>Bojāta kvēlspuldze</li> <li>Tīkla slēdzis ir IZSLĒGTS</li> <li>Bojāts drošinātājs</li> <li>Neprecīzi ieregulēta uztveres zona</li> <li>Aktīvs iekšējais elektriskais drošinātājs (diode mirgo ātri)</li> </ul>	<ul style="list-style-type: none"> <li>Jāpārregulē krēslas sliekšnis (regulātors )</li> <li>Jānomaina kvēlspuldze</li> <li>Jāieslēdz tīkla slēdzis</li> <li>Jānomaina drošinātājs, resp., jāpārbauda pievienojums</li> <li>Jāpārregulē uztveres zona</li> <li>Sensorlampa ir jāizslēdz un pēc apm., 5 sek. atkal jāieslēdz</li> </ul>
Sensors neizslēdzas	<ul style="list-style-type: none"> <li>Uztveres zonā notiek nepārtraukta kustība</li> <li>Sensordetaļa nav iesprūdusi</li> </ul>	<ul style="list-style-type: none"> <li>Uztveres zona ir jāpārbauda un, ja vajadzīgs, jāieregulē</li> <li>Sensordetaļa, viegli piespiežot, jāno fiksē</li> </ul>
Pamatapgaisojums, kā vēlams, apm., pret pusnakti neizslēdzas	<ul style="list-style-type: none"> <li>Kāds ārējais gaismas avots uztveres zonā (piem., cits kustību ziņotājs vai gaismeklis) izslēdz sensorgaismekli</li> </ul>	<ul style="list-style-type: none"> <li>Sensorgaismeklis pret šo svešo gaismekli ir jānosēd. Lai sensorgaismekli atkal ieregulētu vēlāmos pareizos lielumus, ir vajadzīgs laiks, jo tas vairākas dienas ir jānovēro</li> </ul>
Sensorgaismeklis neizslēdzas pilnīgi	<ul style="list-style-type: none"> <li>Izvēlēts pamatapgaisojums</li> </ul>	<ul style="list-style-type: none"> <li>Programmas izvēles taustiņš ir jāpagriež pret 1 (kvēlspuldze), resp., 4 (enerģiju taupošā spuldze)</li> </ul>
Apgaismes līdzeklis (enerģiju taupošā spuldze) mirgo	<ul style="list-style-type: none"> <li>Izvēlēts pamatapgaisojums</li> </ul>	<ul style="list-style-type: none"> <li>Programmas izvēles taustiņš ir jāpagriež pret 4 (enerģiju taupošā spuldze)</li> </ul>
Sensorgaismeklis ieslēdzas nevajadzīgi	<ul style="list-style-type: none"> <li>Uztveres zonā vējš kustina kokus un krūmus</li> <li>Tiek uztvertas automašīnas uz ielas</li> <li>Laika apstākļu izraisītas krāsas temperatūras izmaiņas (vējš, lietus, sniegš) vai arī gaisa plūsma no ventilātoriem, atvērtiem logiem</li> </ul>	<ul style="list-style-type: none"> <li>Jāpārregulē uztveres zona</li> <li>Jāpārregulē uztveres zona</li> <li>Jāizmaina uztveres zona. Jāizmaina lampas montāžas vieta.</li> </ul>
Sensora sniedzamības izmaiņas	<ul style="list-style-type: none"> <li>Citas apkārtējās vides temperatūras</li> </ul>	<ul style="list-style-type: none"> <li>Uztveres zona ar nosegčaulām ir jāieregulē precīzi</li> </ul>
Diode mirgo ātri	<ul style="list-style-type: none"> <li>Aktīvs iekšējais drošinātājs</li> </ul>	<ul style="list-style-type: none"> <li>Sensorlampa ir jāizslēdz un pēc 5 sek. atkal jāieslēdz</li> </ul>

## Darbības garantija

Šis STEINEL izstrādājums ir izgatavots ļoti rūpīgi. Tā darbība un drošība ir pārbaudīta saskaņā ar spēkā esošajiem priekšrakstiem un, nobeigumā pakļauts izlases veida pārbaudei. STEINEL garantē nevainojamas produkta īpašības un darbību. Garantijas termiņš ir 36 mēneši kopš dienas, kad patērētājs to nopircis. Garantijas saistības paredz to bojājumu novēršanu, kas radušies materiāla vai ražošanas procesa dēļ. Garantijas saistības paredz bojāto detaļu remontu vai nomaiņu pēc ražotāja izvēles. Garantijas saistības neattiecas uz nodilumam pakļauto detaļu bojājumiem, kā arī uz bojājumiem un defektiem, kas saistīti ar nelietpratīgu rīcību vai apkopi. Garantijas saistības neattiecas arī uz citiem objektiem, kas varētu tikt bojāti ierices darbības rezultātā.

Garantija ir spēkā vienīgi tad, ja ierice neizjauktā veidā, kopā ar kases čeku vai rēķinu (ar pirkšanas datumu un pārdevēja zīmogu), labi iesaiņota tiek nosūtīta attiecīgai servisa nodaļai vai arī 6 mēnešu laikā tiek nodota atpakaļ tās pārdevējam.

### Remonta pakalpojumi:

Pēc garantijas laika beigām vai gadījumos, kad jānovērš defekti uz kuriem garantija neattiecas, remontu veic mūsu rūpnīcas servisa dienests. Lūdzam nosūtīt produktu, labi iesaiņotu tuvākai servisa nodaļai.



**Уважаемый покупатель!**

Благодарим Вас за доверие, которое Вы выразили, купив новый сенсорный светильник марки STEINEL. Вы приобрели изделие высокого качества, изготовленное, испытанное и упакованное с большим вниманием.

Перед началом монтажа данного изделия, просим Вас внимательно ознакомиться с инструкцией по монтажу. Ведь только соблюдение инструкции по монтажу и пуску в эксплуатацию гарантирует продолжительную, надежную и безотказную работу изделия. Желаем приятной эксплуатации нового сенсорного светильника марки STEINEL.

**Описание прибора**

- |  |   |
|--|---|
| <ul style="list-style-type: none"> <li>① Бра</li> <li>② Винт настенного держателя</li> <li>③ Настенный держатель</li> <li>④ Сетевое подключение скрытой проводкой</li> <li>⑤ Сетевое подключение открытой проводкой</li> <li>⑥ Крепежные винты для стекла</li> <li>⑦ Стекло светильника</li> </ul> | <ul style="list-style-type: none"> <li>⑧ Сенсорный блок<br/>(съемный для комфортной функциональной регулировки)</li> <li>⑨ Фиксатор для снятия сенсорного блока</li> <li>⑩ Регулировка времени</li> <li>⑪ Установка сумеречного включения</li> <li>⑫ Установка программы</li> </ul> |
|--|---|

**Принцип действия ⑬**

Встроенный мощный инфракрасный сенсорный светильник оснащен двойным сенсором, встроенным под углом 360°, который регистрирует невидимое тепловое излучение движущихся объектов (людей, животных и т.д.).

светильника. Достигается угол обнаружения в 360° с углом открытия в 90°. Контроль пространства под сенсором обеспечивает защиту от подкрадывания.

Регистрируемое теплоизлучение преобразуется в электронный сигнал, который вызывает автоматическое включение светильника. Если на пути имеются препятствия, например, стены или оконные стекла, то регистрация теплоизлучения не происходит, а следовательно не производится и включение

**Примечание:** Для обеспечения надежной работы сенсорный светильник следует монтировать так, чтобы проводилась регистрация движущихся мимо объектов, а также исключать все загромождающие объекты (например, деревья, стены и т.д.). Радиус действия ограничен, если Вы подходите непосредственно к светильнику.

**⚠ Указания по техбезопасности**

- Перед началом любых работ, проводимых на приборе, следует отключить напряжение!
- При проведении монтажа подключаемый электропровод должен быть обесточен. Поэтому, в первую очередь, следует отключить напряжение и проверить его отсутствие с помощью индикатора напряжения.
- Монтажные работы по подключению сенсорного светильника относятся к категории работ с сетевым напряжением. Поэтому, при монтаже светильников, следует соблюдать указания и условия, приведенные в инструкции по подключению.  
(D) - VDE 0100, (A) - ÖVE-EN 1, (CH) - SEV 1000

**Монтаж**

Место, в котором производится монтаж, должно быть удалено от другого светильника на расстояние, составляющее не менее, чем 50 см, чтобы предотвратить ошибочное включение системы в результате отдачи тепла. Для обеспечения указанного радиуса 8 м сенсорный светильник следует монтировать примерно на высоте 1,7 – 2 м.

В случае сомнения определите вид кабеля с помощью индикатора напряжения; а потом отключите ток питания. Фаза (L), нулевой провод (N) и провод заземления (PE) подключаются к клеммам (для L 30 x S заземляющий выступ). В бра из пластмассы (L 9x5 S) провод заземления (PE, **зеленый/желтый**) может быть защищен изолирующей лентой.

**Подключение сетевого провода (см. рис.)**

Сетевой провод состоит из 2 или 3 жил:

L = фаза (обычно черного или коричневого цвета)

N = нулевой провод (чаще всего синий)

PE = провод заземления (зеленый/желтый) ⊕

**Указание:** При необходимости в провод присоединения к сети может быть вмонтирован выключатель для включения и выключения сетевого тока. Для режима постоянного освещения это является условием (см. главу Режим постоянного освещения) ⑬.

## Эксплуатация ⑩, ⑪, ⑫

После крепления сенсорного блока и присоединения проводов к сети, сенсорный светильник может быть пущен в эксплуатацию. На съемном сенсорном блоке находятся регуляторы для сумеречного освещения, установки времени и

программы. После задействования фиксатора ⑨ при помощи шлицевой отвертки можно вынуть сенсорный блок для комфортной регулировки. При этом светильник автоматически переключается на постоянное освещение.

### Продолжительность включения (регулировка времени) ⑩ (заводская установка: 5 сек.)

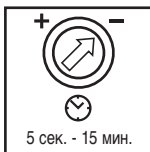

Время освещения может быть плавно установлено в диапазоне от 5 сек. до 15 мин.

Регулятор, установленный на - = минимальная продолжительность (5 сек.)

Регулятор, установленный на + = максимальная продолжительность (15 мин.)

При настройке зоны обнаружения рекомендуется установить мин. время -.

### Установка сумеречного включения (порог срабатывания) ⑪ (Заводская настройка: режим дневного освещения 2000 лк)



Порог срабатывания сенсора может быть установлен плавно в диапазоне 2-2000 лк.

Регулятор, установленный на ☀ = режим дневного освещения прим. 2000 лк.

Установив регулятор на ☾ = включается режим сумеречного освещения ок. 2 лк.

При установке зоны обнаружения при дневном освещении регулятор рекомендуется устанавливать на ☀ (режим дневного освещения).

### Установка программы ⑫ (Заводская настройка: программа 1)

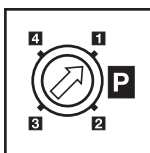

#### 1 Стандартная программа лампы накаливания:

Плавное включение света / нет базовой яркости

#### 2 Комфортная программа лампы накаливания:

Плавное включение света + базовая яркость

#### 3 Комфортная экономичная программа лампы накаливания:

Плавное включение света + базовая яркость до полуночи \*

#### 4 Программа экономичных ламп:

нет плавного включения света / нет базовой яркости

\* указание по комфортной экономичной программе лампы накаливания 3:

В сенсорный светильник не встроены часы, полночь определяется только по продолжительности темных периодов. Поэтому для безупречной работы важно, чтобы сенсорный светильник в это время постоянно обеспечивался электроэнергией. Во время первой ночи (период измерения) базовая яркость полностью активна. Значения сохраняются с защитой от отключения сетевого питания.

Мы рекомендуем не отключать электричество в программе 3. Значения определяются на протяжении нескольких ночей, поэтому в возм. случае ошибки необходимо проводить наблюдение в течение нескольких ночей, чтобы установить, изменится ли время выключения сенсорного светильника в направлении к полуночи.

### Что такое плавное включение света?

Сенсорный светильник оснащен функцией плавного включения света. Благодаря данной функции макс. яркость светильника устанавливается не сразу, а медленно в течение двух

секунд. Таким же образом регулируется мощность света при выключении светильника.

### Что такое базовая яркость?

Базовая яркость позволяет естественное постоянное освещение с прим. 25 % мощности освещения. Только при движении в зоне обнаружения свет включается (на установленное

время, см. продолжительность включения ⑩) на максимальную мощность (100 %). После этого светильник снова переключается на базовую яркость (прим. 25 %).

## Регулировка зоны обнаружения 14

При необходимости можно ограничить зону обнаружения. Прилагаемые заслонки служат для того, чтобы закрывать любое количество сегментов линзы. Таким образом можно исключить ненужное включение светильника, вызванное например, проезжими машинами или проходящими пешехо-

дами, и целенаправленно контролировать участки, представляющие собой опасные зоны. Полусферические заслонки можно оторвать вдоль горизонтальных перфорационных линий. Затем они просто надеваются на линзу.

## Режим постоянного освещения 15

После монтажа в сетевой провод штепсельного выключателя, помимо функций включения и выключения света, в Вашем распоряжении имеются следующие функции:

### Режим работы сенсора

#### 1) Включить свет (если светильник ВЫКЛ):

Выключатель выключить и включить 1 раз.

Лампа светится в течение заданного времени.

#### 2) Выключить свет (если светильник ВКЛ):

Выключатель выключить и включить 1 раз.

Светильник выключается или переключается в сенсорный режим.

### Режим постоянного освещения

#### 1) Включение постоянного освещения:

Выключатель выключить и включить 2 раза. Светильник переключается в режим постоянного освещения на 4 часа (за линзой светится красный СИД). По истечении времени производится автоматическое переключение в сенсорный режим (красный СИД гаснет).

#### 2) Выключить постоянное освещение:

Выключатель выключить и включить 1 раз. Светильник выключается или переключается в сенсорный режим.

#### Примечание:

Многokrатное нажатие выключателя следует производить быстро, одно за другим (в течение 0,5 – 1 сек.).

## Технические данные

Мощность:	макс. 100 Ватт / E 27, лампа накаливания или макс. 20 Ватт экономичная лампа (не для L 30 x S) Внимание: использовать экономичные лампы только в программе 4
Напряжение:	230 – 240 В, 50 Гц
Угол обнаружения:	360° с 90° углом открытия и защитой от подкрадывания
Радиус действия сенсора:	макс. 8 м вокруг
Время включения:	5 сек. – 15 мин.
Сумеречное включение:	2 – 2000 лк
Установка программы:	<b>1 Стандартная программа Лампа накаливания:</b> Плавное включение света / нет базовой яркости <b>2 Комфортная программа Лампа накаливания:</b> Плавное включение света + базовая яркость <b>3 Комфортная экономичная программа лампы накаливания:</b> Плавное включение света + базовая яркость до середины ночи * <b>4 Программа экономичных ламп:</b> нет плавного включения света / нет базовой яркости
Постоянное освещение:	регулируемое (4 час.) Условие: в проводе имеется выключатель
Вид защиты:	IP 44 (защита от водяных брызг)

## Эксплуатация/уход

Сенсорный светильник предназначен для автоматического включения света. Погодные условия могут влиять на работу сенсорного светильника. При сильных порывах ветра, метели, дожде, граде может произойти ошибочное включение,

поскольку сенсор не способен отличать резкое изменение температуры от источника тепла. Загрязнения на регистрирующей линзе можно удалять влажным сукном (не используя моющие средства).

## CE Сертификат соответствия

Изделие отвечает требованиям директивы по низковольтным приборам 73/23/EWG и директивы 89/336/EWG по электромагнитной совместимости.

## Нарушения работы

Неполадка	Причина	Устранение
На сенсорном светильнике нет напряжения	<ul style="list-style-type: none"> <li>■ Дефект предохранителя, не включен, неисправность провода</li> <li>■ Короткое замыкание</li> </ul>	<ul style="list-style-type: none"> <li>■ Заменить предохранитель, включить сетевой выключатель; проверить провод индикатором напряжения</li> <li>■ Проверить соединения</li> </ul>
Сенсорный светильник не включается	<ul style="list-style-type: none"> <li>■ При дневном, сумеречном режиме установлен на ночной режим</li> <li>■ Дефект лампы накаливания</li> <li>■ Выключен сетевой выключатель</li> <li>■ Дефект предохранителя</li> <li>■ Неправильно установлена зона обнаружения</li> <li>■ Активирован внутренний предохранитель (СД мигает быстро)</li> </ul>	<ul style="list-style-type: none"> <li>■ Произвести новую регулировку (регулятор (1))</li> <li>■ Заменить лампу накаливания</li> <li>■ Включить светильник</li> <li>■ Заменить предохранитель, при необходимости проверить соединение</li> <li>■ Произвести новую регулировку</li> <li>■ Выключить сенсорный светильник и через 5 сек. снова включить</li> </ul>
Сенсорный светильник не выключается	<ul style="list-style-type: none"> <li>■ Имеется постоянное движение в зоне обнаружения</li> <li>■ Сенсорный блок не зафиксирован</li> </ul>	<ul style="list-style-type: none"> <li>■ Проверить участок и, при необходимости, вновь отрегулировать</li> <li>■ Зафиксировать сенсорный блок, слегка надавив</li> </ul>
Базовая яркость не выключается, как это требуется, прим. в полночь.	<ul style="list-style-type: none"> <li>■ Внешний источник света (например, другой датчик движения или светильник) отключает сенсорный светильник</li> </ul>	<ul style="list-style-type: none"> <li>■ Оградить сенсорный светильник от постороннего света, наблюдать за сенсорным светильником несколько дней, ему понадобится некоторое время, прежде чем он снова будет установлен корректно</li> </ul>
Сенсорный светильник выключается не полностью	<ul style="list-style-type: none"> <li>■ Выбрана базовая яркость</li> </ul>	<ul style="list-style-type: none"> <li>■ Вернуть переключатель выбора программ на 1 (лампа накаливания) или 4 (экономичная лампа)</li> </ul>
Лампа накаливания (экономичная лампа) мерцает	<ul style="list-style-type: none"> <li>■ Выбрана базовая яркость</li> </ul>	<ul style="list-style-type: none"> <li>■ Вернуть переключатель выбора программ на 4 (экономичная лампа)</li> </ul>
Сенсорный светильник включается произвольно	<ul style="list-style-type: none"> <li>■ В зоне обнаружения происходит постоянное движение деревьев и кустов</li> <li>■ Включается в результате движения автомашин на дороге</li> <li>■ Резкий перепад температуры в результате изменения погоды (ветер, дождь, снег) или потока воздуха из вентиляционной щели, открытых окон</li> </ul>	<ul style="list-style-type: none"> <li>■ Изменить зону</li> <li>■ Изменить зону</li> <li>■ Изменить зону, место монтажа перенести на другое место</li> </ul>
Изменение радиуса действия сенсорного светильника	<ul style="list-style-type: none"> <li>■ Другие значения температуры окружающей среды</li> </ul>	<ul style="list-style-type: none"> <li>■ Изменить зону обнаружения с помощью заслонок</li> </ul>
СД мигает быстро	<ul style="list-style-type: none"> <li>■ Активирован внутренний предохранитель</li> </ul>	<ul style="list-style-type: none"> <li>■ Выключить сенсорный светильник и через 5 сек. снова включить</li> </ul>

## Гарантийные обязательства

Данное изделие фирмы STEINEL было с особой тщательностью изготовлено и испытано на работоспособность и безопасность эксплуатации согласно действующим предписаниям, и прошло выборочный контроль качества. Фирма STEINEL гарантирует высокое качество и надежную работу изделия. Гарантийный срок эксплуатации составляет 36 месяцев со дня продажи изделия. Фирма обязуется устранить недостатки, которые возникли вследствие недоброкачественности материала или в результате дефектов конструкции. Дефекты устраняются путем ремонта изделия либо заменой неисправных деталей по усмотрению фирмы. Гарантийный срок эксплуатации не распространяется на повреждения, возникшие в результате износа деталей, и на повреждения и недостатки, возникшие в результате ненадлежащей эксплуатации и ухода. Фирма не несет ответственности за повреждения предметов третьих лиц, вызванных эксплуатацией изделия.

Гарантия предоставляется только в том случае, если прибор присылается на соответствующую сервисную станцию в неразобранном виде с кратким описанием дефекта, кассовым чеком или счетом (дата покупки и штамп фирмы-дилера), хорошо упакованным.

### Ремонтный сервис:

По истечении гарантийного срока или при наличии неполадок, исключающих гарантию, наше сервисное предприятие предлагает свои услуги. В таких случаях, просим отправлять изделие в упакованном виде в ближайшую сервисную мастерскую.

**36 месяцев**  
**Гарантия**



- D** STEINEL-Schnell-Service  
Dieselstraße 80-84  
33442 Herzebrock-Clarholz  
Tel: +49/5245/448-188  
Fax: +49/5245/448-197  
www.steinell.de  
info@steinell.de
- A** I. MÜLLER  
Peter-Paul-Str. 15  
A-2201 Gerasdorf bei Wien  
Tel.: +43/22 46/21 46  
Fax: +43/22 46/2 54 66  
info@imueller.at
- CH** PUAG AG  
Oberebenstrasse 51  
CH-5620 Bremgarten  
Tel.: +41/56/6 48 88 88  
Fax: +41/56/6 48 88 80  
info@puag.ch
- GB** STEINEL U.K. LTD.  
37, Manasty Road  
Orton Southgate  
GB-Peterborough PE2 6UP  
Tel.: +44/17 33/2 38-2 65  
Fax: +44/17 33/2 38-2 70  
steinell@steinelluk.com
- IRL** SOCKET TOOL COMPANY  
8, Queen Street  
IRL-Dublin 7  
Tel.: +3 53/1/8 72 54 33  
Fax: +3 53/1/8 72 51 95  
sockettool@eircom.net
- F** DUVAUCHEL S.A.  
33, Rue des Peupliers  
F-92000 Nanterre  
Tel.: +33/1 41 47 20 40  
Fax: +33/1 47 99 44 09  
dept.communication@duvauchel.com
- NL** HEGEMA PRESENT B.V.  
Christiaan Huygensstraat 4  
NL-3291 CN Strijen  
Tel.: +31/78/6 74 44 44  
Fax: +31/78/6 74 31 13  
info@hegema-present.nl
- B** PRESENT Handel  
Toekomstlaan 6  
Industriezone Wolfstee  
B-2200 Herentals  
Tel.: +32/14/25 74 74  
Fax: +32/14/25 74 75  
info@present.be
- L** A. R. Tech.  
70, Millewee  
L-1010 Luxembourg  
Tel.: +3 52/49/33 33  
Fax: +3 52/40/26 34  
com@artech.lu
- I** THOELKE DISTRIBUZIONE S.N.C.  
Via Adamello 2/4  
I-22070 Locate Varesino (Como)  
Tel.: +39/3 31/83 69 11  
Fax: +39/3 31/83 69 13  
thoelke.distribuzione@thoelke.it
- E** SAET-94 S.L.  
Poli. Industrial Cova Solera  
C/Atenas, 5  
E-08191 Rubi (Barcelona)  
Tel.: +34/93/5 88-67 25  
Fax: +34/93/5 88-68 46  
saet94@retemail.es
- P** F. FONSECA, S.A.  
Rua João Francisco do Casal,  
87/89-Esgueira,  
Apartado 3003  
3801-997 AVEIRO  
Tel.: +351/234/303900  
Fax: +351/234/303910  
ffonseca@ffonseca.com
- S** KARL H STRÖM AB  
Verktygsvägen 4  
S-553 02 Jönköping  
Tel.: +46/36/31 42 40  
Fax: +46/36/31 42 49  
www.khs.se  
kontakt@karlhstrom.se
- DK** BROMMANN  
Ellegaardvej 18  
DK-6400 Sønderborg  
Tel.: +45/74 42 88 62  
Fax: +45/74 43 43 60  
brommann@brommann.dk
- FIN** Oy Hedtec AB  
Mänkimiehentie 4  
FIN-02780 Espoo  
Tel.: +3 58/9/68 28 81  
Fax: +3 58/9/68 28 42 78  
www.hedtec.fi  
steinel-info@hedtec.fi
- N** Vilan AS  
Tvetenveien 30 B  
N-0666 Oslo  
Tel.: +47/22 72 50 00  
Fax: +47/22 72 50 01  
vidar@vilan.no
- GR** PANOS Lingonis + Sons O. E.  
Aristofanus 8 Str.  
GR-10554 Athens  
Tel.: +30/210/3 21 20 21  
Fax: +30/210/3 21 86 30  
lygonis@otenet.gr
- TR** EGE SENSÖRLÜ AYDINLATMA İTH. İHR.  
TİC. VE PAZ. Ltd. STİ.  
Gersan Sanayi Sitesi 659  
Sokak No. 510  
TR-06370 Bati Sitesi (Ankara)  
Tel.: +90/3 12/2 57 12 33  
Fax: +90/3 12/2 55 60 41  
ege.aydinlatma@superonline.com  
www.egeaydinlatma.com
- CZ** ELNAS s.r.o.  
Oblekovice 394  
CZ-671 81 Znojmo  
Tel.: +4 20/5 15/22 01 26  
Fax: +4 20/5 15/24 43 47  
info@elnas.cz  
www.elnas.cz
- PL** LANGE ŁUKASZUK Sp.j.  
Byków 25a  
PL-55-095 Mirków  
Tel.: +48/71/3 98 08 18  
Fax: +48/71/3 98 08 19  
firma@langelukaszuk.pl
- H** FISCHER Magyarországi képviselő  
Gubacsi út 28  
H-1097 Budapest  
Tel.: +36/1/2 80 10 00  
Fax: +36/1/2 80 83 29  
www.fischerhungary.hu  
fischer.hu@fischerhungary.axelero.net
- LT** KVARCAS  
A. Mickievičiaus 17 - 4  
LT-44310, Kaunas  
Tel.: +3 70/37/40 80 30  
Fax: +3 70/37/40 80 31  
info@kvarcas.lt
- EST** FORTTRONIC AS  
Teguri 45c  
EST 50113 Tartu  
Tel.: +372/7/47 52 08  
Fax: +372/7/36 72 29  
info@forttronic.ee
- SLO** LOG Zabnica D.O.O.  
Podjetje Za Trgovino  
SLO-4209 Zabnica  
Tel.: +3 86/42/31 20 00  
Fax: +3 86/42/31 23 31  
info@log.si
- SK** NECO s.r.o.  
Ruzová ul. 111  
SK-01901 Ilava  
Tel.: +421/42/4 44 14 55  
Fax: +421/42/4 44 14 56  
steinel@neco.sk
- RO** STEINEL Trading s.r.l.  
Str. Lunga 123  
RO-507055 Cristian-Brasov  
Tel.: +40/2 68/25 74 00  
Fax: +40/2 68/25 76 00  
www.steinell.ro  
info@steinell.ro
- HR** DALJINSKO UPRAVLJANJE  
B. Smetane 10  
HR-1000 Zagreb  
Tel.: +3 85/1/3 88 02 47  
Fax: +3 85/1/3 88 02 47  
daljinsko-upravljanje@zg.tel.hr
- LV** AMBERGS SIA  
Brivibas gatve 195-16  
LV-1039 Riga  
Tel.: +3 71/7/55 07 40  
Fax: +3 71/7/55 28 50  
www.ambergs.lv  
ambergs@ambergs.lv
- RUS** IT und R GmbH  
Kuibyshev Str. 78  
RUS-620026 Ekaterinburg  
Tel.: +7/34 32/24 23 23  
Fax: +7/34 32/61 61 65  
itr@ural.ru
- SVETILNIKI  
Str. Malaya Ordinka, 39  
RUS-113184 Moskva  
Tel.: +7/95/2 37 28 58  
Fax: +7/95/2 37 11 82  
goncharov@o-svet.ru