

# STEINEL®

# STEINEL®

**D** STEINEL-Schnell-Service  
Dieselstraße 80-84  
33442 Herzebrock-Clarholz  
Tel.: +49/5245/448-188  
Fax: +49/5245/448-197  
www.steinell.de  
info@steinell.de

**A** I. MÜLLER  
Peter-Paul-Str. 15  
A-2201 Gerasdorf bei Wien  
Tel.: +43/22 46/21 46  
Fax: +43/22 46/2 54 66  
info@imuelller.at

**CH** PUAG AG  
Oberebenstrasse 51  
CH-5620 Bremgarten  
Tel.: +41/56/6 48 88 88  
Fax: +41/56/6 48 88 80  
info@puag.ch

**GB** STEINEL U. K. LTD.  
37, Manasty Road  
Orton Southgate  
GB-Peterborough PE2 6UP  
Tel.: +44/17 33/2 38-2 65  
Fax: +44/17 33/2 38-2 70  
steinell@steinelluk.com

**IRL** SOCKET TOOL COMPANY  
8, Queen Street  
IRL-Dublin 7  
Tel.: +3 53/1/8 72 54 33  
Fax: +3 53/1/8 72 51 95  
sockettool@eircom.net

**F** DUVAUCHEL S. A.  
33, Rue des Peupliers  
F-92752 Nanterre  
Tel.: +33/1 41 47 20 40  
Fax: +33/1 47 99 44 09  
info@duvauchel.com

**NL** HEGEMA PRESENT B. V.  
Christiaan Huygensstraat 4  
NL-3291 CN Strijen  
Tel.: +31/78/6 74 44 44  
Fax: +31/78/6 74 31 13  
info@hegema-present.nl

**B** PRESENT Handel  
Toekomstlaan 6  
Industriezone Wolfsteer  
B-2200 Herentals  
Tel.: +32/14/25 74 74  
Fax: +32/14/25 74 75  
info@present.be

**L** A. R. Tech.  
70, Millewee  
L-1010 Luxembourg  
Tel.: +3 52/49/33 33  
Fax: +3 52/40/26 34  
com@artech.lu

**I** THOELKE DISTRIBUZIONE S.N.C.  
Via Adamello 2/4  
I-22070 Locate Varesino (Como)  
Tel.: +39/3 31/83 69 11  
Fax: +39/3 31/83 69 13  
thoelke.distribuzione@thoelke.it

**E** SAET-94 S.L.  
Polig. Industrial Cova Solera  
C/Atenas, 5  
E-08191 Rubi (Barcelona)  
Tel.: +34/93/5 88-67 25  
Fax: +34/93/5 88-68 46  
saet94@retemail.es

**P** Pronodis-Soluções Tecnológicas, Lda  
Rua do Caseiro n° 87 A/B  
Vilar  
P-3810-078 Aveiro  
Tel.: +351/234/484031  
Fax: +351/234/484033  
pronodis@pronodis.pt

**S** KARL H STRÖM AB  
Verktygsvägen 4  
S-553 02 Jönköping  
Tel.: +46/36/31 42 40  
Fax: +46/36/31 42 49  
www.khs.se  
kontakt@karlhstrom.se

**DK** BROMMANN  
Ellegaardsvej 18  
DK-6400 Sønderborg  
Tel.: +45/74 42 88 62  
Fax: +45/74 43 43 60  
brommann@brommann.dk

**FIN** Oy Hedtec AB  
Mänkimiehentie 4  
FIN-02780 Espoo  
Tel.: +3 58/9/68 28 81  
Fax: +3 58/9/68 28 42 78  
www.hedtec.fi  
steinell-info@hedtec.fi

**N** Vilan AS  
Tvetenveien 30 B  
N-0666 Oslo  
Tel.: +47/22 72 50 00  
Fax: +47/22 72 50 01  
vidar@vilan.no

**GR** PANOS Lingonis + Sons O. E.  
Aristofanous 8 Str.  
GR-10554 Athens  
Tel.: +30/210/3 21 20 21  
Fax: +30/210/3 21 86 30  
lygonis@otenet.gr

**TR** EGE SENSÖRLÜ AYDINLATMA İTH. İHR.  
TİC. VE PAZ. Ltd. STİ.  
Gersan Sanayi Sitesi 659  
Sokak No. 510  
TR-06370 Bati Sitesi (Ankara)  
Tel.: +90/3 12/2 57 12 33  
Fax: +90/3 12/2 55 60 41  
ege.aydinlatma@superonline.com  
www.egeaydinlatma.com

**CZ** ELNAS s.r.o.  
Oblekovice 394  
CZ-671 81 Znojmo  
Tel.: +4 20/5 15/22 01 26  
Fax: +4 20/5 15/24 43 47  
info@elnas.cz  
www.elnas.cz

**PL** LANGE ŁUKASZUK Sp.j.  
Byków 25a  
PL-55-095 Mirków  
Tel.: +48/71/3 98 08 18  
Fax: +48/71/3 98 08 19  
firma@langelukaszuk.pl

**H** FISCHER Magyarországi képviselete  
Gubacsi út 28  
H-1097 Budapest  
Tel.: +36/1/2 80 10 00  
Fax: +36/1/2 80 83 29  
www.fischerhungary.hu  
fischer.hu@fischerhungary.axelero.net

**LT** KVARČAS  
A. Mickevičiaus 17 - 4  
LT-44310, Kaunas  
Tel.: +3 70/37/40 80 30  
Fax: +3 70/37/40 80 31  
info@kvarcas.lt

**EST** FORTTRONIC AS  
Teguri 45c  
EST 50113 Tartu  
Tel.: +3 72/7/47 52 08  
Fax: +3 72/7/36 72 29  
info@forttronic.ee

**SLO** LOG Zabnica D.O.O.  
Podjetje Za Trgovino  
SLO-4209 Zabnica  
Tel.: +3 86/42/31 20 00  
Fax: +3 86/42/31 23 31  
info@log.si

**SK** NECO s.r.o.  
Ruzová ul. 111  
SK-01901 Ilava  
Tel.: +421/42/4 44 14 55  
Fax: +421/42/4 44 14 56  
steinell@neco.sk

**RO** STEINEL Trading s.r.l.  
Str. Lunga 123  
RO-507055 Cristian-Brasov  
Tel.: +40/2 68/25 74 00  
Fax: +40/2 68/25 76 00  
www.steinell.ro  
info@steinell.ro

**HR** DALJINSKO UPRAVLJANJE  
B. Smetane 10  
HR-1000 Zagreb  
Tel.: +3 85/1/3 88 02 47  
Fax: +3 85/1/3 88 02 47  
daljinsko-upravljanje@zg.tel.hr

**LV** AMBERGS SIA  
Brivibas gatve 195-16  
LV-1039 Riga  
Tel.: +3 71/7/55 07 40  
Fax: +3 71/7/55 28 50  
www.ambergs.lv  
ambergs@ambergs.lv

**RUS** IT und R GmbH  
Kuibyshev Str. 78  
RUS-620026 Ekaterinburg  
Tel.: +7/34 32/24 23 23  
Fax: +7/34 32/61 61 65  
itr@ural.ru

SVETILNIKI  
Str. Malaya Ordinka, 39  
RUS-113184 Moskau  
Tel.: +7/95/2 37 28 58  
Fax: +7/95/2 37 11 82  
goncharov@o-svet.ru

6663904 Technische Änderungen vorbehalten.

i

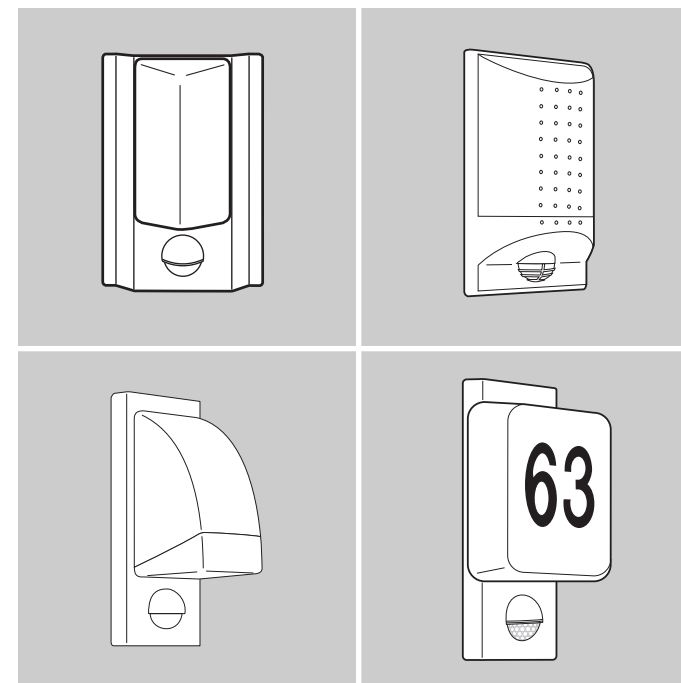

D  
GB  
F  
NL  
I  
E  
P  
S  
DK  
FIN  
N  
GR  
TR  
H  
CZ  
SK  
PL  
RO  
SLO  
HR  
EST  
LT  
LV  
RUS

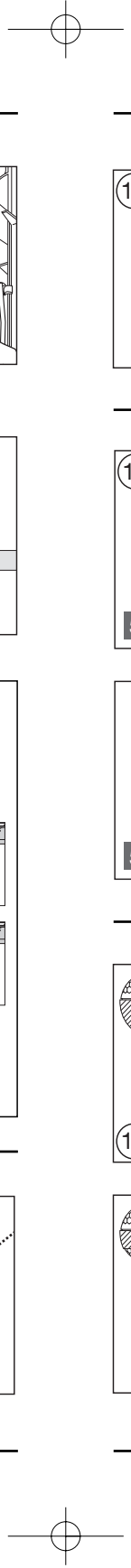
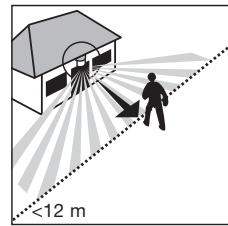
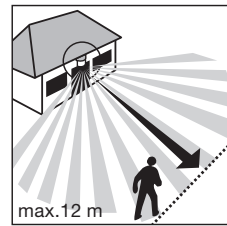
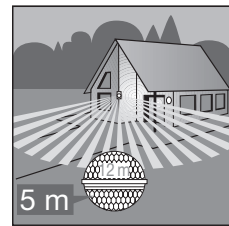
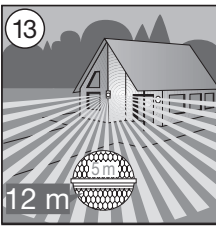
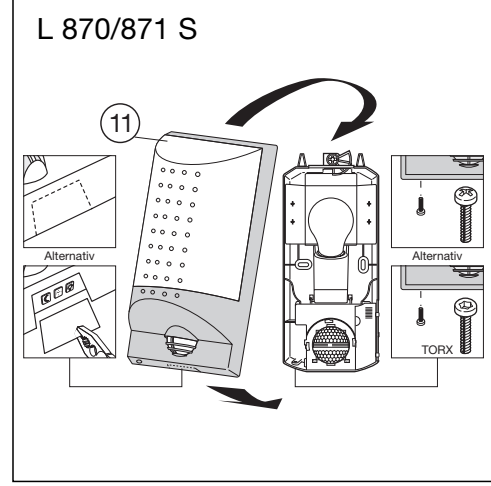
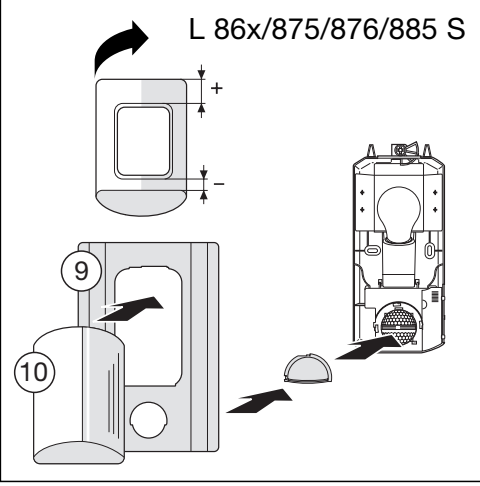
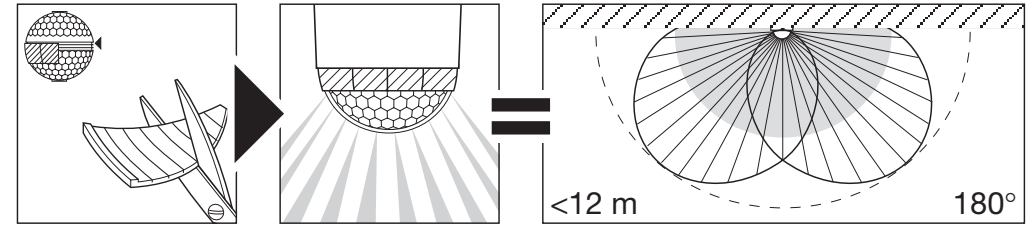
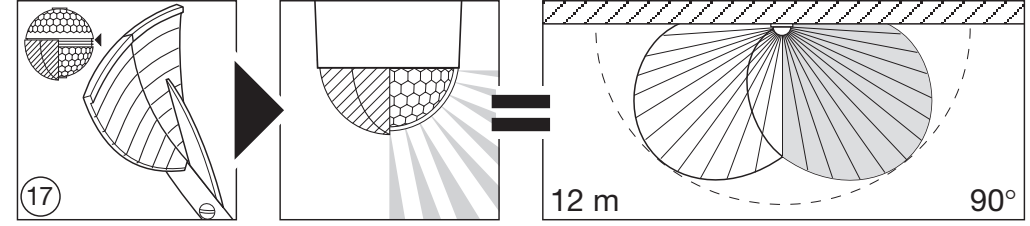
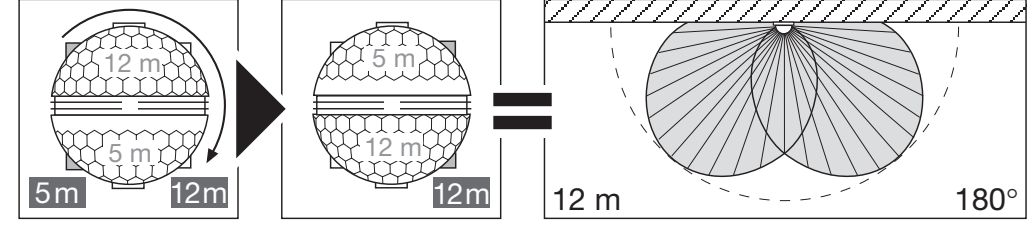
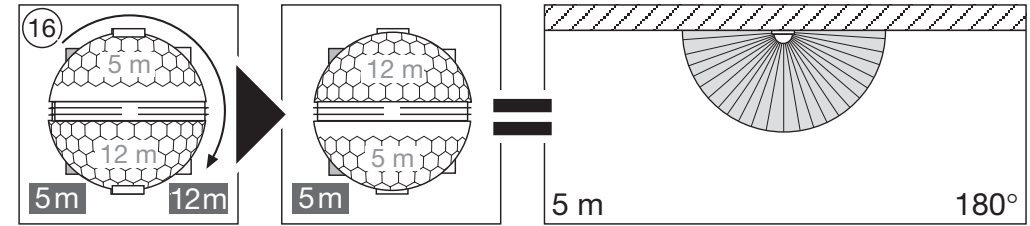
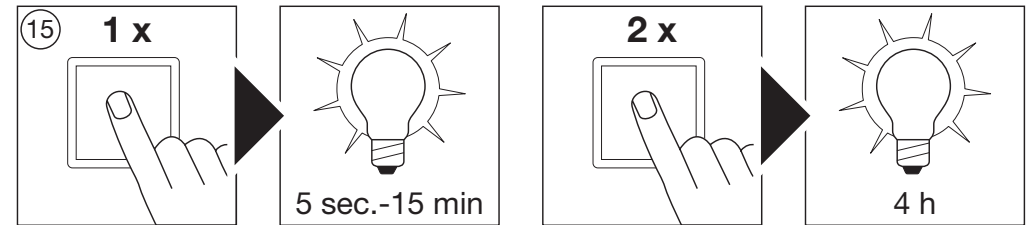
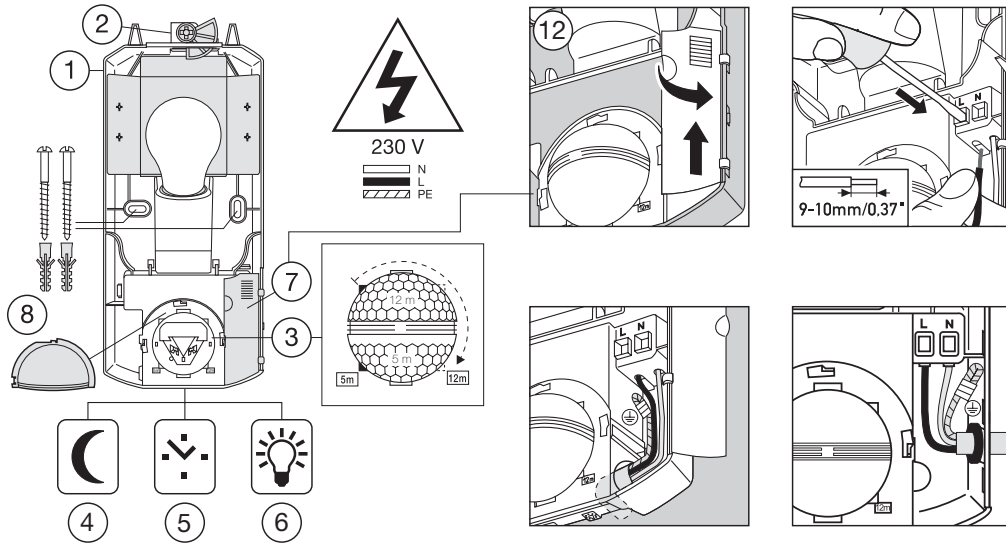

## D Montageanleitung

### Sehr geehrter Kunde,

vielen Dank für das Vertrauen, das Sie uns beim Kauf Ihrer neuen STEINEL-SensorLampe entgegengebracht haben. Sie haben sich für ein hochwertiges Qualitätsprodukt entschieden, das mit größter Sorgfalt produziert, getestet und verpackt wurde.

Bitte machen Sie sich vor der Installation mit dieser Montageanleitung vertraut. Denn nur eine sachgerechte Installation und Inbetriebnahme gewährleistet einen langen, zuverlässigen und störungsfreien Betrieb.

Wir wünschen Ihnen viel Freude an Ihrer neuen STEINEL-SensorLampe.

## Gerätebeschreibung

- ① Wandhalter
- ② Exzenter für Glasbefestigung
- ③ Sensor-Linse (abnehmbar und drehbar zur Auswahl der Reichweiten-Grundeinstellung von max. 5 m oder 12 m)
- ④ Dämmerungseinstellung
- ⑤ Zeiteinstellung
- ⑥ Helligkeitsregulierung / Watt-o-matic (Dimmung)
- ⑦ Netzanschluss
- ⑧ Sensor-Designkappe
- ⑨ Designblende
- ⑩ Lampenglas
- ⑪ Designhaube

## Technische Daten

Leistung:	max. 100 Watt (Glühlampe, keine Energiesparlampe)
Spannung:	230 – 240 V, 50 Hz
Erfassungswinkel:	180° mit 90° Öffnungswinkel
Reichweite des Sensors:	Grundeinstellung 1: max. 5 m Grundeinstellung 2: max. 12 m (werkseitige Einstellung) + Feinjustierung durch Abdeckschalen 1–12 m
Zeiteinstellung:	5 Sek.–15 Min.
Dämmerungseinstellung:	2–2000 Lux
Helligkeitsregulierung:	0–50 % (Watt-o-matic)
Dauerlicht:	schaltbar (4 Std.) Voraussetzung: angeschlossener Schalter in Netzzuleitung
Schutzart:	IP 44

## ! Sicherheitshinweise

- Vor allen Arbeiten am Gerät die Spannungszufuhr unterbrechen!
- Bei der Montage muss die anzuschließende elektrische Leitung spannungsfrei sein. Daher als Erstes Strom abschalten und Spannungsfreiheit mit einem Spannungsprüfer überprüfen.
- Bei der Installation der SensorLampe handelt es sich um eine Arbeit an der Netzspannung. Sie muss daher fachgerecht nach den handelsüblichen Installationsvorschriften und Anschlussbedingungen durchgeführt werden.  
(GB)-VDE 0100, (A)-ÖVE/ÖNORM E 8001-1,  
(CH)-SEV 1000
- Funktionseinstellungen ④, ⑤, ⑥ nur mit montierter Linse vornehmen.

## Das Prinzip ⑬

Der integrierte Infrarot-Sensor ist mit zwei 120°-Pyro-Sensoren ausgestattet, die die unsichtbare Wärmestrahlung von sich bewegenden Körpern (Menschen, Tieren etc.) erfassen.

Diese so erfasste Wärmestrahlung wird elektronisch umgesetzt und schaltet so die Leuchte automatisch ein. Durch Hindernisse wie z. B. Mauern oder Glasscheiben wird keine Wärmestrahlung erkannt, es erfolgt also auch keine Schaltung. Mit Hilfe der zwei Pyro-Sensoren wird ein Erfassungswinkel von 180° mit einem Öffnungswinkel von 90° erreicht. Die Sensor-Linse ist abnehmbar und drehbar. Dies ermöglicht zwei Reichweiten-Grundeinstellungen von max. 5 m oder 12 m.

**Wichtig:** Die sicherste Bewegungserfassung haben Sie, wenn Sie die SensorLampe seitlich zur Gehrichtung montieren und keine Hindernisse (wie z. B. Bäume, Mauern etc.) die Sicht des Sensors behindern.

## Installation/Wandmontage ⑭

**Der Montageort sollte mindestens 50 cm von einer anderen Leuchte entfernt sein**, da Wärmestrahlung zur Auslösung des Systems führen kann. Um die angegebenen Reichweiten von 5/12 m zu erzielen, sollte die Montagehöhe ca. 2 m betragen.

### Montageschritte:

1. Wandhalter ① an die Wand halten und Bohrlöcher anzeichnen.
2. Löcher bohren, Dübel (Ø 6 mm) setzen.
3. Kabel der Netzzuleitung hindurchführen. Zur Aufputzzuleitung Stanzbohrung für die Kabeleinführung herausbrechen, Dichtstopfen einsetzen, durchstoßen und die Kabel der Netzzuleitung hindurchführen.
4. Wandhalter ① anschrauben.
5. **Anschluss der Netzzuleitung (s. Abb. ⑫)**  
Die Netzzuleitung besteht aus einem 2- bis 3-adrigen Kabel:  
**L** = Phase (meistens schwarz oder braun)  
**N** = Neutraleiter (meistens blau)  
**PE** = Schutzleiter (grün/gelb)

Im Zweifel müssen Sie die Kabel mit einem Spannungsprüfer identifizieren; anschließend wieder spannungsfrei schalten. Phase (**L**) und Neutraleiter (**N**) werden an der Steckklemme angeschlossen. Der Schutzleiter kann mit Isolierband gesichert werden.

**Hinweis:** In die Netzzuleitung kann selbstverständlich ein Netzschalter zum Ein- und Ausschalten montiert sein.  
Für die Funktion Dauerlicht ist dies Voraussetzung (s. Kapitel Dauerlichtfunktion ⑮).

6. Sensor-Linse ③ aufsetzen (Reichweite wahlweise, max. 5 m oder 12 m) s. Kapitel Reichweitereinstellung. Ggf. Abdeckschalen ⑰ aufsetzen.

### Für L 86x/875/876/885 gilt:

7. Design-Sensorkappe ⑧ auf Wandhalter aufsetzen und einrasten.
8. Designblende ⑨ aufsetzen,
9. Lampenglas ⑩ aufsetzen und mit Exzenter ② fixieren.
10. Dämmerungs- ④ sowie Zeiteinstellung ⑤ und Helligkeitsregulierung ⑥ vornehmen (s. Kapitel Funktionen).

### Für L 870/871 gilt:

7. Dämmerungs- ④ sowie Zeiteinstellung ⑤ und Helligkeitsregulierung ⑥ vornehmen (s. Kapitel Funktionen).
8. Designhaube ⑪ aufsetzen und festschrauben.

## Funktionen ④–⑥

Nachdem der Wandhalter montiert, der Netzanschluss vorgenommen und die Sensor-Linse aufgesetzt ist, kann die SensorLampe in Betrieb genommen werden. Über Programmier Tasten können drei Einstellungen vorgenommen werden. Bei Betätigen einer Programmier Taste befindet sich die Leuchte im Programmiermodus.

### Das bedeutet:

- Die Leuchte geht grundsätzlich immer aus.
- Die Sensorfunktion ist außer Betrieb gesetzt.
- Dauerlichtfunktion (falls aktiv) wird abgebrochen.

Die Einstellungen können beliebig oft verändert werden. Der letzte Wert wird netzausfallsicher gespeichert.

### Dämmerungseinstellung (Ansprechschwelle) ④

(Werkseinstellung: Tageslichtbetrieb 2000 Lux) 

Die gewünschte Ansprechschwelle der Leuchte kann von ca. 2 Lux bis 2000 Lux eingestellt werden.

### a) Individuellen Wunschwert einstellen:

Bei gewünschten Lichtverhältnissen, an denen die Leuchte bei Bewegung zukünftig aktiv werden soll, ist der Taster zu drücken bis die rote LED (in der Linse) blinkt. Dieser Wert ist somit gespeichert.

### b) Einstellung Nachtbetrieb (4 Lux) am Tag

Den Taster ca. 5 Sekunden gedrückt halten bis die rote LED in der Linse nicht mehr blinkt.

### Ausschaltverzögerung (Zeiteinstellung) ⑤

(Werkseinstellung: ca. 10 Sek.) 

Die gewünschte Leuchtdauer der Lampe kann stufenlos von ca. 5 Sek. bis max. 15 Min. eingestellt werden. **Individuelle Leuchtdauer der Lampe einstellen:**

- Taster gedrückt halten bis rote LED (in der Linse) blinkt.
- Taster loslassen und gewünschte Leuchtzeit abwarten (LED blinkt).
- Dann Taster erneut betätigen bis LED aus. Damit ist die gewünschte Zeit sekundengenau gespeichert.
- Der Vorgang wird nach Ablauf der maximal einstellbaren Zeit (15 Minuten) automatisch beendet.
- Zur Einstellung der kürzesten Zeit ist der Taster 2 x kurz nacheinander zu betätigen.

### Helligkeitsregulierung (Watt-o-matic) ⑥

(Werkseinstellung: Dimmung aus: 0%) 

Die Leuchtleistung der Lampe kann bis zu max. 50 Watt als Dauerbeleuchtung stufenlos eingestellt werden. Das heißt: Erst bei Bewegung im Sensor-Erfassungsbereich wird das Licht von z.B. 20 Watt Dauerbeleuchtung auf maximale Lichtleistung (100 Watt) eingeschaltet.

### Individuellen Dimmwert einstellen:

- Taster gedrückt halten bis LED (in Linse) blinkt.
- Taster weiter gedrückt halten, der Dimmbereich wird langsam von 0-50% durchlaufen.
- Wenn gewünschter Wert erreicht, Taster loslassen.

Danach blinkt die LED noch ca. 5 Sekunden. Während dieser Zeit kann der Dimmwert noch weiter optimiert werden.

### Dauerlichtfunktion ⑮

Wird ein Netzschalter in die Netzzuleitung montiert, sind neben dem einfachen Ein- und Ausschalten folgende Funktionen möglich:

#### Sensorbetrieb

##### 1) Licht einschalten:

Schalter 1 x AUS und AN.  
Leuchte bleibt für die eingestellte Zeit an.

##### 2) Licht ausschalten:

Schalter 1 x AUS und AN.  
Leuchte geht aus bzw. in den Sensorbetrieb über.

#### Dauerlichtbetrieb

##### 1) Dauerlicht einschalten:

Schalter 2 x AUS und AN. Die Leuchte wird für 4 Stunden auf Dauerlicht gestellt (rote LED leuchtet hinter der Linse). Anschließend geht sie automatisch wieder in den Sensorbetrieb über (rote LED aus).

##### 2) Dauerlicht ausschalten:

Schalter 1 x AUS und AN. Leuchte geht aus bzw. in den Sensorbetrieb über.

#### Wichtig:

Das mehrmalige Betätigen des Schalters sollte schnell hintereinander erfolgen (im Bereich 0,5 – 1 Sek.).

### Reset-Funktion

Alle Einstellungen können jederzeit wieder auf Auslieferungszustand (Tageslichtbetrieb 2000 Lux, Leuchtdauer 10 Sekunden, und Dimmung aus) zurückgesetzt werden.

Dazu alle 3 Taster gleichzeitig gedrückt halten bis die LED (in der Linse) ein- und wieder ausgeschaltet hat (ca. 5 Sek.).

### Soft-Lichtstart

Die SensorLampe verfügt über eine Soft-Lichtstart-Funktion. Das bedeutet, dass das Licht bei Einschaltung nicht direkt auf maximale Leistung schaltet, sondern die Helligkeit innerhalb einer Sekunde langsam bis zu 100% hochgeregelt wird. Ebenso wird das Licht beim Ausschalten langsam heruntergeregelt.

### Reichweiten-Grundeinstellung ⑯

Die Sensor-Linse ist in zwei Erfassungsbereiche aufgeteilt. Mit der einen Hälfte wird eine Reichweite von max. 5 m, mit der anderen eine Reichweite von max.

12 m erzielt (bei einer Montagehöhe von ca. 2 m). Nach dem Aufsetzen der Linse (Linse fest in die vorgesehene Nut einklemmen) markiert ein kleiner Pfeil die gewählte max. Reichweite von 12 m oder 5 m (Pfeil links = 5 Meter, Pfeil rechts = 12 Meter).

Die Linse kann seitlich mit einem Schraubendreher aus der Verrastung gelöst und entsprechend der gewünschten Reichweite wieder aufgesetzt werden.

### Individuelle Feinjustierung mit Abdeckblenden ⑰

Um zusätzliche Bereiche wie z. B. Gehwege oder Nachbargrundstücke auszugrenzen oder gezielt zu überwachen, lässt sich der Erfassungsbereich durch Anbringen von Abdeckschalen genau einstellen. Die Abdeckschalen können entlang der vorgeordneten Einteilungen in der Senkrechten und Waagerechten getrennt oder mit einer Schere geschnitten werden. An der obersten Vertiefung in der Mitte der Linse können sie dann eingehängt werden. Durch das Aufsetzen der Abdeckung ⑧ werden sie schließlich fixiert.

(Abb. ⑰ zeigen Beispiele zur Verringerung des Erfassungswinkels sowie zur Reduzierung der Reichweite.)

### Betrieb/Pflege

Die SensorLampe eignet sich zur automatischen Schaltung von Licht. Witterungseinflüsse können die Funktion der Sensor-Lampe beeinflussen, bei starken Windböen, Schnee, Regen, Hagel kann es zu einer Fehlauslösung kommen, da die plötzlichen Temperaturschwankungen nicht von Wärmequellen unterschieden werden können. Die Erfassungslinse kann bei Verschmutzung mit einem feuchten Tuch (ohne Reinigungsmittel) gesäubert werden.

#### Achtung!

Edelstahl sollte regelmäßig (ca. alle 3 Monate) mit einem handelsüblichen Edelstahlputzmittel gereinigt werden. Andernfalls kann Korrosion auf der Oberfläche (Flugrost) entstehen.

### CE Konformitätserklärung

Das Produkt erfüllt die Niederspannungsrichtlinie 73/23/EWG und die EMV-Richtlinie 89/336/EWG.

### Betriebsstörungen

Störung	Ursache	Abhilfe
SensorLampe ohne Spannung	<ul style="list-style-type: none"> <li>■ Sicherung defekt, nicht eingeschaltet, Leitung unterbrochen</li> <li>■ Kurzschluss</li> </ul>	<ul style="list-style-type: none"> <li>■ neue Sicherung, Netzschalter einschalten; Leitung mit Spannungsprüfer überprüfen</li> <li>■ Anschlüsse überprüfen</li> </ul>
SensorLampe schaltet nicht ein	<ul style="list-style-type: none"> <li>■ bei Tagesbetrieb, Dämmerungseinstellung steht auf Nachtbetrieb</li> <li>■ Glühlampe defekt</li> <li>■ Netzschalter AUS</li> <li>■ Sicherung defekt</li> <li>■ Erfassungsbereich nicht gezielt eingestellt</li> <li>■ interne elektrische Sicherung wurde aktiviert (LED-Dauerlicht)</li> </ul>	<ul style="list-style-type: none"> <li>■ neu einstellen (Taster ④)</li> <li>■ Glühlampe austauschen</li> <li>■ Einschalten</li> <li>■ neue Sicherung, evtl. Anschluss überprüfen</li> <li>■ neu justieren</li> <li>■ SensorLampe aus- und nach ca. 5 Sek. wieder einschalten</li> </ul>
SensorLampe schaltet nicht aus	<ul style="list-style-type: none"> <li>■ dauernde Bewegung im Erfassungsbereich</li> <li>■ Helligkeitsregulierung auf 100%</li> </ul>	<ul style="list-style-type: none"> <li>■ Bereich kontrollieren und evtl. neu justieren</li> <li>■ Helligkeitsregulierung auf 0% stellen (Taster ⑤)</li> </ul>
SensorLampe schaltet unerwünscht ein	<ul style="list-style-type: none"> <li>■ Wind bewegt Bäume und Sträucher im Erfassungsbereich</li> <li>■ Erfassung von Autos auf der Straße</li> <li>■ Sonnenlicht fällt auf die Linse</li> <li>■ plötzliche Temperaturveränderung durch Witterung (Wind, Regen, Schnee) oder Abluft aus Ventilatoren, offenen Fenstern</li> <li>■ Linse nicht fest genug in die Nut eingedrückt</li> </ul>	<ul style="list-style-type: none"> <li>■ Bereich umstellen</li> <li>■ Bereich umstellen,</li> <li>■ Sensor geschützt anbringen oder Bereich umstellen</li> <li>■ Bereich verändern, Montageort verlegen</li> <li>■ Linse nochmals nachdrücken</li> </ul>
SensorLampe Reichweitenveränderung	<ul style="list-style-type: none"> <li>■ andere Umgebungstemperaturen</li> </ul>	<ul style="list-style-type: none"> <li>■ Erfassungsbereich durch Abdeckschalen genau einstellen</li> </ul>
LED leuchtet stetig, obwohl kein Dauerlicht eingestellt	<ul style="list-style-type: none"> <li>■ interne Sicherung aktiviert</li> </ul>	<ul style="list-style-type: none"> <li>■ SensorLampe aus- und nach 5 Sek. wieder einschalten</li> </ul>

### Funktionsgarantie

Dieses STEINEL-Produkt ist mit größter Sorgfalt hergestellt, funktions- und sicherheitsgeprüft nach geltenden Vorschriften und anschließend einer Stichprobenkontrolle unterzogen. STEINEL übernimmt die Garantie für einwandfreie Beschaffenheit und Funktion. Die Garantiefrist beträgt 36 Monate und beginnt mit dem Tag des Verkaufs an den Verbraucher. Wir beiseitigen Mängel, die auf Material- oder Fabrikationsfehlern beruhen, die Garantieleistung erfolgt durch Instandsetzung oder Austausch mangelhafter Teile nach unserer Wahl. Eine Garantieleistung entfällt für Schäden an Verschleißteilen sowie für Schäden und Mängel, die durch unsachgemäße Behandlung oder Wartung auftreten. Weitergehende Folgeschäden an fremden Gegenständen sind ausgeschlossen.

Die Garantie wird nur gewährt, wenn das unzerlegte Gerät mit kurzer Fehlerbeschreibung, Kassenbono oder Rechnung (Kaufdatum und Händlerstempel), gut verpackt, an die zutreffende Servicestation eingeschickt wird.

#### Reparaturservice:

Nach Ablauf der Garantiezeit oder Mängeln ohne Garantieanspruch repariert unser Werkservice. Bitte das Produkt gut verpackt an die nächste Servicestation senden.



## GB Installation instructions

### Dear Customer,

Congratulations on purchasing your new STEINEL SensorLight and thank you for the confidence you have shown in us. You have chosen a high-quality product that has been manufactured, tested and packed with the greatest care.

Please familiarise yourself with these instructions before attempting to install the SensorLight because prolonged reliable and trouble-free operation will only be ensured if it is fitted properly.

We hope your new STEINEL SensorLight will bring you lasting pleasure.

## System components

- ① Wall mount
- ② Eccentric fitting for securing the glass shade
- ③ Sensor lens (removes and turns for selecting the max. basic reach setting of 5 m or 12 m)
- ④ Twilight setting
- ⑤ Time setting
- ⑥ Brightness control / Watt-o-matic (dimming)
- ⑦ Mains power connection
- ⑧ Decorative sensor cap
- ⑨ Decorative trim
- ⑩ Glass shade
- ⑪ Decorative cover

## Technical specifications

Output:	100 watts max. (filament bulb, not a low-energy bulb)
Voltage:	230 – 240 V / 50 Hz
Angle of coverage:	180° with 90° angle of aperture
Sensor reach:	basic setting 1: 5 m max. basic setting 2: 12 m max. (factory setting) + precision adjustment from 1 to 12 m using clip-on shrouds
Time setting:	5 sec. – 15 min.
Twilight setting:	2 – 2000 lux
Brightness control:	0 – 50% (Watt-o-matic)
Manual override:	selectable (4 hours), provided switch is connected in mains supply lead
Enclosure:	IP 44

## ! Safety warnings

- Disconnect the power supply before attempting any work on the unit.
- The electrical connection lead must be dead during installation. Therefore, switch off the power first and use a voltage tester to make sure the wiring is off circuit.
- Installing the SensorLight involves work on the mains voltage supply. This work must therefore be carried out professionally in accordance with applicable national wiring regulations and electrical operating conditions.  
(GB) - VDE 0100, (A) - ÖVE/ÖNORM E 8001-1, (CH) - SEV 1000
- Only perform function settings ④, ⑤, ⑥ with the lens fitted.

## Principle ⑬

The integrated infrared sensor is equipped with two 120° pyro sensors that detect the invisible heat emitted by moving objects (people, animals etc.).

The heat detected is converted electronically into a signal that switches the light ON automatically. Heat is not detected through obstacles, such as walls or panes of glass. Heat radiation of this type will, therefore, not trigger the sensor. The two pyro sensors provide an angle of coverage of 180° with an angle of aperture of 90°. The sensor lens removes and turns. This allows you to select two basic reach settings of 5 or 12 metres max.

**Important:** The most reliable way of detecting movement is to install the SensorLight with the sensor aimed across the direction in which a person would walk and by ensuring that no obstacles (such as trees, walls etc.) obstruct the line of sensor vision.

## Installation / Wall mounting ⑭

The site of installation should be at least 50 cm away from another light because heat radiated from it may activate the system. To obtain the specified reach of 5/12 m, the sensor should be installed at a height of approx. 2 m.

### Installation procedure:

1. Hold wall mount ① against the wall and mark drill holes.
2. Drill holes, insert wall plugs (6 mm dia.).
3. Feed power supply lead through. For surface wiring, break open pre-punched cable entry, insert sealing plug, pierce and feed through power supply lead.
4. Screw-fasten wall mount ① to the wall.

### 5. Connecting the mains supply lead (see Fig. ⑫)

The main supply lead is a 2 to 3-core cable:

**L** = phase conductor (usually black or brown)

**N** = neutral conductor (usually blue)

**PE** = protective earth conductor (green/yellow)

If you are in any doubt, identify the conductors using a voltage tester; now switch the current off again. Connect the phase conductor (**L**) and neutral conductor (**N**) to the clamp-type terminal. The protective earth conductor may be sealed off with insulation tape.

**Note:** A mains switch for switching the unit ON and OFF may of course be installed in the power supply lead.

A mains switch is required for the manual override function (see Manual override function ⑬).

6. Fit sensor lens ③ (reach either 5 m max. or 12 m), see Reach setting. Fit clip-on shrouds ⑦ if necessary.

### For L 86x/875/876/885, proceed as follows:

- 7 Fit decorative sensor cap ⑧ onto wall mount and clip into place.
8. Fit decorative trim ⑨.
- 9 fit glass shade ⑩ and secure at eccentric fitting ②.
- 10 Select twilight setting ④, time setting ⑤ and brightness ⑥ (see Functions).

### For L 870/871, proceed as follows:

- 7 Select twilight setting ④, time setting ⑤ and brightness ⑥ (see Functions).
8. Fit decorative cover ⑪ and screw into place.

## Functions ④ – ⑥

Once you have installed the wall mount, connected the SensorLight to the power supply and fitted the sensor lens, you are ready to put the SensorLight into operation. Programming buttons can be used for selecting any of three settings. Pressing any of the programming buttons will set the lamp to programming mode.

### This means:

- The lamp will always switch OFF.
- The sensor function will be deactivated.
- Manual override function (if activated) will be interrupted.

The settings may be altered as often as you wish. The last setting will remain stored in the memory in the event of power failure.

**Twilight setting (response threshold) ④**  
(factory setting: daylight operation 2000 lux)



The chosen light threshold can be adjusted continuously from about 2 lux to 2000 lux.

### a) Selecting twilight setting of your choice:

At the light level at which you want the light to respond to movement, press the button until the red LED (in the lens) flashes. This light level will now be stored.

### b) Setting night-time operation (4 lux) during the day

Hold button down for approx. 5 seconds until red LED stops flashing in the lens.

**Switch-off delay (time setting) ⑤**  
(factory setting: approx. 10 sec.)



The 'ON' time can be varied continuously between approx. 5 sec. and a maximum of 15 min.

### Setting light 'ON' time of your choice:

- Hold button down until red LED flashes (in lens).
- Release button and wait until chosen 'ON' time is shown (LED flashes).
- Now press button a second time until LED goes out. The chosen time is now stored to the exact second.
- This process is terminated automatically after the maximum setting time (15 minutes).
- To select the shortest time setting, press the button twice in brief succession.

**Brightness control (Watt-o-matic) ⑥**  
(factory setting: dimmer OFF: 0%)



Lamp brightness can be varied up to a maximum of 50 watts in the permanent light 'ON' mode. This means: the light will only switch from, say, 20 watts in permanent light 'ON' mode to maximum output (100 watts) when movement occurs in the detection zone.

### Set dimming

#### level of your choice:

- Hold button down until LED flashes (in lens).
- Keep button pressed, the system will slowly run through dimmer range from 0 – 50%.
- Release button when chosen setting is reached.

The LED will now continue flashing for about 5 sec. This period may be used for optimising the dimmer setting.

### Manual override function ⑮

If a mains switch is installed in the mains supply lead, the SensorLight provides the following functions in addition to just being able to switch it ON and OFF:

#### Sensor operation

##### 1) Switch light ON:

Turn switch OFF and ON once. Light stays ON for the period selected.

##### 2) Switch light OFF:

Turn switch OFF and ON once. The light goes out or switches over to sensor mode.

#### Manual override

##### 1) Activate manual override:

Turn switch OFF and ON twice. The light is set to stay ON for 4 hours (red LED lights up behind lens). Then it returns automatically to sensor mode (red LED OFF).

##### 2) Deactivate manual override:

Turn switch OFF and ON once. The light goes out or switches over to sensor mode.

#### Important:

The switch should be actuated in rapid succession (in the 0.5 – 1 sec. range).

### Reset function

The light can be returned to its original settings at any time (daylight operation 2000 lux, 'ON' time 10 sec. and dimmer OFF).

To do this, hold all three buttons down at the same time until the LED (in the lens) comes ON and goes out again (approx. 5 sec.).

### Soft light start

The SensorLight comes ON with a soft light start function. This means that when the light is switched ON, it does not go directly to maximum output but gradually increases brightness to 100% over the space of one second. Brightness is also gradually reduced when the light is switched OFF.

### Basic reach setting ⑯

The sensor lens is divided into two detection zones. One half provides a max. reach of 5 m, the other half a max. reach of 12 m (when installed at a height of approx. 2 m). After fitting the lens (firmly clip lens into the groove provided), a small arrow marks the max.

reach of 12 m or 5 m selected (arrow left = 5 metres, arrow right = 12 metres).

Using a screwdriver, the lens can be unclipped from the groove at the side and re-positioned for the reach you require.

### Precision adjustment using shrouds ⑰

Shrouds may be used to define the detection zone exactly as you require in order, for example, to blank out or specifically target paths or neighbouring premises. The shrouds can be divided or cut with a pair of scissors along the vertical and horizontal grooves. They can be clipped into the top channel around the centre of the lens. They are held securely in place by fitting the cover ⑧.

(Fig. ⑰ shows examples of how you can reduce the angle of coverage and shorten reach.)

### Operation / Maintenance

The SensorLight is suitable for switching light ON automatically. Weather conditions may affect the way the SensorLight works. Strong gusts of wind, snow, rain or hail may cause the light to come ON when it is not wanted because the sensor is unable to distinguish sudden changes in temperature from sources of heat. The detector lens may be cleaned with a damp cloth if it gets dirty (do not use cleaning agents).

#### Caution:

Stainless steel should be cleaned at regular intervals (about every 3 months) with a standard stainless steel cleaner. If it is not cleaned, corrosion may occur on the surface (flash rust).

### CE Declaration of conformity

This product complies with the European Directive on Low-Voltage Appliances, 73/23/EEC and the EMC Directive 89/336/EEC.

### Troubleshooting

Malfunction	Cause	Remedy
SensorLight without power	<ul style="list-style-type: none"> <li>■ Fuse faulty, not switched ON, break in wiring</li> <li>■ Short circuit</li> </ul>	<ul style="list-style-type: none"> <li>■ Fit new fuse; switch ON mains switch; check wiring with voltage tester</li> <li>■ Check connections</li> </ul>
SensorLight will not switch ON	<ul style="list-style-type: none"> <li>■ Twilight setting in night-time mode during daytime operation</li> <li>■ Bulb faulty</li> <li>■ Power switch OFF</li> <li>■ Fuse faulty</li> <li>■ Detection zone not properly targeted</li> <li>■ Internal electrical fuse has been activated (LED ON all the time)</li> </ul>	<ul style="list-style-type: none"> <li>■ Reset (button ④)</li> <li>■ Change bulb</li> <li>■ Switch ON</li> <li>■ New fuse, check connection if necessary</li> <li>■ Re-adjust</li> <li>■ Switch SensorLight OFF and back ON again after 5 sec.</li> </ul>
SensorLight will not switch OFF	<ul style="list-style-type: none"> <li>■ Continued movement within the detection zone</li> <li>■ Brightness control to 100%</li> </ul>	<ul style="list-style-type: none"> <li>■ Check detection zone and re-adjust if necessary</li> <li>■ Set brightness control to 0% (button ⑥)</li> </ul>
SensorLight switches ON when it should not	<ul style="list-style-type: none"> <li>■ Wind is moving trees and bushes in the detection zone</li> <li>■ Cars in the street are being detected</li> <li>■ Sunlight shining on the lens</li> <li>■ Sudden temperature changes due to weather (wind, rain, snow) or air expelled from fans, open windows</li> <li>■ Lens not pressed firmly enough into groove</li> </ul>	<ul style="list-style-type: none"> <li>■ Change detection zone</li> <li>■ Change detection zone</li> <li>■ Mount sensor in a sheltered place or change detection zone</li> <li>■ Change detection zone, change site of installation</li> <li>■ Press lens into groove</li> </ul>
SensorLight reach changed	<ul style="list-style-type: none"> <li>■ Differing ambient temperatures</li> </ul>	<ul style="list-style-type: none"> <li>■ Use shrouds to define detection zone precisely</li> </ul>
LED ON all the time although manual override is not selected	<ul style="list-style-type: none"> <li>■ Internal fuse activated</li> </ul>	<ul style="list-style-type: none"> <li>■ Switch SensorLight OFF and back ON again after 5 sec.</li> </ul>

### Functional Warranty

This STEINEL product has been manufactured with utmost care, tested for proper operation and safety and then subjected to random sample inspection. STEINEL guarantees that it is in perfect condition and proper working order. The warranty period is 36 months, starting on the date of sale to the consumer. We will remedy defects caused by material flaws or manufacturing faults. The guarantee will be met by repair or replacement of defective parts at our own discretion. The warranty shall not cover damage to wear parts, damage or defects caused by improper treatment or maintenance. Further consequential damage to other objects shall be excluded.

Claims under the warranty will only be accepted if the unit is sent fully assembled and well packed with a brief description of the fault, a receipt or invoice (date of purchase and dealer's stamp) to the appropriate Service Centre.

#### Repair Service:

Our Customer Service Department will repair faults not covered by warranty or after the warranty period. Please send the product well packed to your nearest Service Centre.



## F Instructions de montage

### Cher client,

Nous vous remercions de la confiance que vous avez témoignée à STEINEL en achetant cette lampe à détecteur. Vous avez choisi un article de très grande qualité, fabriqué, testé et conditionné avec le plus grand soin.

Avant de l'installer, veuillez lire attentivement ces instructions de montage. En effet, seules une installation et une mise en service correctement effectuées garantissent durablement un fonctionnement impeccable et fiable.

Nous souhaitons que votre nouvelle lampe à détecteur STEINEL vous apporte entière satisfaction.

### Description de l'appareil

- ① Support mural
- ② Excentrique pour la fixation du globe
- ③ Lentille du détecteur (amovible et orientable pour permettre le réglage de base de la portée de 5 m ou 12 m max.)
- ④ Réglage de crépuscularité
- ⑤ Minuterie réglable
- ⑥ Régulation de la luminosité / Watt-o-matic (variation de l'intensité lumineuse)
- ⑦ Raccordement au secteur
- ⑧ Capuchon design du détecteur
- ⑨ Cache design
- ⑩ Globe
- ⑪ Couvreclé design

### Caractéristiques techniques

Puissance :	max. 100 W (lampe à incandescence, pas de lampe fluocompacte)
Tension :	230 – 240 V, 50 Hz
Angle de détection :	180° avec ouverture angulaire de 90°
Portée du détecteur :	Réglage de base 1 : max. 5 m Réglage de base 2 : max. 12 m (réglage effectué en usine) + réglage de précision par caches enfichables 1–12 m
Temporisation :	5 s – 15 min
Réglage de crépuscularité :	2 – 2000 lux
Réglage de l'intensité de veille :	0 – 50% (Watt-o-matic)
Éclairage permanent :	commutable (4 h) Condition requise : interrupteur raccordé à la conduite secteur
Classe :	IP 44

## ⚠ Consignes de sécurité

- Avant toute intervention sur l'appareil, couper l'alimentation électrique !
- Pendant le montage, les conducteurs à raccorder doivent être hors tension. Il faut donc d'abord couper le courant et s'assurer de l'absence de courant à l'aide d'un testeur de tension.
- L'installation de la lampe à détecteur implique une intervention sur le réseau électrique et doit donc être effectuée correctement et conformément à la norme NF C-15100
- Ne procéder aux réglages de fonctionnement ④, ⑤, ⑥ que lorsque la lentille a été installée.

### Le principe ⑬

Le détecteur infrarouge intégré est muni de deux détecteurs pyroélectriques de 120° qui détectent le rayonnement de chaleur invisible émis par les corps en mouvement (personnes, animaux, etc.).

Ce rayonnement de chaleur capté est ensuite traité par un système électronique qui met en marche la lampe. Les obstacles comme les murs ou les vitres s'opposent à la détection du rayonnement de chaleur et empêchent toute commutation. Les deux détecteurs pyroélectriques couvrent un angle de détection de 180° avec une ouverture angulaire de 90°. La lentille du détecteur est amovible et orientable. Ceci permet deux réglages de base de la portée, de 5 m ou 12 m max.

**Important :** La détection des mouvements est la plus fiable quand la lampe à détecteur est montée perpendiculairement au sens de passage et qu'aucun obstacle (arbre, mur, etc.) n'obstrue le champ de visée du détecteur.

## Installation / montage mural ⑭

**Il faut monter l'appareil à une distance d'au moins 50 cm de toute lampe** dont la chaleur pourrait entraîner un déclenchement intempestif du détecteur. Pour obtenir les portées indiquées de 5/12 m, il faut monter la lampe à détecteur à une hauteur de 2 m environ.

### Séquences de montage :

1. Maintenir le support mural ① au mur et marquer l'emplacement des trous.
2. Percer les trous, mettre les chevilles (Ø 6 mm) en place.
3. Y faire passer les câbles de l'alimentation électrique. Pour le montage en saillie percer le trou destiné au passage des câbles, installer le bouchon d'étanchéité, le percer et y faire passer les câbles de l'alimentation électrique.
4. Visser le support mural ①.

### 5. Branchement de la conduite secteur (voir ill. ⑫)

La conduite secteur est composée d'un câble à 2-3 conducteurs :

- L** = phase (généralement noir ou marron)
- N** = neutre (généralement bleu)
- PE** = terre (vert/jaune)

En cas de doute, il faut identifier les câbles avec un testeur de tension puis les remettre hors tension. Raccorder la phase (**L**) et le neutre (**N**) au domino. Le conducteur de terre peut être protégé par un ruban isolant.

**Note :** Il est bien sûr possible de monter sur la conduite secteur un interrupteur permettant la mise en ou hors circuit de l'appareil. C'est la condition requise pour permettre le fonctionnement de l'éclairage permanent (voir chapitre Fonction éclairage permanent ⑮).

6. Placer la lentille du détecteur ③ (portée au choix 5 m ou 12 m max.) voir chapitre Réglage de la portée. Mettre le cas échéant des caches enfichables ⑰.

### Pour L 86x/875/876/885, procéder ainsi :

7. Mettre le capuchon design du détecteur ⑧ sur le support mural et l'encliqueter.
8. Mettre le cache design ⑨
9. Mettre le globe ⑩ et le fixer avec l'excentrique ②.
10. Procéder au réglage de crépuscularité ④ ainsi qu'à la temporisation ⑤ et à la régulation de la luminosité ⑥ (voir chapitre Fonctions).

### Pour L 870/871, procéder ainsi :

7. Procéder au réglage de crépuscularité ④ ainsi qu'à la temporisation ⑤ et à la régulation de la luminosité ⑥ (voir chapitre Fonctions).
8. Mettre le couvreclé design ⑪ et le visser.

## Fonctions ④-⑥

Après avoir monté le support mural, fait le branchement au secteur et mis la lentille du détecteur en place, vous pouvez mettre la lampe à détecteur en service. Les touches de programmation permettent de procéder à trois réglages. Lorsqu'une touche de programmation est actionnée, la lampe passe en mode de programmation.

### Ce qui signifie :

- La lampe s'éteint.
- Le fonctionnement du détecteur est mis hors service.
- La fonction d'éclairage permanent est interrompue (au cas où elle était active).

Les réglages peuvent être modifiés aussi souvent que nécessaire. La dernière valeur est mémorisée avec une protection contre toute panne de courant.

### Réglage de crépuscularité

(seuil de réaction) ④  
(réglage effectué en usine :  
fonctionnement diurne 2 000 lux)



Le seuil de réaction de la lampe souhaité est réglable d'env. 2 à 2 000 lux.

### a) Régler la valeur individuelle souhaitée :

Pour les conditions d'éclairage souhaitées, auxquelles la lampe doit s'activer en cas de mouvement, appuyer le poussoir jusqu'à ce que la DEL rouge (dans la lentille) se mette à clignoter. Cette valeur est alors mémorisée.

### b) Réglage fonctionnement nocturne (4 lux) pendant la journée

Maintenir le poussoir appuyé pendant 5 s environ, jusqu'à ce que la DEL rouge qui se trouve dans la lentille ne clignote plus.

### Temporisation de l'extinction

(minuterie) ⑤  
(réglage effectué en usine : env. 10 s)



La durée d'éclairage souhaitée est réglable en continu d'environ 5 s à 15 min max.

### Réglage de la durée d'éclairage souhaitée de la lampe :

- Maintenir le poussoir appuyé, jusqu'à ce que la DEL rouge (dans la lentille) se mette à clignoter.
- Relâcher le poussoir et attendre la durée d'éclairage souhaitée (la DEL clignote).
- Appuyer à nouveau sur le poussoir, jusqu'à ce que la DEL s'éteigne. Le temps souhaité est ainsi mémorisé à la seconde près.
- L'opération se termine automatiquement après une durée maximale réglable (de 15 min).
- Pour le réglage de la durée la plus courte, actionner rapidement deux fois de suite le poussoir.

### Régulation de la luminosité (Watt-o-matic) ⑥

(réglage effectué en usine :  
le variateur de lumière est éteint : 0%)



La puissance d'éclairage de la lampe peut être réglée en continu jusqu'à 50 W max. en éclairage permanent. Cela signifie que l'éclairage ne passe p. ex. de 20 W en éclairage permanent à la position d'éclairage à pleine puissance (100 W) que lorsque l'appareil détecte un mouvement dans la zone de détection.

### Réglage individuel de la valeur de l'intensité lumineuse:

- Maintenir le poussoir appuyé, jusqu'à ce que la DEL (dans la lentille) se mette à clignoter.
- Maintenir le poussoir appuyé, la zone de variation de l'intensité lumineuse passe lentement de 0 à 50%.
- Lorsque la valeur souhaitée est atteinte, relâcher le poussoir.

Ensuite, la DEL clignote encore pendant environ 5 s. Pendant cette période, la valeur de variation de la l'intensité lumineuse peut être optimisée davantage.

### Fonction éclairage permanent 15

Si un interrupteur est installé sur la conduite secteur, outre l'allumage et l'extinction, les fonctions suivantes sont possibles:

#### Fonctionnement avec détecteur

##### 1) Allumer la lumière :

Actionner l'interrupteur 1 x ARRÊT/MARCHE.  
La lampe reste allumée pendant la durée réglée.

##### 2) Éteindre la lumière :

Actionner l'interrupteur 1 x ARRÊT/MARCHE.  
La lampe s'éteint ou bien repasse en mode détection.

#### Éclairage permanent

##### 1) Activer l'éclairage permanent :

Actionner l'interrupteur 2 x ARRÊT/MARCHE. La lampe est mise en éclairage permanent pendant 4 heures (la DEL rouge derrière la lentille clignote). Elle repasse ensuite automatiquement en mode détection (DEL rouge éteinte).

##### 2) Éteindre l'éclairage permanent :

Actionner l'interrupteur 1 x ARRÊT/MARCHE. La lampe s'éteint ou bien repasse en mode détection.

#### Important :

Il faut actionner l'interrupteur rapidement en suivant (en l'espace de 0,5 à 1 s).

### Fonction de réinitialisation

Tous les réglages peuvent, à tout moment, être remis à l'état à la livraison (fonctionnement diurne 2 000 lux, durée d'éclairage 10 s et variation de l'intensité lumineuse désactivée).

Pour ce faire, appuyer simultanément sur tous les trois poussoirs et les maintenir appuyés, jusqu'à ce que la DEL (dans la lentille) s'active et se désactive à nouveau (env. 5 s).

### Allumage en douceur

La lampe à détecteur est équipée d'une fonction d'allumage en douceur. Ceci signifie qu'au moment de l'allumage la lumière ne s'enclenche pas directement à sa puissance maximum, mais que sa clarté augmente progressivement pour atteindre 100% en l'espace d'une seconde. De même, la lumière diminue lentement lors de la désactivation.

### Réglage de base de la portée 16

La lentille du détecteur est divisée en deux zones de détection. L'une des moitiés permet d'atteindre une portée de 5 m max., l'autre moitié permet d'obtenir une portée de 12 m

max. (à une hauteur de montage d'environ 2 m). Lorsque la lentille est installée (coincer fermement la lentille dans la rainure prévue), une petite flèche indique la portée maximale de 12 m ou de 5 m choisie (flèche à gauche = 5 mètres, flèche à droite = 12 mètres).

La lentille peut être détachée latéralement de son enclenchement à l'aide d'un tournevis et remise en place selon la portée souhaitée.

### Réglage individuel de précision avec caches enfichables 17

Pour exclure ou surveiller de façon ciblée des zones supplémentaires, telles que les trottoirs ou les terrains des voisins, il est possible de procéder à un réglage de précision de la zone de détection en utilisant des caches enfichables. On peut casser les caches selon les découpages prévus tant dans le sens horizontal que vertical ou les découper à l'aide d'une paire de ciseaux. Ils peuvent alors être accrochés dans le creux supérieur au milieu de la lentille. Ils sont définitivement fixés lors de la pose du cache 8.

(Les ill. 17 montrent des exemples de réduction de l'angle de détection et de réduction de la portée.)

### Utilisation / entretien

La lampe à détecteur est conçue pour la commutation automatique de l'éclairage. Les conditions atmosphériques peuvent influencer le fonctionnement de la lampe à détecteur car les fortes rafales de vent, la neige, la pluie ou la grêle peuvent provoquer un déclenchement intempestif, les variations brutales de température ne pouvant pas être différenciées des sources de chaleur. Si la lentille se salit, on la nettoiera avec un chiffon humide (ne pas utiliser de détergent).

#### Attention !

L'inox doit être régulièrement nettoyé (env. tous les 3 mois) avec un produit courant de nettoyage pour l'inox. Sinon de la corrosion peut apparaître sur la surface (couche mince de rouille).

### CE Déclaration de conformité

Ce produit répond aux prescriptions de la directive basse tension 73/23/CEE et de la directive Compatibilité électromagnétique 89/336/CEE.

### Dysfonctionnements

Problème	Cause	Remède
La lampe à détecteur n'est pas sous tension	<ul style="list-style-type: none"> <li>■ Fusible défectueux, appareil hors circuit, câble coupé</li> <li>■ Court-circuit</li> </ul>	<ul style="list-style-type: none"> <li>■ Changer le fusible défectueux, mettre l'interrupteur en circuit ; vérifier le câble à l'aide d'un testeur de tension</li> <li>■ Vérifier le branchement</li> </ul>
La lampe à détecteur ne s'allume pas	<ul style="list-style-type: none"> <li>■ Pendant la journée, le réglage de crépuscularité est en position nocturne</li> <li>■ Ampoule défectueuse</li> <li>■ Interrupteur en position ARRÊT</li> <li>■ Fusible défectueux</li> <li>■ Réglage incorrect de la zone de détection</li> <li>■ Le fusible intégré à la lampe est activé (éclairage permanent DEL)</li> </ul>	<ul style="list-style-type: none"> <li>■ Régler à nouveau (poussoir 4)</li> <li>■ Changer l'ampoule</li> <li>■ Mettre en circuit</li> <li>■ Changer le fusible, éventuellement vérifier le branchement</li> <li>■ Régler à nouveau</li> <li>■ Eteindre la lampe à détecteur et la rallumer après env. 5 s</li> </ul>
La lampe à détecteur ne s'éteint pas	<ul style="list-style-type: none"> <li>■ Mouvement continu dans la zone de détection</li> <li>■ Réglage de l'intensité de veille à 100%</li> </ul>	<ul style="list-style-type: none"> <li>■ Contrôler la zone de détection, éventuellement la régler à nouveau</li> <li>■ Régler la luminosité sur 0% (poussoir 6)</li> </ul>
Allumage intempestif de la lampe à détecteur	<ul style="list-style-type: none"> <li>■ Le vent agite des arbres et des arbustes dans la zone de détection</li> <li>■ Détection de voitures passant sur la chaussée</li> <li>■ Rayons solaires sur la lentille</li> <li>■ Variations subites de température dues aux intempéries (vent, pluie, neige) ou à des courants d'air provenant de ventilateurs ou de fenêtres ouvertes</li> <li>■ La lentille n'a pas été appuyée de façon suffisamment ferme dans l'encoche</li> </ul>	<ul style="list-style-type: none"> <li>■ Modifier la zone</li> <li>■ Modifier la zone</li> <li>■ Monter le détecteur dans un endroit protégé ou modifier la zone</li> <li>■ Modifier la zone, monter l'appareil à un autre endroit</li> <li>■ Appuyer de nouveau la lentille</li> </ul>
La portée de la lampe à détecteur change	<ul style="list-style-type: none"> <li>■ Variations de la température ambiante</li> </ul>	<ul style="list-style-type: none"> <li>■ Réglage de précision de la zone de détection par caches enfichables</li> </ul>
La DEL reste toujours allumée bien que l'éclairage permanent ne soit pas enclenché	<ul style="list-style-type: none"> <li>■ Le fusible intégré à la lampe à détecteur est activé</li> </ul>	<ul style="list-style-type: none"> <li>■ Eteindre la lampe à détecteur et la rallumer après env. 5 s</li> </ul>

### Service après-vente et garantie

Ce produit STEINEL a été fabriqué avec le plus grand soin. Son fonctionnement et sa sécurité ont été contrôlés suivant des procédures fiables et il a été soumis à un contrôle final par sondage. STEINEL garantit un état et un fonctionnement irréprochables.

La durée de garantie est de 36 mois et débute au jour de la vente au consommateur. Nous remédions aux défauts provenant d'un vice de matière ou de construction. La garantie sera assurée à notre discrétion par réparation ou échange des pièces défectueuses. La garantie ne s'applique ni aux pièces d'usure, ni aux dommages et défauts dus à une utilisation ou maintenance incorrectes. Les dommages consécutifs causés à d'autres objets sont exclus de la garantie.

La garantie ne s'applique que si l'appareil non démonté est retourné à la station de service après-vente la plus proche, dans un emballage adéquat, accompagné d'une brève description du défaut et d'un ticket de caisse ou d'une facture portant la date d'achat et le cachet du vendeur.

#### Service de réparation :

Le service après-vente de notre usine effectuée également les réparations non couvertes par la garantie ou survenant après l'expiration de celle-ci. Veuillez envoyer le produit correctement emballé à la station de service après-vente la plus proche.

**36 mois**  
GARANTIE  
de fonctionnement

## NL Montage / aansluiting

### Geachte klant,

Hartelijk dank voor het vertrouwen, dat u met de aanschaf van uw nieuwe sensorlamp van STEINEL in ons stelt. U heeft een modern kwaliteitsproduct gekocht, dat met uiterste zorgvuldigheid vervaardigd, getest en verpakt werd.

Lees voor de installatie deze gebruiksaanwijzing nauwkeurig door, want alleen een vakkundige installatie en ingebruikneming garanderen een duurzaam, betrouwbaar en storingsvrij gebruik.

Wij wensen u veel plezier met uw nieuwe sensorlamp van STEINEL.

### Beschrijving van het apparaat

- ① Wandhouder
- ② Excenter voor bevestiging van het glas
- ③ Sensorlens (afneembaar en draaibaar voor de keuze van de basis-reikwijdteinstelling van max. 5 m of 12 m)
- ④ Schemerinstelling
- ⑤ Tijdsinstelling
- ⑥ Lichtsterkeregeling / Watt-o-matic (dimmer)
- ⑦ Netaansluiting
- ⑧ Sensor-designkap
- ⑨ Designplaat
- ⑩ Lampglas
- ⑪ Designkap

### Technische gegevens

Vermogen:	max. 100 Watt (gloeilamp, geen spaarlamp)
Spanning:	230 – 240 V, 50 Hz
Registratiehoek:	180° met 90° openingshoek
Reikwijdte van de sensor:	basisinstelling 1: max. 5 m basisinstelling 2: max. 12 m (instelling af fabriek) + fijninstelling d.m.v. afdekplaatjes 1 – 12 m
Tijdsinstelling:	5 sec. – 15 min.
Schemerinstelling:	2 – 2000 lux
Lichtsterkeregeling:	0 – 50 % (Watt-o-matic)
Permanente verlichting:	instelbaar (4 uur) voorwaarde: aangesloten schakelaar in de stroomtoevoer
Bescherming:	IP 44

## ! Veiligheidsvoorschriften

- Voordat u werkzaamheden aan het apparaat uitvoert altijd eerst de stroomtoevoer onderbreken!
- Bij de montage moet de elektrische kabel die u wilt aansluiten zonder spanning zijn. Daarom eerst de stroom uitschakelen en op spanningsloosheid testen met een spanningsstester.
- Bij de installatie van de sensorlamp werkt u met netspanning. Dit moet vakkundig en volgens de gebruikelijke installatievoorschriften en aansluitingsvoorwaarden worden uitgevoerd.  
(NL)-NEN 1010, (B)-(AREI) NBN 15-101)  
(GB)- VDE 0100, (A)-ÖVE/ÖNORM E 8001-1,  
(CH)- SEV 1000
- Functie-instellingen ④, ⑤, ⑥ alleen met gemonteerde lens uitvoeren.

### Het principe ⑬

De geïntegreerde infrarood-sensor is voorzien van twee 120°-pyro-sensoren, die de onzichtbare warmtestraling van bewegende mensen, dieren enz. registreren.

Deze zo geregistreeerde warmtestraling wordt elektronisch omgezet en schakelt hierdoor de lamp automatisch aan. Door hindernissen, zoals muren of ruiten, wordt geen warmtestraling herkend, dus vindt ook geen schakeling plaats. Met behulp van de twee pyro-sensoren wordt een registratiehoek van 180° met een openingshoek van 90° bereikt. De sensorlens is afneembaar en draaibaar. Hierdoor zijn twee basis-reikwijdteinstellingen van max. 5 m of 12 m mogelijk.

**Belangrijk:** De beste bewegingsregistratie heeft u, als de sensorlamp zijdelings t.o.v. de looprichting wordt gemonteerd en geen hindernissen (zoals bomen, muren etc.) het zicht van de sensor belemmeren.

## Installatie / wandmontage ⑭

**De plaats van montage moet minimaal 50 cm van een lamp verwijderd zijn, omdat warmtestraling de sensor kan activeren.** Voor de aangegeven reikwijdtes van 5/12 m, dient de montagehoogte ca. 2 m te bedragen.

### Montagestappen:

1. Wandhouder ① tegen de muur houden en boorgaten aftekenen.
2. Gaten boren, pluggen (Ø 6 mm) plaatsen.
3. Stroomkabel doortrekken. In geval van leidingen op de muur het gat voor de kabeldoorvoer doorsteken, afdichtingsdopje plaatsen, doordrukken en de stroomkabel doorvoeren.
4. Wandhouder ① vastschroeven.
5. Aansluiting van de stroomtoevoer (zie afb. ⑫)  
De stroomtoevoer bestaat uit een 2- tot 3-polige kabel.  
L = fase (meestal zwart of bruin)  
N = nuldraad (meestal blauw)  
PE = aardendraad (groen/geel)

In geval van twijfel moeten de draden met een spanningstester worden geïdentificeerd; vervolgens weer spanningsvrij maken. De fase (L) en de nuldraad (N) worden in de steekklem aangesloten. De aardendraad kan met isolatieband geïsoleerd worden.

**Opmerking:** In de stroomtoevoerkabel kan natuurlijk een netschakelaar voor IN- en UIT-schakelen worden gemonteerd.  
Voor de functie permanente verlichting is dit zelfs noodzakelijk (zie hoofdstuk Permanente verlichting ⑮).

6. Sensorlens ③ plaatsen (reikwijdte naar keuze, max. 5 m of 12 m) zie hoofdstuk Reikwijdteinstelling. Eventueel afdekplaatjes ⑰ aanbrengen.

### Voor L 86x/875/876/885 geldt:

7. Design-sensorkap ⑧ op de wandhouder plaatsen en vastklikken.
8. Designplaat ⑨ plaatsen.
9. Lampglas ⑩ aanbrengen en met excenter ② fixeren.
10. Schemer- ④ en tijdsinstelling ⑤ en lichtsterkeregeling ⑥ uitvoeren (zie hoofdstuk Functies).

### Voor L 870/871 geldt:

7. Schemer- ④ en tijdsinstelling ⑤ en lichtsterkeregeling ⑥ uitvoeren (zie hoofdstuk Functies).
8. Designkap ⑪ plaatsen en vastschroeven.

## Functies ④-⑥

Nadat de wandhouder gemonteerd, de netaansluiting uitgevoerd en de sensorlens geplaatst is, kan de sensorlamp in gebruik worden genomen. Met de programmeertoetsen kunnen drie instellingen worden uitgevoerd. Door het indrukken van een programmeertoets komt de lamp in de programmeermodus.

### Dat betekent:

- De lamp gaat altijd uit.
- De sensorfunctie is buiten werking gesteld.
- De functie voor permanent brandend licht (indien actief) wordt afgebroken.

De instellingen kunnen zo vaak veranderd worden als gewenst. De laatste waarde wordt opgeslagen en blijft ook bij stroomuitval bewaard.

### Schemerinstelling (drempelwaarde) ④

(instelling af fabriek: daglichtstand 2000 lux)



De gewenste schemerstand van de lamp kan van ca. 2 lux tot 2000 lux ingesteld worden.

### a) Gewenste waarde instellen:

De toets moet bij de gewenste lichtomstandigheden, waarbij de lamp bij bewegingen voortaan actief moet worden, ingedrukt worden tot de rode LED (in de lens) knippert. Deze waarde wordt nu opgeslagen.

### b) Instelling nachtstand (4 lux) overdag

De toets ca. 5 sec. ingedrukt houden tot de rode LED in de lens niet meer knippert.

### Uitschakelvertraging (tijdsinstelling) ⑤

(instelling af fabriek: ca. 10 sec.)



De gewenste brandduur van de lamp kan traploos van ca. 5 sec. tot max. 15 min. worden ingesteld.

### Individuele brandduur van de lamp instellen:

- Houd de toets ingedrukt, totdat de rode LED (in de lens) gaat knipperen.
- Toets loslaten en de gewenste verlichtingstijd afwachten (LED knippert).
- Vervolgens opnieuw op de toets drukken tot de LED uit is. Nu is de gewenste tijd tot op de tweede nauwkeurig opgeslagen.
- De procedure wordt na afloop van de maximaal instelbare tijd (15 minuten) automatisch beëindigd.
- Voor de instelling van de kortste tijd moet de toets 2 x kort achter elkaar worden ingedrukt.

### Lichtsterkeregeling (Watt-o-matic) ⑥

(instelling af fabriek: dimmer uit: 0%)



Het lichtvermogen van de lamp kan tot max. 50 Watt als permanente verlichting traploos worden ingesteld. D.w.z.: Pas bij een beweging in het registratiebereik van de sensor wordt het licht van bijv. 20 Watt permanente verlichting op het maximale lichtvermogen (100 Watt) overgeschakeld.

### Individuele dimwaarde

#### instellen:

- Toets ingedrukt houden tot de LED (in de lens) knippert.
- Toets verder ingedrukt houden, het dimbereik wordt langzaam van 0-50% doorlopen.
- Laat de toets los als de gewenste waarde bereikt is.

Hierna knippert de LED nog ca. 5 sec. Gedurende deze tijd kan de dimwaarde nog verder geoptimaliseerd worden.

### Permanente verlichting 15

Als er een netschakelaar in de kabel gemonteerd wordt, zijn naast het eenvoudige in- en uitschakelen ook de volgende functies mogelijk:

#### Sensormodus

##### 1) Licht inschakelen:

Schakelaar 1 x UIT en AAN.

De lamp blijft gedurende de ingestelde tijd aan.

##### 2) Licht uitschakelen:

Schakelaar 1 x UIT en AAN.

De lamp gaat uit resp. schakelt over op sensormodus.

#### Permanente verlichting

##### 1) Permanente verlichting inschakelen:

Schakelaar 2 x UIT en AAN. De lamp schakelt gedurende 4 uur over op permanente verlichting (rode LED achter de lens brandt). Vervolgens schakelt de lamp automatisch weer over op sensormodus (rode LED uit).

##### 2) Permanente verlichting uitschakelen:

Schakelaar 1 x UIT en AAN. De lamp gaat uit resp. schakelt over op sensormodus.

#### Belangrijk:

Het meerdere malen op de schakelaar drukken moet snel achter elkaar gebeuren (ca. 0,5 – 1 sec.).

### Reset-functie

Alle instellingen kunnen op ieder gewenst moment weer worden teruggebracht naar hun uitgangspositie (daglichtstand 2000 lux, brandduur 10 sec. en dimmer uit).

Hiervoor moeten alle 3 toetsen tegelijk ingedrukt worden tot de LED (in de lens) in- en weer uitgeschakeld is (ca. 5 sec.).

### Soft-lightstartfunctie

De sensorlamp is uitgerust met een soft-lightstartfunctie. Dat betekent, dat het licht bij inschakeling niet meteen naar het maximale vermogen gaat, maar dat de lichtsterkte binnen één seconde langzaam wordt verhoogd naar 100%. Volgens dit principe wordt het licht bij het uitschakelen ook weer langzaam gedimd.

### Reikwijdte-basisinstelling 16

De sensorlens is in twee registratiebereiken verdeeld. Met de ene helft wordt een reikwijdte van max. 5 m, met de andere een reikwijdte van max. 12 m bereikt

(bij een montagehoogte van ca. 2 m). Na het plaatsen van de lens (lens vast in de aanwezige gleuf klemmen) markeert een klein pijltje de gekozen max. reikwijdte van 12 m of 5 m (pijltje links = 5 m, pijltje rechts = 12 m).

De lens kan aan de zijkant met behulp van een schroevendraaier uit de vergrendeling worden losgemaakt en overeenkomstig de gewenste reikwijdte weer worden teruggeplaatst.

### Individuele fijninstelling met afdekplaatjes 17

Om andere gebieden, zoals bijv. trottoirs of aangrenzende percelen, buiten de registratie te laten of juist doelgericht te bewaken, kan het registratiebereik d.m.v. afdekplaatjes nauwkeurig worden ingesteld. De afdekplaatjes kunnen langs de inkepingen verticaal en horizontaal worden afgebroken of met een schaar worden doorgeknipt. Zij kunnen in de bovenste gleuf in het midden van de lens worden geschoven. Door het plaatsen van de sensor-designkap 8 worden ze gefixeerd.

(afb. 17 toont voorbeelden voor de verkleining van de registratiehoek en voor de verkleining van de reikwijdte.)

### Gebruik / onderhoud

De sensorlamp is geschikt voor het automatisch inschakelen van licht. Weersinvloeden kunnen de werking van de sensorlamp beïnvloeden, bij hevige windvlagen, sneeuw, regen en hagel kan het tot foutieve schakelingen komen, omdat de plotselinge temperatuurswisselingen niet van warmtebronnen onderscheiden kunnen worden. De registratielens kan bij vervuiling met een vochtige doek (zonder schoonmaakmiddel) worden gereinigd.

#### Opgelet!

RVS-delen moeten regelmatig (eenmaal per 3 maanden) met een normaal in de handel verkrijgbaar RVS-schoonmaakmiddel worden gereinigd. Anders kan er corrosie op het oppervlak (roestlaagje) ontstaan.

### CE Conformiteitsverklaring

Dit product voldoet aan de laagspanningsrichtlijn 73/23/EG en de EMC-richtlijn 89/336/EG.

### Storingen

Storing	Oorzaak	Oplossing
Sensorlamp zonder spanning	<ul style="list-style-type: none"> <li>■ Zekering in de meterkast defect, niet ingeschakeld, kabel onderbroken</li> <li>■ Kortsluiting</li> </ul>	<ul style="list-style-type: none"> <li>■ Nieuwe zekering, netschakelaar inschakelen; kabel testen met spanningstester</li> <li>■ Aansluitingen controleren</li> </ul>
Sensorlamp schakelt niet aan	<ul style="list-style-type: none"> <li>■ Bij daglicht, lichtinstelling staat op schemerstand</li> <li>■ Gloeilamp defect</li> <li>■ Netschakelaar UIT</li> <li>■ Zekering in de meterkast defect</li> <li>■ Registratiebereik niet gericht ingesteld</li> <li>■ Interne elektrische zekering werd geactiveerd (LED permanente verlichting)</li> </ul>	<ul style="list-style-type: none"> <li>■ Opnieuw instellen (toets 4)</li> <li>■ Gloeilamp verwisselen</li> <li>■ Inschakelen</li> <li>■ Nieuwe zekering, eventueel aansluiting controleren</li> <li>■ Opnieuw instellen</li> <li>■ Sensorlamp uit- en na ca. 5 sec. weer inschakelen</li> </ul>
Sensorlamp schakelt niet uit	<ul style="list-style-type: none"> <li>■ Permanente beweging in het registratiebereik</li> <li>■ Lichtsterkteregeling op 100%</li> </ul>	<ul style="list-style-type: none"> <li>■ Bereik controleren en eventueel opnieuw instellen</li> <li>■ Lichtsterkteregeling op 0% zetten (toets 6)</li> </ul>
Sensorlamp schakelt ongewenst aan	<ul style="list-style-type: none"> <li>■ Wind beweegt bomen en struiken binnen het registratiegebied</li> <li>■ Registratie van auto's op straat</li> <li>■ Er valt zonlicht op de lens</li> <li>■ Plotselinge verandering van temperatuur door het weer (wind, regen, sneeuw) of afvoerlucht van ventilatoren, open ramen</li> <li>■ De lens is niet vast genoeg in de gleuf gedrukt</li> </ul>	<ul style="list-style-type: none"> <li>■ Bereik veranderen</li> <li>■ Bereik veranderen</li> <li>■ Sensor afschermen of bereik veranderen</li> <li>■ Bereik veranderen of montageplaats verleggen</li> <li>■ Lens nog een keer aandrukken</li> </ul>
Sensorlamp reikwijdteverandering	<ul style="list-style-type: none"> <li>■ Andere omgevingstemperaturen</li> </ul>	<ul style="list-style-type: none"> <li>■ Registratiebereik door afdekplaatjes nauwkeurig instellen</li> </ul>
LED brandt continu, hoewel er geen permanente verlichting werd ingesteld	<ul style="list-style-type: none"> <li>■ Interne zekering geactiveerd</li> </ul>	<ul style="list-style-type: none"> <li>■ Sensorlamp uit- en na 5 sec. weer inschakelen</li> </ul>

### Functie-garantie

Dit STEINEL-product is met grote zorgvuldigheid gefabriceerd, getest op goede werking en veiligheid volgens de geldende voorschriften, en aansluitend steekproefsgewijs gecontroleerd. STEINEL verleent garantie op de storingsvrije werking.

De garantietermijn bedraagt 36 maanden en gaat in op de datum van aanschaf door de klant. Alle klachten, die berusten op materiaal- of fabricagefouten, worden door ons opgelost. De garantie bestaat uit reparatie of vernieuwen van de defecte onderdelen, door ons te beoordelen. Garantie vervalt bij schade aan onderdelen, die aan slijtage onderhevig zijn en bij schade of gebreken, die door ondeskundig gebruik of onderhoud ontstaan. Schade aan andere voorwerpen is uitgesloten van garantie.

De garantie wordt alleen verleend als het niet-gedemonteerde apparaat met korte foutbeschrijving, kasbon of rekening (aankoopdatum en winkeliersstempel), goed verpakt aan het desbetreffende serviceadres wordt gestuurd.

#### Reparatie-service:

Na afloop van de garantietermijn of bij schade die niet onder de garantie valt, kan ook door ons gerepareerd worden. Gelieve het product goed verpakt aan het dichtstbijzijnde serviceadres op te sturen.

**36 maanden**  
FUNCTIE  
GARANTIE

## I Istruzioni per il montaggio

### Gentili Clienti,

vi ringraziamo per la fiducia che ci avete dimostrato con l'acquisto della vostra nuova lampada a sensore STEINEL. Avete scelto un prodotto pregiato di alta qualità che è stato costruito, provato ed imballato con la massima scrupolosità.

Vi preghiamo di procedere all'installazione solo dopo aver letto attentamente le presenti istruzioni di montaggio. Solo un'installazione ed una messa in funzione effettuate a regola d'arte possono infatti garantire un funzionamento affidabile, privo di disturbi e di lunga durata.

Vi auguriamo di essere pienamente soddisfatti della vostra nuova lampada a sensore STEINEL.

### Descrizione apparecchio

- ① Supporto per fissaggio a parete
- ② Gancio centrale per il fissaggio del vetro
- ③ Sensore (removibile e ruotabile per la selezione dell'impostazione base del raggio d'azione di max. 5 m o 12 m)
- ④ Regolazione crepuscolare
- ⑤ Regolazione del periodo di accensione
- ⑥ Regolazione della luminosità / Watt-o-matic (dimmerizzazione)
- ⑦ Allacciamento alla rete
- ⑧ Cappuccio design per il sensore
- ⑨ Schermatura design
- ⑩ Vetro della lampada
- ⑪ Calotta design

### Dati tecnici

Potenza:	max. 100 Watt (lampadina, non lampada a basso consumo energetico)
Tensione:	230 – 240 V, 50 Hz
Angolo di rilevamento:	180° con angolo di apertura di 90°
Raggio di azione del sensore:	Impostazione base 1: max. 5 m Impostazione base 2: max. 12 m (impostazione da parte del costruttore) + regolazione micrometrica mediante calotte di copertura tra 1 e 12 m
Regolazione tempo:	5 sec – 15 min
Regolazione crepuscolare:	2 – 2000 lux
Regolazione luminosità:	0 – 50 % (Watt-o-matic)
Luce continua:	commutabile (4 ore) Condizione indispensabile: interruttore collegato nella linea di allacciamento alla rete
Classe di protezione:	IP 44

## ! Avvertenze sulla sicurezza

- Prima di effettuare qualsiasi lavoro sull'apparecchio staccate la corrente!
- In fase di montaggio la linea elettrica che deve venire allacciata deve essere fuori tensione. Prima del lavoro occorre pertanto togliere la tensione ed accertare l'assenza di tensione mediante uno strumento di misura della tensione.
- L'installazione della lampada a sensore radar ad alta frequenza è un lavoro che viene effettuato sulla tensione di rete. Essa deve pertanto venire eseguita a regola d'arte in conformità alle comuni prescrizioni per l'installazione e l'allacciamento.  
(GB)-VDE 0100, (A)-ÖVE/ÖNORM E 8001-1,  
(CH)-SEV 1000)
- Effettuate la regolazione delle funzioni ④, ⑤, ⑥ a lente montata.

### Il principio ⑬

Il sensore a raggi infrarossi integrato è dotato di due piro-sensori a 120° che rilevano l'invisibile irraggiamento termico di corpi in movimento (persone, animali, ecc).

L'irraggiamento termico in tal modo rilevato viene trasformato elettronicamente e provoca così l'accensione automatica della lampada. La presenza di ostacoli quali per es. muri o vetri impedisce il riconoscimento dell'irraggiamento termico, l'accensione pertanto non avviene. Con l'ausilio dei due piro-sensori si ottiene un angolo di rilevamento di 180° con un angolo di apertura di 90°. La lente sensore è amovibile e ruotabile. Ciò permette due impostazioni base per il raggio d'azione: max. 5 m o 12 m.

**Importante:** potete ottenere il più sicuro rilevamento di movimento se montate la lampada a sensore lateralmente rispetto alla direzione di cammino e se non vi sono ostacoli (come per es. alberi, muri ecc.) che possano compromettere la visuale del sensore.

## Installazione / Montaggio a parete ⑭

**Il luogo di montaggio deve essere lontano almeno 50 cm da un'altra eventuale lampada**, in quanto il calore irradiato potrebbe provocare un'attivazione del sistema. Ai fini di poter raggiungere i due raggi d'azione indicati di 5 m e di 12 m si consiglia un'altezza di montaggio di ca. 2 m.

### Fasi di montaggio:

1. Tenete il supporto ① premuto contro la parete e segnate i punti dove devono venire effettuati i fori.
2. Effettuate i fori, inserite i tasselli (Ø 6 mm).
3. Fate passare i fili di collegamento alla rete. Per la linea di alimentazione sopra intonaco effettuate una punzonatura per l'introduzione dei cavi, inserite dei tappi di tenuta, perforate completamente e fate passare i cavi dell'allacciamento alla rete.
4. Avvitare il supporto per fissaggio a parete ①.
5. **Collegamento della linea di allacciamento alla rete (vedi fig. ⑫)**  
La linea di alimentazione dalla rete consiste in un cavo a 2 o 3 fili:  
**L** = fase (di norma nero o marrone)  
**N** = conduttore neutro (di norma blu)  
**PE** = conduttore di terra (verde/giallo)

Se avete dei dubbi controllate i cavi con un indicatore di tensione; poi disinserite nuovamente la tensione. Il conduttore di fase (**L**) e il filo neutro (**N**) vengono allacciati sul morsetto ad innesto. Il conduttore di terra può venire protetto con nastro isolante.

**Avvertenze:** Ovviamente nella linea di alimentazione della rete può essere installato un interruttore di rete per accendere e spegnere. Per la funzione luce continua questa è una condizione indispensabile (vedi capitolo "Funzionamento con luce continua" ⑮).

6. Applicare la lente sensore ③ (raggio d'azione a scelta, max. 5 m o 12 m) vedi capitolo "Impostazione del raggio d'azione". Applicare le eventuali calotte di copertura ⑰.

### Per L 86x/875/876/885 vale quanto segue:

7. Applicare sul supporto montaggio a muro e fate scattare in posizione il cappuccio design per sensore ⑧.
8. Applicare la calotta design ⑪,
9. Applicare il vetro della lampada ⑩ e fissatelo con il gancio di fissaggio centrale ②.
10. Effettuare la regolazione del crepuscolare ④ nonché quella del periodo di accensione ⑤ e della luminosità ⑥ (vedi capitolo "Funzioni").

### Per L 870/871 vale quanto segue:

7. Effettuare la regolazione del crepuscolare ④ nonché quella del periodo di accensione ⑤ e della luminosità ⑥ (vedi capitolo "Funzioni").
8. Applicare la calotta design ⑪ ed avvitatela bene.

## Funzioni ④-⑥

Dopo aver montato il supporto per fissaggio a parete, effettuato l'allacciamento alla rete ed applicato la lente del sensore potete mettere in funzione la lampada sensore. Utilizzando i pulsanti di programmazione si possono effettuare tre impostazioni. Quando viene azionato uno dei pulsanti di programmazione la lampada si trova in modalità di programmazione.

### Ciò significa:

- La lampada si spegne sempre.
- Il sensore è stato messo fuori uso.
- La funzione luce continua (se attiva) viene sospesa.

Le impostazioni possono venire modificate in ogni momento. L'ultimo valore impostato viene memorizzato ed in tal modo protetto nel caso di mancanza improvvisa di tensione.

### Regolazione di luce crepuscolare

(Soglia d'intervento) ④  
(Impostazione da parte del costruttore:  
funzionamento con luce diurna 2000 Lux)



La soglia d'intervento desiderata della lampada può venire impostata tra ca. 2 Lux ed un massimo di 2000 Lux.

### a) Impostate il valore da voi desiderato:

Se desiderate che la lampada in futuro si attivi al rilevamento di un movimento in presenza di una determinata luminosità dovete premere il tasto fino a che il LED rosso (nella lente) inizia a lampeggiare. A questo punto il valore è memorizzato.

### b) Impostazione funzionamento notte (4 Lux) durante il giorno

Tenete premuto il pulsante per ca. 5 secondi fino a che il LED rosso che si trova nella lente cessa di lampeggiare.

### Ritardo di disinserimento

(Regolazione del periodo di accensione) ⑤  
(Impostazione da parte del costruttore: ca. 10 sec.)



Il periodo di accensione della lampada desiderato può venire impostato con regolazione continua da 5 sec. ad un massimo di 15 min.

### Impostazione individuale della durata del periodo di accensione della lampada:

- Tenete premuto il tasto fino a quando il LED rosso (che si trova nella lente) non inizia a lampeggiare.
- Lasciate andare il tasto ed attendete il periodo di accensione desiderato (il LED lampeggia).
- Poi azionate nuovamente il tasto fino a che il LED si spegne. In tal modo il periodo di accensione desiderato è stato memorizzato con precisione al secondo.
- L'operazione viene terminata automaticamente alla scadenza del tempo massimo programmabile.
- Per impostare il periodo minimo si deve premere brevemente due volte di seguito il tasto.

### Regolazione della luminosità (Watt-o-matic) ⑥

(Impostazione da parte del costruttore:  
effetto dimmer non attivo: 0%)



La potenza luminosa della lampada può venire impostata con regolazione continua fino ad un massimo di 50 Watt come luce continua. Ciò vuol dire: Solo in caso di movimento all'interno del campo di rilevamento del sensore la luce si accende passando da ad es. 20 luce continua al massimo flusso luminoso utile (100 Watt).

### Regolazione del valore dimmer individuale:

- Tenete premuto il tasto fino a che il LED (nella lente) inizia a lampeggiare.
- Continuate a tenere il tasto premuto, il campo dimmer viene percorso lentamente da 0% a 50%.
- Quando il valore desiderato è stato raggiunto, lasciate andare il tasto.

Dopo di ciò, il LED lampeggia ancora per ca. 5 secondi. Durante questo periodo il valore dimmer può venire ulteriormente ottimizzato.

### Funzionamento con luce continua ⑮

Se nella linea di allacciamento alla rete viene montato un interruttore di rete, oltre alla semplice funzione di accensione e spegnimento sono anche possibili le seguenti opzioni:

#### Funzionamento del sensore

##### 1) Accensione:

Interruttore 1 x OFF e ON.

La lampada rimane accesa per il periodo impostato.

##### 2) Spegnimento:

Interruttore 1 x OFF e ON.

La lampada si spegne, ossia passa in esercizio sensore.

#### Funzionamento a luce continua

##### 1) Accensione della luce continua:

Interruttore 2 x OFF e ON. La lampada rimane accesa con luce continua per 4 ore (dietro la lente si illumina il LED rosso). Dopo questo periodo di tempo la lampada passa di nuovo automaticamente in esercizio sensore (il LED rosso si spegne).

##### 2) Disattivazione della funzione luce continua:

Interruttore 1 x OFF e ON. La lampada si spegne, ossia passa in esercizio sensore.

#### Importante:

L'azionamento multiplo dell'interruttore deve avvenire rapidamente (entro 0,5 - 1 sec.).

### Funzione di reset

Tutte le impostazioni effettuate possono venire annullate ritornando alla condizione in cui la lampada a sensore si trovava al momento della consegna (funzionamento con luce diurna 2000 Lux, durata di illuminazione 10 sec. ed effetto dimmer non attivo).

A tale scopo tenere premuti contemporaneamente i 3 tasti fino a che il LED (nella lente) si accende e poi si spegne (ca. 5 sec.).

### Accensione con luce soft

La lampada a sensore dispone di una funzione di accensione graduale della luce. Ciò significa che la luce al momento dell'accensione non passa direttamente alla potenza massima, bensì la luminosità aumenta lentamente fino a raggiungere il 100%. Analogamente lo spegnimento non è immediato bensì la luce si spegne lentamente.

### Impostazione base raggio d'azione ⑯

La lente del sensore è suddivisa in due campi di rilevamento. Con una metà viene raggiunto un raggio d'azione di max.

5 m, con l'altra metà un raggio d'azione di max. 12 m (con un'altezza di montaggio di ca. 2 m). Dopo che la lente è stata applicata (incastrate bene la lente nell'apposita scanalatura), una piccola freccia indica il raggio d'azione massimo scelto di 12 m o 5 m (freccia a sinistra = 5 m, freccia a destra = 12 m).

La lente può venire sbloccata e prelevata lateralmente dal suo alloggiamento con un cacciavite e venire nuovamente applicata in base al raggio d'azione desiderato.

### Regolazione micrometrica individuale con schermature ⑰

Per escludere o per sorvegliare in modo mirato ulteriori aree, come per es. marciapiedi o terreni adiacenti, è possibile regolare precisamente il campo di rilevamento applicando calotte di copertura. Le calotte di copertura possono venire separate lungo le suddivisioni predisposte con scanalature in verticale e in orizzontale o venire tagliate con una forbice. Esse possono poi venire appese all'incavo superiore al centro della lente. Vengono infine fissate con l'applicazione della copertura ⑱.

(Fig. ⑰ vengono mostrati esempi di riduzione dell'angolo di rilevamento nonché di riduzione del raggio d'azione.)

### Funzionamento / Cura

La lampada a sensore è adatta per l'accensione e lo spegnimento automatici della luce. L'influenza degli agenti atmosferici potrebbe compromettere la funzione della lampada a sensore, in caso di forti raffiche di vento, neve, pioggia o grandine si potrebbe verificare un intervento a sproposito, in quanto gli improvvisi sbalzi di temperatura non possono venire distinti dalle fonti di calore. In caso la lente di rilevamento fosse imbrattata, pulitela con un panno umido (senza utilizzare detergenti).

#### Attenzione!

L'acciaio inox dovrebbe venire pulito periodicamente (ca. ogni 3 mesi) con un detergente per acciaio inox comunemente reperibile in commercio. Altrimenti vi è la possibilità che sulla superficie si presentino tracce di corrosione (particelle di ruggine superficiale).

### CE Dichiarazione di conformità

Il prodotto è conforme alla direttiva europea per la bassa tensione 73/23/CEE e alla direttiva europea sulla compatibilità elettromagnetica 89/336/CEE.

### Disturbi di funzionamento

Disturbo	causa	Rimedi
La lampada a sensore è senza tensione	<ul style="list-style-type: none"> <li>■ Fusibile guasto, interruttore non acceso, linea di alimentazione interrotta</li> <li>■ Corto circuito</li> </ul>	<ul style="list-style-type: none"> <li>■ Nuovo fusibile, accendete l'interruttore di rete; controllate il cavo con un indicatore di tensione</li> <li>■ Controllate gli allacciamenti</li> </ul>
La lampada a sensore non si accende	<ul style="list-style-type: none"> <li>■ In funzionamento di giorno l'impostazione di crepuscolo è regolata su funzionamento di notte</li> <li>■ Lampadina difettosa</li> <li>■ Interruttore di rete OFF</li> <li>■ Fusibile difettoso</li> <li>■ Campo di rilevamento non impostato con direzione giusta</li> <li>■ Il fusibile elettrico interno è stato attivato (luce continua LED)</li> </ul>	<ul style="list-style-type: none"> <li>■ Effettuate una nuova regolazione (tasto ④)</li> <li>■ Cambiate lampadina ad incandescenza</li> <li>■ Accendete l'apparecchio</li> <li>■ Cambiate fusibile, eventualmente controllate l'allacciamento</li> <li>■ Regolate nuovamente il campo</li> <li>■ Spegnete la lampada a sensore e riaccendetela dopo ca. 5 secondi</li> </ul>
La lampada a sensore non si spegne	<ul style="list-style-type: none"> <li>■ Continuo movimento all'interno del campo di rilevamento</li> <li>■ Regolazione della luminosità al 100%</li> </ul>	<ul style="list-style-type: none"> <li>■ Controllate il campo e se necessario regolarlo nuovamente</li> <li>■ Portate la regolazione della luminosità a 0% (tasto ⑥)</li> </ul>
La lampada a sensore si accende involontariamente	<ul style="list-style-type: none"> <li>■ Il vento muove alberi e cespugli nel campo di rilevamento</li> <li>■ Vengono rilevate automobili sulla strada</li> <li>■ La luce solare cade direttamente sulla lente</li> <li>■ Improvviso sbalzo di temperatura a causa delle intemperie (vento, pioggia, neve) o aria di scarico da ventilatori, finestre aperte</li> <li>■ La lente non è stata ben inserita e sufficientemente fissata nella scanalatura</li> </ul>	<ul style="list-style-type: none"> <li>■ Spostate il campo</li> <li>■ Spostate il campo,</li> <li>■ Applicare il sensore con protezioni o spostare il campo</li> <li>■ Cambiate luogo di montaggio o impostatelo altrove</li> <li>■ Premete nuovamente la lente nella scanalatura</li> </ul>
Variazione del raggio d'azione della lampada a sensore	<ul style="list-style-type: none"> <li>■ Diverse temperature ambientali</li> </ul>	<ul style="list-style-type: none"> <li>■ Impostare precisamente il campo di rilevamento con l'ausilio di calotte di copertura</li> </ul>
Il LED è sempre acceso nonostante non sia impostata la luce continua.	<ul style="list-style-type: none"> <li>■ Il fusibile interno è attivato</li> </ul>	<ul style="list-style-type: none"> <li>■ Spegnete la lampada a sensore e riaccendetela dopo 5 secondi</li> </ul>

### Garanzia di funzionamento

Questo prodotto STEINEL viene costruito con la massima cura, con controlli di funzionamento e del grado di sicurezza in conformità alle norme vigenti in materia; vengono poi effettuati collaudi con prove a campione. La STEINEL garantisce perfezione di fabbricazione e di funzionamento. La garanzia si estende a 36 mesi ed inizia il giorno d'acquisto dall'utilizzatore. Noi eliminiamo difetti riconducibili al materiale o alla fabbricazione; la prestazione della garanzia consiste a nostra scelta nella riparazione o nella sostituzione dei pezzi difettosi. Il diritto alla prestazione di garanzia viene a decadere in caso di danni a parti soggette al logorio nonché in caso di danni o difetti che sono da ricondurre ad un trattamento inadeguato o ad una cattiva manutenzione. Sono esclusi dal diritto di garanzia gli ulteriori danni conseguenti che si verificano su oggetti estranei.

La garanzia viene prestata solo se l'apparecchio viene inviato non smontato, ben imballato e accompagnato da una breve descrizione e dallo scontrino o dalla fattura (in cui indicati siano la data dell'acquisto e il timbro del rivenditore), al centro di assistenza competente.

#### Centro assistenza tecnica:

Con periodo di garanzia scaduto e nel caso di difetti che non danno diritto a prestazioni di garanzia, il nostro centro di assistenza esegue le relative riparazioni. Inviare il prodotto ben imballato, al più vicino centro di assistenza.

**36 mesi**  
GARANZIA  
sulle funzioni

## E Instrucciones de montaje

### Apreciado cliente:

Muchas gracias por la confianza depositada en nosotros al comprar su nueva Lámpara Sensor STEINEL. Se ha decidido por un producto de alta calidad, producido, probado y embalado con el mayor cuidado.

Le rogamos se familiarice con estas instrucciones de montaje antes de instalarlo. Sólo una instalación y puesta en funcionamiento adecuadas garantizarán un servicio prolongado, eficaz y sin alteraciones.

Le deseamos que pueda sacar buen provecho de su nueva Lámpara Sensor STEINEL.

### Descripción del aparato

- ① Soporte mural
- ② Excéntrico para la fijación del cristal
- ③ Lente de sensor (desmontable y giratorio para la selección de la regulación básica del alcance máx. de 5 m o 12 m)
- ④ Regulación crepuscular
- ⑤ Temporización
- ⑥ Regulación de luminosidad / Watt-o-matic (graduación de luminosidad)
- ⑦ Conexión a la red
- ⑧ Caperuza decorativa de sensor
- ⑨ Cubierta decorativa
- ⑩ Cuerpo de cristal
- ⑪ Campana decorativa

### Datos técnicos

Potencia de ruptura:	máx. 100 W (bombilla, no bombilla de bajo consumo)
Tensión:	230 – 240 V, 50 Hz
Ángulo de detección:	180° con ángulo de apertura de 90°
Alcance del sensor:	regulación básica 1: máx. 5 m regulación básica 2: máx. 12 m (regulación de fábrica) + regulación de precisión con cubiertas 1-12 m
Temporización:	5 seg. – 15 min.
Regulación crepuscular:	2 – 2000 Lux
Graduación de luminosidad:	0 – 50 % (Watt-o-matic)
Alumbrado permanente:	conectable (4 h) Condición: conmutador conectado en cable de red
Tipo de protección:	IP 44

## ! Indicaciones de seguridad

- ¡Antes de comenzar cualquier trabajo en el aparato, interrúmpase la alimentación de tensión!
- Para el montaje, el cable eléctrico a enchufar deberá estar sin tensión. Por tanto, desconecte primero la corriente y compruebe que no hay tensión utilizando un comprobador de tensión.
- La instalación de la Lámpara Sensor supone un trabajo en la red eléctrica. Debe realizarse, por tanto, profesionalmente, de acuerdo con las normativas de instalación específicas de cada país.  
(GB)-VDE 0100, (A)-ÖVE/ÖNORM E 8001-1,  
(CH)-SEV 1000
- Háganse los ajustes ④, ⑤, ⑥ sólo con el lente montado.

### El concepto ⑬

El sensor infrarrojo integrado está dotado de dos sensores piroeléctricos de 120° que registran la radiación térmica invisible de cuerpos en movimiento (personas, animales etc.).

Esta radiación térmica registrada se transforma electrónicamente y activa, de esta forma, automáticamente la lámpara. A través de obstáculos, como, p. ej., muros o cristales de ventana, no se puede detectar radiación térmica, por lo cual tampoco tendrá lugar una activación. A base de los dos sensores piroeléctricos se consigue un ángulo de detección de 180° con un ángulo de apertura de 90°. La lente del sensor es desmontable y giratoria. Esto hace posible dos regulaciones básicas de alcance máximo de 5 m o 12 m.

**Importante:** La detección de movimiento más segura se consigue si monta la Lámpara Sensor en sentido lateral respecto a la dirección de tránsito sin que obstáculos (como, p. ej., árboles, muros etc.) impidan el registro del sensor.

## Instalación / montaje en la pared ⑭

El lugar de montaje debe hallarse a una distancia mínima de 50 cm de cualquier lámpara debido a que la radiación térmica de la misma puede hacer que se active erróneamente el sensor. Para conseguir el alcance de 5/12 m indicado, la altura de montaje debe ser de aprox. 2 m.

### Pasos de montaje:

1. Aguántese el soporte mural ① en la pared y márchense los orificios a perforar.
2. Háganse los agujeros, pónganse los tacos (Ø 6 mm).
3. Pase el cable de alimentación de red. Para el montaje de superficie arránquese el orificio de introducción del cable, aplíquese el tapón obturador, perforése éste y pásense los cables de la alimentación de red.
4. Sujétese el soporte mural ①.

### 5. Conexión del cable de alimentación de red (v. fig. ⑫)

El cable de alimentación de red consta de 2 o 3 conductores:

**L** = fase (generalmente negro o marrón)

**N** = neutro (generalmente azul)

**PE** = toma de tierra (verde/amarillo)

En caso de dudas, hay que identificar los conductores con un comprobador de tensión; a continuación debe desconectarse de nuevo la tensión. Fase (**L**) y neutro (**N**) se conectan al borne de enchufe. El cable de toma de tierra se podrá asegurar con cinta aislante.

**Observación:** Naturalmente, el cable de alimentación de red puede llevar montado un interruptor para conectar y desconectar la tensión.

Es requisito indispensable para la función de alumbrado permanente (v. capítulo función de alumbrado permanente ⑮).

6. Móntese el lente del sensor ③ (alcance opcionalmente 5 m o 12 m máx.) v. capítulo regulación del alcance. Si cabe, montar cubiertas ⑦.

### Para L 86x/875/876/885 será aplicable:

7. Colocar la caperuza de sensor decorativa ⑧ sobre el soporte mural y encajar.
8. Colocar la cubierta decorativa ⑨.
9. Colocar el cuerpo de cristal ⑩ y fijar con el excéntrico ②.
10. Proceder a la regulación crepuscular ④ así como a la temporización ⑤ y a la regulación de luminosidad ⑥ (v. capítulo funciones).

### Para L 870/871 será aplicable:

7. Proceder a la regulación crepuscular ④ así como a la temporización ⑤ y a la regulación de luminosidad ⑥ (v. capítulo funciones).
8. Colocar la campana decorativa ⑪ y atornillar firmemente.

## Funciones ④-⑥

Una vez montado el soporte mural, efectuada la conexión a la red, y puesto el lente del sensor, la Lámpara Sensor se puede poner en servicio. Por medio de las teclas programadoras, se podrán ajustar tres configuraciones. Al activar una tecla programadora, la lámpara se encuentra en la modalidad de programación.

### Lo cual significará que:

- La lámpara siempre se apaga.
- La función de sensor está desactivada.
- La función de alumbrado permanente se interrumpe (si estaba activa).

Los ajustes se podrán llevar a cabo cuantas veces se quiera. El último valor se memoriza protegido contra apagones.

### Regulación crepuscular

#### (punto de activación) ④

(regulación de fábrica: funcionamiento a la luz del día 2000 Lux)



El punto de activación deseado de la lámpara se podrá ajustar de unos 2 Lux a 2000 Lux.

### a) Ajustese el valor personal deseado:

Al darse las circunstancias de luminosidad deseadas, que tengan que permitir que se active de la lámpara con motivo de un movimiento, se apretará el pulsador hasta que el LED rojo (en el lente) centellee. Así, este valor quedará memorizado.

### b) Regulación funcionamiento nocturno (4 Lux) de día

Apriétese el pulsador 5 segundos seguidos aprox., hasta que el LED rojo deje de centellear en el lente.

### Retardo de desconexión

#### (temporización) ⑤

(regulación de fábrica: aprox. 10 seg.)



El período de alumbrado deseado de la Lámpara Sensor puede regularse continuamente desde aprox. 5 seg. hasta 15 min. como máximo.

### Ajuste del período de alumbrado individualizado de la lámpara:

- Manténgase apretado el pulsador hasta que el LED rojo (en el lente) parpadee.
- Suéltese el pulsador y espérese el período de iluminación deseado (LED parpadea).
- Ahora, apretar de nuevo el pulsador hasta que se apague el LED. De este modo queda memorizado el período exacto deseado.
- El proceso se interrumpe automáticamente una vez transcurrido el período máximo ajustable (15 minutos).
- Para ajustar el período mínimo, apriétese el pulsador dos veces seguidas.

### Regulación de luminosidad (Watt-o-matic) ⑥

(regulación de fábrica:  
graduación de luminosidad apagada: 0%)



La potencia luminosa de la lámpara puede regularse continuamente hasta un valor máximo de 50 vatios con alumbrado permanente. Es decir: La luz cambiará, sólo en caso de movimiento dentro del campo de detección del sensor, de, p. ej., 20 vatios permanentes a la luminosidad máxima (100 vatios).

### Regulación del valor de graduación de luminosidad individual:

- Manténgase apretado el pulsador hasta que el LED (en el lente) parpadee.
- Sígase apretando el pulsador, y la luminosidad va recorriéndose poco a poco de 0 – 50%.
- Suéltese el pulsador una vez alcanzado el valor deseado.

El LED, a continuación, aún parpadeará unos 5 seg. En este tiempo, aún se puede optimizar el valor de graduación de luminosidad.

### Función de alumbrado permanente 15

Si se monta un interruptor en el cable de alimentación de red, además de la simple función de encendido y apagado puede disponerse de las siguientes funciones:

#### Funcionamiento de sensor

##### 1) Para encender la luz:

Pulse el interruptor OFF y ON una vez. La lámpara queda encendida durante el tiempo definido.

##### 2) Para apagar la luz:

Pulse el interruptor OFF y ON una vez. La lámpara se apaga o pasa a funcionamiento de sensor.

#### Alumbrado permanente

##### 1) Conectar alumbrado permanente:

Pulse el interruptor OFF y ON dos veces. La lámpara se enciende de modo permanente por un período de 4 horas (el LED rojo - detrás de la lente - se enciende). A continuación pasa de nuevo automáticamente a funcionamiento de sensor (el LED rojo se apaga).

##### 2) Desconectar alumbrado permanente:

Pulse el interruptor OFF y ON una vez. La lámpara se apaga o pasa a funcionamiento de sensor.

#### Importante:

La secuencia de pulsación del interruptor debe ser rápida (del orden de 0,5 a 1 seg.).

### Función de reposición

Todas las configuraciones se pueden volver a poner, en cualquier momento, al estado inicial de suministro (funcionamiento a la luz del día 2000 Lux, intervalo de iluminación 10 seg., y graduación de luminosidad apagada).

Para ello, manténganse apretados los tres pulsadores a la vez hasta que el LED (en el lente) se encienda y se vuelva a apagar (aprox. 5 seg.).

### Encendido suave de la luz

La Lámpara Sensor dispone de una función de encendido suave de la luz. Esto significa que al conectar, la luz no se activa directamente con la máxima potencia, sino que la claridad se regula dentro de un segundo lentamente hasta el 100 %. De este modo, también se atenúa suavemente la luz al apagarla.

### Regulación básica del alcance 16

El lente del sensor está dividido en dos campos de detección. Con una mitad se consigue un alcance máx. de 5 m y con la otra mitad, un alcance máx. de 12 m (a una altura de

montaje de aprox. 2 m). Después de montar el lente (encájese el lente bien en la ranura prevista), una flecha pequeña marca el alcance máximo seleccionado de 12 m o 5 m (flecha izquierda = 5 metros, flecha derecha = 12 metros).

La lente puede desenclavarse apalancando por un lado con un destornillador y acoplarse de nuevo según el alcance deseado.

### Regulación individual exacta con cubiertas 17

Para excluir zonas adicionales, como p. ej. caminos o terrenos colindantes, o bien para vigilarlos selectivamente, el campo de detección puede regularse con precisión acoplando cubiertas. Las cubiertas pueden separarse o cortarse con una tijera vertical u horizontalmente a lo largo de las divisiones prerranuradas. A continuación pueden acoplarse en la hendidura superior del centro de la lente. Finalmente, se sujetan poniendo la pantalla 8.

(Las figuras 17 muestran ejemplos para la reducción del ángulo, así como del alcance de detección.)

### Funcionamiento / Cuidados

La Lámpara Sensor sirve para el encendido automático de la luz. Las condiciones meteorológicas pueden influir en el funcionamiento de la Lámpara Sensor, en caso de fuertes rachas de viento, nieve, lluvia, granizo se podrá producir una activación errónea, ya que los cambios bruscos de temperaturas no se pueden distinguir de las fuentes de calor. La lente de detección puede limpiarse con un paño húmedo (sin detergente) cuando esté sucia.

#### ¡Atención!

El acero inoxidable se deberá limpiar periódicamente (cada 3 meses) con un producto de limpieza para acero inoxidable de uso comercial corriente. De lo contrario podrá producirse corrosión en la superficie (óxido fino).

### CE Declaración de conformidad

El producto cumple la directiva para baja tensión 73/23/CEE y la directiva de compatibilidad electromagnética 89/336/CEE.

### Fallos de funcionamiento

Fallo	Causa	Solución
La Lámpara Sensor no tiene tensión	<ul style="list-style-type: none"> <li>■ fusible defectuoso, interruptor en OFF, línea interrumpida</li> <li>■ cortocircuito</li> </ul>	<ul style="list-style-type: none"> <li>■ cambiar fusible, poner interruptor en ON; comprobar la línea de alimentación con un comprobador de tensión</li> <li>■ comprobar conexiones</li> </ul>
La Lámpara Sensor no se enciende	<ul style="list-style-type: none"> <li>■ en funcionamiento a la luz del día, regulación crepuscular ajustada para funcionamiento nocturno</li> <li>■ bombilla defectuosa</li> <li>■ interruptor en OFF</li> <li>■ fusible defectuoso</li> <li>■ campo de detección sin ajuste selectivo</li> <li>■ fusible interno eléctrico ha sido activado (LED encendido constantemente)</li> </ul>	<ul style="list-style-type: none"> <li>■ volver a ajustar (pulsador 4)</li> <li>■ cambiar bombilla</li> <li>■ conectar</li> <li>■ cambiar fusible y dado el caso comprobar conexión</li> <li>■ volver a ajustar</li> <li>■ apáguese Lámpara Sensor y vuélvase a encender después de unos 5 seg.</li> </ul>
La Lámpara Sensor no se apaga	<ul style="list-style-type: none"> <li>■ movimiento permanente en el campo de detección</li> <li>■ regulación de luminosidad en 100%</li> </ul>	<ul style="list-style-type: none"> <li>■ controlar y, en caso dado, reajustar campo de detección</li> <li>■ poner regulación de luminosidad en 0% (pulsador 6)</li> </ul>
La Lámpara Sensor se enciende inoportunamente	<ul style="list-style-type: none"> <li>■ el viento mueve árboles y matorrales en el campo de detección</li> <li>■ detección de automóviles en la calle</li> <li>■ la luz del sol le da al lente</li> <li>■ cambio de temperatura repentino debido a las condiciones atmosféricas (viento, lluvia, nieve) o a ventiladores o ventanas abiertas</li> <li>■ lente no ha quedado bien encajado en la ranura</li> </ul>	<ul style="list-style-type: none"> <li>■ modificar campo de detección</li> <li>■ modificar campo de detección</li> <li>■ montar sensor de manera protegida o modificar campo de detección</li> <li>■ modificar campo de detección, cambiar lugar de montaje</li> <li>■ volver a apretar lente</li> </ul>
Variación del alcance de la Lámpara Sensor	<ul style="list-style-type: none"> <li>■ otras temperaturas ambientales</li> </ul>	<ul style="list-style-type: none"> <li>■ ajústese bien campo de detección a base de cubiertas</li> </ul>
LED encendido constantemente, sin estar puesto el alumbrado permanente	<ul style="list-style-type: none"> <li>■ fusible interno activado</li> </ul>	<ul style="list-style-type: none"> <li>■ apágase Lámpara Sensor y vuélvase a encender después de 5 seg.</li> </ul>

### Garantía de funcionamiento

Este producto STEINEL ha sido elaborado con el máximo esmero, habiendo pasado los controles de funcionamiento y seguridad previstos por las disposiciones vigentes, así como un control adicional de muestreo al azar. Steinell garantiza el perfecto estado y funcionamiento. El período de garantía es de 36 meses comenzando el día de la venta al consumidor y cubre los defectos de material y fabricación. La prestación de la garantía se efectúa mediante la reparación o el cambio de las piezas defectuosas a elección de STEINEL. La prestación de garantía queda anulada para daños producidos en piezas de desgaste y daños y defectos originados por uso o mantenimiento inadecuados. Quedan excluidos de la garantía los daños consecuenciales causados en objetos ajenos.

Sólo se concede la garantía si se envía el aparato sin desarmar con una breve descripción del fallo, ticket de caja o factura (con fecha de compra y sello del comercio), bien empaquetado, al centro de servicio correspondiente.

#### Servicio de reparación:

Una vez transcurrido el período de garantía o en caso de defectos no cubiertos por la misma, las reparaciones las lleva a cabo nuestro departamento técnico. Rogamos envíen el producto bien embalado a la dirección indicada.

**36 meses**  
GARANTÍA  
de funcionamiento

## **P** Instruções de montagem

### Estimado cliente

Agradecemos-lhe a confiança depositada em nós ao comprar a nova lâmpada com sensor STEINEL. Trata-se de um produto de elevada qualidade produzido, testado e embalado com o máximo cuidado.

Antes de proceder à instalação, familiarize-se com estas instruções. Só uma instalação e colocação em funcionamento correctas podem garantir a longevidade do produto e um funcionamento fiável e isento de falhas.

Fazemos votos que tenha prazer ao trabalhar com a sua nova lâmpada com sensor.

### Descrição do aparelho

- ① Suporte de fixação à parede
- ② Excêntrico para fixar o vidro
- ③ Lente sensórica ( amovível e rotativa para seleccionar o ajuste básico do alcance máx. de 5 m ou 12 m)
- ④ Regulação crepuscular
- ⑤ Ajuste do tempo
- ⑥ Regulação da intensidade luminosa / Watt-o-matic (obscurecimento)
- ⑦ Ligação à rede eléctrica
- ⑧ Capa do sensor estilizada
- ⑨ Tampa estilizada
- ⑩ Vidro da lâmpada
- ⑪ Cobertura estilizada

### Dados técnicos

Potência:	máx. 100 W (lâmpada incandescente, excepto lâmpada economizadora de energia)
Tensão:	230 – 240 V, 50 Hz
Ângulo de detecção:	180° com ângulo de abertura de 90°
Alcance do sensor:	Ajuste básico 1: máx. 5 m Ajuste básico 2: máx. 12 m (regulação de fábrica) + ajuste preciso com palas 1–12 m
Ajuste do tempo:	5 seg. – 15 min.
Regulação crepuscular:	2 – 2000 lux
Regulação da intensidade luminosa:	0 – 50% (Watt-o-matic)
Luz permanente:	comutável (4 h) condição: interruptor conectado no cabo proveniente da rede
Grau de protecção:	IP 44

## **!** Considerações em matéria de segurança

- Antes de executar qualquer trabalho no aparelho, desligá-lo da alimentação de corrente!
- Durante a montagem, o cabo eléctrico a conectar deve estar isento de tensão. Para tal, desligar primeiro a corrente e verificar se não há tensão, usando um medidor de tensão.
- A instalação da lâmpada com sensor consiste essencialmente em lidar com tensão de rede; por esse motivo, terá de ser realizada de forma profissional segundo as respectivas prescrições de instalação e condições de conexão habituais do ramo.  
(GB)-VDE 0100, (A)-ÖVE/ÖNORM E 8001-1,  
(CH)-SEV 1000
- As regulações das funções ④, ⑤, ⑥ só podem ser realizadas estando a lente montada.

### O princípio ⑬

O sensor de raios infravermelhos integrado está equipado com dois sensores pirléctricos de 120°, que detectam a radiação térmica invisível proveniente de corpos em movimento (pessoas, animais, etc.).

A radiação térmica, assim detectada, é convertida por meio de um sistema electrónico e vai acender o candeeiro automaticamente. Os obstáculos, como p. ex. muros ou vidros, não permitem a detecção de radiações térmicas, impossibilitando a comutação. Os dois sensores pirléctricos cobrem um ângulo de detecção de 180°, com um ângulo de abertura de 90°. A lente sensórica é amovível e rotativa, o que permite realizar dois ajustes básicos do alcance de, no máx., 5 m ou 12 m.

**Importante:** será possível detectar os movimentos de forma mais segura se a lâmpada com sensor estiver instalada lateralmente em relação ao sentido de aproximação e se não houver obstáculos (como p. ex. árvores, muros, etc.), que impeçam a captação pelo sensor.

## Instalação / Montagem na parede ⑭

O local de montagem deve encontrar-se a uma distância mínima de 50 cm de outro candeeiro, pois a radiação térmica pode ocasionar a activação errada do sensor. A altura de montagem deve perfazer aprox. 2 m, para permitir os alcances anunciados de 5/12 m.

### Passos de montagem:

1. Encostar o suporte de fixação na parede e marcar os furos.
2. Fazer os furos, colocar buchas (Ø 6 mm).
3. Passar o cabo proveniente da rede. No caso de montar o cabo à superfície, abrir o furo perfurado para passar o cabo, colocar o bujão vedante, perfurá-lo e passar os cabos provenientes da rede.
4. Aparafusar o suporte de fixação à parede ①.
5. Ligar o cabo proveniente da rede (v. fig. ⑩)  
O cabo proveniente da rede é formado por 2 a 3 fios:  
L = fase (geralmente preto ou castanho)  
N = neutro (geralmente azul)  
PE = condutor de protecção (verde/amarelo)

Em caso de dúvida, será necessário identificar os cabos com um medidor de tensão; a seguir, voltar a desligar a tensão. A fase (L) e o neutro (N) são conectados na barra de junção. O condutor de protecção pode ser fixado com fita isoladora.

**Nota:** Naturalmente que no cabo de rede pode estar montado um interruptor de rede do tipo "liga - desliga". Para poder usar a função de luz permanente, até é imprescindível ter este interruptor (v. capítulo função de iluminação permanente ⑮).

6. Colocar a lente sensórica ③ (alcance opcional, máx. 5 m ou 12 m) v. capítulo ajuste do alcance. Se for aplicável, colocar as palas ⑰.

### Para os modelos L 86x/875/876/885 aplica-se o seguinte:

7. Colocar e fazer encaixar a tampa estilizada do sensor ⑧ no suporte de fixação à parede.
8. Colocar a tampa estilizada ⑨.
9. Colocar o vidro da lâmpada ⑩ e fixá-lo com excêntrico ②.
10. Proceder à regulação crepuscular ④, ao ajuste do tempo ⑤ e à regulação da intensidade luminosa ⑥ (v. capítulo Funções).

### Para os modelos L 870/871 aplica-se o seguinte:

7. Proceder à regulação crepuscular ④, ao ajuste do tempo ⑤ e à regulação da intensidade luminosa ⑥ (v. capítulo Funções).
8. Colocar e aparafusar a tampa estilizada ⑩.

## Funções ④ ⑥

Depois de montar o suporte de fixação à parede, estabelecer a ligação à rede eléctrica e colocar a lente sensórica, a lâmpada com sensor pode ser colocada em funcionamento. As suas teclas de programação permitem três regulações. Ao premir uma tecla de programação, a lâmpada passa para o modo de programação.

### Isto implica o seguinte:

- A lâmpada apaga-se sempre.
- A função sensórica deixa de funcionar.
- A função de luz permanente (caso estivesse activa) é anulada.

As definições podem ser alteradas deliberadamente. Será sempre memorizado o último ajuste realizado (à prova de falta de corrente).

### Regulação crepuscular (limiar de resposta) ④

(Regulação de fábrica: regime diurno 2000 lux)



O limiar de resposta desejado pode ser ajustado progressivamente de 2 a 2000 lux.

### a) Regular o valor individualizado:

Ao querer definir determinadas condições de luminosidade nas quais o sensor futuramente deverá ser activado ao detectar um movimento, premir a tecla até o LED vermelho (na lente) ficar intermitente. O valor é salvaguardado.

### b) Ajuste do regime nocturno (4 lux) durante o dia

Manter a tecla premida por aprox. 5 segundos até o LED vermelho na lente deixar de piscar.

### Retardamento na desoperação (Ajuste do tempo)

(Regulação de fábrica: aprox. 10 seg.)



A duração desejada da luz da lâmpada pode ser ajustada progressivamente entre 5 seg. e 15 min.

### Ajustar a duração individualizada da luz da lâmpada:

- Manter a tecla premida até o LED vermelho (na lente) ficar intermitente.
- Largar a tecla e esperar até o tempo de iluminação decorrer (LED intermitente).
- A seguir, premir de novo a tecla até o LED apagar. O tempo desejado fica memorizado com precisão de um segundo.
- Depois de decorrer o tempo máximo regulável (15 minutos), o processo é terminado automaticamente.
- Para definir o tempo mais curto possível, premir a tecla 2 vezes consecutivas.

### Regulação da intensidade luminosa (Watt-o-matic)

(Regulação de fábrica: obscurecimento desligado: 0%)



A capacidade de iluminação da lâmpada pode ser ajustada progressivamente até ao máx. de 50 W para iluminação permanente. Ou seja: só quando houver qualquer movimento dentro da área de detecção do sensor é que a luz passará de p. ex. iluminação permanente de 20 W para a luminosidade máxima (100 W).

### Ajustar o valor de obscurecimento individual:

- Manter a tecla premida até o LED (na lente) ficar intermitente.
- Continuar a manter a tecla premida; o valor de obscurecimento vai passando lentamente os níveis de 0 – 50%.
- Assim que for alcançado o valor desejado, basta largar a tecla.

A seguir, o LED ainda fica intermitente durante aprox. 5 seg. Durante este tempo ainda se pode continuar a otimizar o valor de obscurecimento.

### Função de iluminação permanente 15

Se for montado um interruptor de corrente no cabo proveniente da rede, além das meras funções de ligar e desligar da lâmpada conectada, ainda são possíveis as funções seguidamente enunciadas:

#### Funcionamento do sensor

##### 1) Ligar a luz:

Interruptor 1 vez DESLIGA e LIGA.

A lâmpada fica acesa durante o tempo predefinido.

##### 2) Desligar a luz:

Interruptor 1 vez DESLIGA e LIGA.

A lâmpada desliga-se ou passa para o funcionamento de sensor.

#### Funcionamento de luz permanente

##### 1) Ligar a luz permanente:

Interruptor 2 vezes DESLIGA e LIGA. A lâmpada é ligada por 4 horas em modo de luz permanente (LED vermelho por detrás da lente acende). A seguir, passa automaticamente para o funcionamento de sensor (LED vermelho apaga)

##### 2) Desligar a luz permanente:

Interruptor 1 vez DESLIGA e LIGA. A lâmpada desliga-se ou passa para o funcionamento de sensor.

#### Importante:

ao accionar o interruptor várias vezes seguidas, os intervalos devem ser mínimos (na ordem de 0,5 – 1 seg.).

### Função Reset

Todas as definições podem ser recolocadas a qualquer momento no estado de entrega (regime diurno 2000 lux, duração da luz 10 seg. e obscurecimento desligado).

Para este fim, manter as 3 teclas premidas simultaneamente até o LED (na lente) se acender e voltar a apagar (aprox. 5 seg.).

### Função de ligação suave da luz

A lâmpada com sensor dispõe da função de ligação suave da luz. Isso significa que ao ligar a luz não é gerada imediatamente a potência máxima, sendo que a luminosidade aumenta gradualmente durante um segundo até aos 100%. A mesma regulação progressiva se verifica ao apagar a lâmpada.

### Regulação básica do alcance 16

A lente sensórica está dividida em duas áreas de detecção. Com uma das metades obtém-se um alcance máx. de 5 m e com a outra um alcance máx.

de 12 m (com altura de montagem de aprox. 2 m). Depois de colocar a lente (encaixar a lente com firmeza na ranhura prevista para este fim), uma seta pequena identifica o alcance máx. seleccionado, 12 m ou 5 m (seta esquerda = 5 metros, seta direita = 12 metros).

A lente pode ser desencaixada aplicando uma chave de fendas de lado e recolocada na posição correspondente ao alcance pretendido.

### Ajuste preciso específico com palas 17

A área de detecção pode ser ajustada de forma exacta através da colocação de palas, a fim de excluir ou vigiar selectivamente áreas extra como p. ex. passeios ou propriedades vizinhas. As palas podem ser separadas pelas divisões pré-marcadas ou cortadas com uma tesoura, quer na horizontal quer na vertical. Essas palas podem ser depois colocadas na reentrância mais em cima a meio da lente. Depois de colocar a tampa 8 elas ficam fixadas.

(Fig. 17 mostra exemplos de redução do ângulo de detecção e do alcance.)

### Funcionamento / conservação

A lâmpada com sensor é adequada para a activação automática de luzes. As influências climatéricas podem prejudicar o funcionamento da lâmpada com sensor; as rajadas fortes de vento, a neve, a chuva e o granizo podem causar disparos falsos, porque o sistema não consegue distinguir entre alterações súbitas de temperatura e irradiação proveniente de fontes de calor. Se estiver suja, a lente de detecção pode ser limpa com um pano húmido (sem usar produtos de limpeza).

#### Atenção!

O aço inoxidável deve ser limpo periodicamente (em intervalos de aprox. 3 meses) com um produto de limpeza convencional apropriado para inox. Se esta indicação não for respeitada, poderá ocorrer corrosão na superfície (película oxidada).

### CE Declaração de conformidade

O produto cumpre a Directiva do Conselho "Baixa tensão" 73/23/CEE e a directiva do Conselho "Compatibilidade electromagnética" (89/336/CEE).

### Falhas de funcionamento

Falha	Causa	Solução
Lâmpada com sensor não tem tensão	<ul style="list-style-type: none"> <li>■ Fusível queimado, não ligado, ligação interrompida</li> <li>■ Curto-circuito</li> </ul>	<ul style="list-style-type: none"> <li>■ Fusível novo, ligar o interruptor de rede; verificar o cabo com detector de tensão</li> <li>■ Verificar as conexões</li> </ul>
Lâmpada com sensor não liga	<ul style="list-style-type: none"> <li>■ Em regime diurno, regulação crepuscular encontra-se em regime nocturno</li> <li>■ Lâmpada incandescente fundida</li> <li>■ Interruptor de rede DESLIGADO</li> <li>■ Fusível fundido</li> <li>■ Área de detecção ajustada incorrectamente</li> <li>■ Disparou o fusível interno (LED luz permanente)</li> </ul>	<ul style="list-style-type: none"> <li>■ Reajustar (tecla 4)</li> <li>■ Substituir a lâmpada</li> <li>■ Ligar</li> <li>■ Fusível novo, verificar eventualmente a conexão</li> <li>■ Reajustar</li> <li>■ Apagar a lâmpada com sensor e voltar a acendê-la após aprox. 5 segundos</li> </ul>
Lâmpada com sensor não desliga	<ul style="list-style-type: none"> <li>■ Movimento constante na área de detecção</li> <li>■ Regulação da intensidade luminosa para 100%</li> </ul>	<ul style="list-style-type: none"> <li>■ Examinar a área e eventualmente reajustar</li> <li>■ Regulação da intensidade luminosa para 0% (tecla 6)</li> </ul>
Lâmpada com sensor liga inadvertidamente	<ul style="list-style-type: none"> <li>■ O vento agita árvores e arbustos na área de detecção</li> <li>■ São detectados automóveis a passar na estrada</li> <li>■ Luz do sol incide sobre a lente</li> <li>■ Alteração térmica súbita devido a influências climatéricas (vento, chuva, neve) ou ar evacuado de ventiladores, janelas abertas</li> <li>■ A lente não está encaixada com firmeza suficiente na ranhura</li> </ul>	<ul style="list-style-type: none"> <li>■ Modificar a área</li> <li>■ Modificar a área,</li> <li>■ Montar o sensor num ponto protegido ou reajustar a área</li> <li>■ Modificar a área, mudar para outro local de montagem</li> <li>■ Encaixar a lente devidamente</li> </ul>
Modificação do alcance da lâmpada com sensor	<ul style="list-style-type: none"> <li>■ Temperaturas ambiente diferentes</li> </ul>	<ul style="list-style-type: none"> <li>■ Ajustar com precisão a área de detecção usando palas</li> </ul>
O LED está constantemente aceso embora não esteja activa a luz permanente	<ul style="list-style-type: none"> <li>■ Fusível eléctrico interno foi activado</li> </ul>	<ul style="list-style-type: none"> <li>■ Apagar a lâmpada com sensor e voltar a acendê-la após aprox. 5 segundos</li> </ul>

### Garantia de funcionamento

Este produto STEINEL foi fabricado com todo o zelo e o seu funcionamento e segurança verificados, de acordo com as normas em vigor, e sujeito a um controlo por amostragem aleatória. A STEINEL garante o bom estado e o bom funcionamento do aparelho.

O prazo de garantia é de 36 meses a contar da data de compra. Eliminamos falhas relacionadas com defeitos de material ou de fabrico. A garantia inclui a reparação ou a substituição das peças com defeito, de acordo com o nosso critério, estando excluídas as peças sujeitas a desgaste, os danos e as falhas originados por uma utilização ou manutenção incorrecta. Excluem-se igualmente os danos provocados noutros objectos estranhos ao aparelho.

Os serviços previstos na garantia só serão prestados caso o aparelho seja apresentado bem embalado no respectivo serviço de assistência técnica, devidamente montado e acompanhado do talão da caixa ou da factura (data da compra e carimbo do revendedor) e duma pequena descrição do problema.

#### Serviço de reparação:

Depois de expirado o prazo de garantia ou em caso de falha não abrangida pela garantia, o nosso serviço de assistência técnica encarregar-se-á da reparação do seu aparelho. Basta enviar o produto bem acondicionado ao nosso centro de assistência técnica mais próximo de si.

**36 meses**  
**GARANTIA**  
de funcionamento

## S Montageanvisning

### Bäste kund!

Vi tackar för det förtroende du har visat oss genom köpet av din sensorlampa från STEINEL. Du har bestämt dig för en förstklassig kvalitetsprodukt, som har tillverkats, provats och förpackats med största omsorg.

Vi ber dig att noga läsa igenom denna montageanvisning innan du installerar sensorlampan. Korrekt installation och idrifttagning är en förutsättning för långvarig, tillförlitlig och störningsfri drift.

Vi hoppas att du får stor nytta av din nya sensorlampa från STEINEL.

## Produktbeskrivning

- ① Montageplatta
- ② Excenter skruv för låsning av lampkupa
- ③ Sensorlins (löstag- och vridbar för val av grundräckvidd 5 eller 12 m)
- ④ Skymningsinställning
- ⑤ Tidsinställning
- ⑥ Ljusstyrkereglering / Watt-o-matic (dimring)
- ⑦ Nätanslutning
- ⑧ Täck-kåpa för sensorlins
- ⑨ Frontplåt
- ⑩ Lampkupa
- ⑪ Fronthuv

## Tekniska data:

Effekt:	max 100 W / E27 (glödlampa, ej energisparlampa)
Spänning:	230/240 V, 50Hz
Bevakningsvinkel:	180° med 90° öppningsvinkel.
Sensors räckvidd:	Grundinställning 1: max 5 m Grundinställning 2: max 12 m (vid leverans) + finjustering med täckplattor 1-12 m
Tidsinställning:	5 sek – 15 min
Skymningsinställning:	2 – 2000 Lux
Ljusreglering (dimring):	0 – 50% (Watt-o-matic)
Permanent ljus:	4 timmar genom manövrering av nätbrytare
Skyddsklass:	IP 44

## ! Säkerhetsanvisningar

- Innan installation och montage påbörjas måste spänningen kopplas bort.
- Inkoppling måste utföras i spänningsfritt tillstånd. Bryt strömmen och kontrollera med spänningsprovare att alla parter är spänningslösa.
- Eftersom sensorlampan installeras till nätspänning måste arbetet utföras på ett fackmannamässigt sätt och enligt gällande installationsföreskrifter.
- Inställningar av funktioner ④, ⑤, ⑥ kan endast göras med monterad lins.

## Princip ⑬

Den integrerade infraröda sensorn är utrustad med två 120° pyrosensorer, som känner av den osynliga värmestrålningen från kroppar i rörelse (människor, djur etc). Den registrerade värmestrålningen omvandlas på elektronisk väg och tänds automatiskt belysningen. Murar, fönsterrutor och liknande hindrar värmestrålningen från att nå fram till sensorn varvid belysningen inte tänds. Med de två pyrosensorerna uppnås en bevakningsvinkel av 180° med en öppningsvinkel av 90°. Linsen kan vridas respektive tas av vilket medger två grundinställningar av räckvidden: max. 5 eller 12 m.

**Obs:** Den säkraste rörelsebevakningen uppnås när apparaten monteras i rätt vinkel mot rörelseriktningen och inga hinder finns i vägen för sensorn (t.ex. träd, murar etc).

## Installation ⑭

**Monteringsplatsen skall vara minst 50 cm från en annan belysning**, eftersom värmestrålningen från denna kan orsaka felaktig tändning av sensorlampan. För att uppnå den angivna max räckvidden på 5/12 m ska montagehöjden vara cirka 2 meter över mark.

### Montage ordning:

1. Håll montageplattan ① mot väggen och märk ut för borrhål.
2. Borra hålen och sätt i pluggar (Ø 6 mm).
3. Dra igenom nätkabeln. Vid utanpåliggande ledning, gör hål för kabelgång, sätt fast gummitätningarna och dra igenom kabeln.
4. Skruva fast montageplattan ① på väggen

### 5. Anslutning av nätledningen (se bild ⑯)

Nätledningen består av en 2-3 ledarkabel:

- L** = Fas (oftast svart eller brun)  
**N** = Nolledare (oftast blå)  
**PE** = Skyddsledare (grön/gul)

Om man är osäker måste man identifiera kablarna med en spänningsprovare. Koppla sedan bort spänningen igen. Fas (**L**) och nolledare (**N**) skall anslutas enligt plintmärkningen. Skyddsledaren ansluts inte och kan vid behov säkras med isoleringsband.

**OBS:** På nätledningen kan självklart en strömbrytare för till- och frånslagning vara monterad. Detta är förutsättning för att funktionen med permanent ljus ska fungera (se kapital om permanent ljus ⑮)

6. Sätt dit linsen ③, (välj räckvidd, max. 5 m eller 12 m), se avsnitt "Inställning av räckvidd". Ev montera täckska ⑦.

### För L 86x / 875 / 885 gäller:

7. Sätt fast täck-kåpan ⑧ för sensorlinsen på montageplattan och vrid den i rätt position.
8. Haka fast frontplåten ⑨
9. Montera lampkupan ⑩ och lås den med excenter skruven ②
10. Ställ in tids- (4) och skymningsinställning ⑤ samt grundljusnivå ⑥. (se avsnitt "Funktioner")

### För L 870 / 871 gäller:

7. Ställ in tids- ④ och skymningsinställning ⑤ samt grundljusnivå ⑥. (se avsnitt "Funktioner")
8. Sätt dit fronthuv ⑪ och lås den med skruven.

## Funktioner ④-⑥

Efter det att montageplattan är monterad och ansluten, nätbrytaren i läge "Till" och sensorlinsen är på plats kan lampan tas i drift. Med hjälp av tryck-knappar kan tre inställningar utföras. Genom att trycka på en inställningsknapp kommer lampan i programmeringsläge.

### Detta betyder:

- Lampan slocknar alltid
- Sensorfunktionen är satt ur funktion
- Funktionen för permanent ljus kopplas bort.

Inställningarna kan ändras efter önskemål. Det senaste värdet är lagrat vid spänningsbortfall.

### Inställning av skymningsnivå (aktiveringsnivå) ④

(Leveransinställning: dagsljus 2000 Lux)



Den önskade aktiveringsnivån kan ställas in steglöst från ca 2–2000 Lux.

### a) Inställning av önskad skymningsnivå:

Tryck på knappen tills den röda LED lampan innanför linsen börjar blinka. Omgivningens ljusnivå registreras och lampan aktiveras sedan vid denna registrerade ljusnivå.

### b) Inställning av skymningsnivå 4 lux

#### (dvs mörkertändning) i dagsljus:

Håll knappen nedtryckt i cirka 5 sekunder tills den röda LED lampan innanför linsen slutar att blinka.

### Inställning efterlystid (tidsfördröjning) ⑤

(Leveransinställning: ca 10 sek)



Den önskade efterlystiden kan ställas in steglöst mellan ca 5 sek – max 15 min.

### Individuell inställning av efterlystid:

- Håll tryckknappen nedtryckt tills den röda LED-lampan blinkar (den bakom linsen)
- Släpp knappen och invänta den tid som önskas (LED-lampan blinkar under tiden)
- Tryck igen tills LED-lampan slocknar och den önskade tiden är sekundnoggrant inmatad.
- Förloppet avslutas när den maximala tiden (15 min) har passerat.
- Den kortaste tiden ställs in om man trycker 2 ggr efter varandra.

### Ljusreglering (dimring)

#### (Watt-o-matic) ⑥

(Leveransinställning: dimring 0 %)



Grundljusnivån kan regleras steglöst upp till max motsvarande 50 W. Detta betyder att lampan tänds med den inställda grundeffekten t ex 20 W när det mörknar. Kommer någon in i bevakningsområdet tänds lampan med fullt sken dvs med maximal effekt (100W).

**Individuell inställning av dimmernivån.**

- Håll tryckknappen nedtryckt tills LED-lampan blinkar.
- Håll tryckknappen nedtryckt och ljusstyrkan börjar reduceras från 0-50%.
- Släpp knappen när önskad grundstyrka uppnåtts.

Därefter blinkar LED-lampan i ca 5 sekunder. Under denna tid kan man fortsätta att dimra.

**Permanent ljus ⑮**

Om en brytare kopplas före lampan är följande funktioner möjliga:

**Sensordrift****1. Tända lampan:**

Manövrera brytaren 1 x AV och PÅ  
Lampan lyser lika länge som den inställda efterlystiden.

**2. Släcka ljuset:**

Manövrera brytaren 1 x AV och PÅ  
Lampan släcks och övergår i sensordrift.

**Permanent ljus****1. Tända lampan med permanent ljus:**

Manövrera brytaren 2 x AV och PÅ. Lampan lyser med permanent ljus (full effekt) i 4 timmar (röd LED-lampa lyser bakom linsen). Efter 4 timmar övergår lampan automatiskt till sensordrift (röd LED-lampa lyser inte).

**2. Släcka lampa med permanent ljus:**

Manövrera brytaren 1 x AV och PÅ. Lampan släcks och övergår i sensordrift.

**OBS:**

Flerfaldiga manövreringar av brytaren måste ske snabbt efter varandra, inom 0,5 – 1 sek.

**Återställningsfunktion (reset)**

Alla gjorda inställningar kan när som helst återställas till leveransinställningar, dvs dagsljusdrift 2000 Lux, efterlystid 10 sek och 0 % dimring

Genom att samtidigt hålla de tre tryckknapparna nedtryckta i ca 5 sek tills LED-lampan bakom linsen tänds och åter släcks.

**Mjukstart**

Sensordlampan har en s.k. mjukstartfunktion. Det betyder, att ljuset inte tänds med maximal styrka direkt, utan ljusstyrkan ökar successivt till 100%. Ljuset släcks på samma sätt.

**Räckvidd- Grundinställning ⑯**

Sensordlinsen är uppdelad för två olika bevakningsområden. Med den ena halvan uppnås en räckvidd av ca 5 m, med den andra en räckvidd av max. 12 m (vid en monteringshöjd av ca 2 m). När linsen är fast-

satt anger en liten pil den valda maximala räckvidden av 12 m eller 5 m (pil vänster = 5 meter, pil höger = 12 meter).

Linsen kan lossas ur sitt fäste med hjälp av en skruvmejsel och sättas tillbaka på önskad räckvidd.

**Individuell finjustering med täckplattor ⑰**

För att avgränsa vissa områden som t.ex. gångvägar eller granntomt kan bevakningsområdet fininställas genom monteringar av täckskal. Täckskalet kan brytas av eller klippas till med en sax längs de spårade indelningarna i lodräta eller vågräta sektioner. Täckskalet ska sättas in i den översta fördjupningen i mitten av linsen. När täck-kåpan ⑱ för sensorlinsen sätts på plats är täckskalet säkert fixerade.

(Se bild ⑳ för exempel på minskning av bevakningsvinkel och reducering av räckvidd.

**Drift och underhåll**

Sensordlampan ger automatisk styrning av ljus. Väderleken kan påverka lampans funktion. Kraftiga vindbyar, snöväder, regn och hagel kan leda till kraftiga temperaturfall som sin tur kan påverka sensorn. Smuts på linsen begränsar känsligheten. Linsen rengöres med fuktig mjuk trasa (utan rengöringsmedel).

**OBS!**

Den rostfria frontplåten måste minst var 3:e månad rengöras med putsmedel för rostfritt. Annars kan det uppkomma rost (ytkorrosion) på plåten. Använd inga rengöringsmedel som innehåller klor.

**CE - överensstämmelseförsäkran**

Produkten uppfyller lågspänningsdirektivet 73/23/EEG och EMC-direktivet 89/336/EEG

**Driftstörningar**

Störning	Orsak	Åtgärd
Sensordlampan utan spänning.	<ul style="list-style-type: none"> <li>Defekt säkring, lampan ej inkopplad, avbrott i kabel.</li> <li>Kortslutning.</li> </ul>	<ul style="list-style-type: none"> <li>Byt säkring, slå till spänningen. Testa med spänningsprovare.</li> <li>Kontrollera och testa kopplingar.</li> </ul>
Sensordlampan tänds inte	<ul style="list-style-type: none"> <li>Vid dagsdrift - skymningsinställningen inställd på nattdrift.</li> <li>Glödlampan trasig.</li> <li>Strömbrytaren fränslagen.</li> <li>Defekt säkring.</li> <li>Bevakningsområdet felinställt.</li> <li>Den interna säkringen i sensordlampan har löst ut (LED-lampan lyser).</li> </ul>	<ul style="list-style-type: none"> <li>Ändra skymningsnivån till rätt läge (knapp ④).</li> <li>Byt glödlampa.</li> <li>Slå till strömbrytaren.</li> <li>Byt säkring, kontrollera ev. anslutningen.</li> <li>Justera inställningen.</li> <li>Bryt spänningen, vänta minst 5 sekunder, koppla till spänningen.</li> </ul>
Sensordlampan slocknar inte	<ul style="list-style-type: none"> <li>Ständig rörelse i bevakningsområdet.</li> <li>Grundljusnivån inställd på 100%</li> </ul>	<ul style="list-style-type: none"> <li>Kontrollera bevakningsområdet. Vid behov justera och begränsa området.</li> <li>Ställ in grundljusnivån på 0% (knapp ⑤).</li> </ul>
Sensordlampan tänds och släcks ständigt	<ul style="list-style-type: none"> <li>Blåst i träd och buskar i bevakningsområdet.</li> <li>Påverkan från bilar på gatan.</li> <li>Solljuset bländar sensorlinsen</li> <li>Plötsliga temperaturförändringar genom vädrets inverkan (vind, regn, snö) eller fläktutlopp, öppet fönster.</li> <li>Sensordlinsen har lossat eller är inte riktigt fastsatt</li> </ul>	<ul style="list-style-type: none"> <li>Justera eller avskärma bevakningsområdet.</li> <li>Justera eller avskärma bevakningsområdet.</li> <li>Skydda sensor eller justera bevakningsområdet</li> <li>Justera bevakningsområdet eller flytta sensordlampan.</li> <li>Sätt fast sensorlinsen igen</li> </ul>
Sensordlampans räckvidd förändras	<ul style="list-style-type: none"> <li>Annan omgivningstemperatur.</li> </ul>	<ul style="list-style-type: none"> <li>Finjustera räckvidden med hjälp av täckplattor</li> </ul>
LED-lampan lyser konstant, fastän inget permanent ljus är inkopplat	<ul style="list-style-type: none"> <li>Den interna säkringen i sensordlampan har löst ut.</li> </ul>	<ul style="list-style-type: none"> <li>Bryt spänningen, vänta minst 5 sekunder, koppla till spänningen</li> </ul>

**Funktionsgaranti**

Denna STEINEL produkt är tillverkad med största noggrannhet. Den är funktions- och säkerhetstestad enligt gällande föreskrifter och har därefter genomgått en stickprovskontroll.

Steinel garanterar felfri funktion. Garantin gäller i 36 månader från inköpsdagen. Vi återgår fel som beror på material- eller tillverkningsfel. Garantin innebär att varan repareras eller att defekt del byts ut enligt vårt val. Garantin omfattar inte slitage och skador orsakade av felaktig hantering eller av bristande underhåll och skötsel av produkten. Följskador på främmande föremål ersätts ej.

Garantin gäller endast då produkten, som inte får vara isärtagen, sändes väl förpackad med fakturakopia eller kvitto (inköpsdatum och stämpel) till vår representant eller lämnas in till inköpsstället för åtgärd inom 6 månader till inköpsstället.

**Reparationservice:**

Efter garantins utgång eller vid fel som inte omfattas av garantin kan produkten repareras på vår verkstad. Vänligen kontakta oss innan Ni sänder tillbaka produkten för reparation.

**36 månaders  
FUNKTIONS  
GARANTI**

**DK Monteringsvejledning****Kære kunde**

Tak for den tillid De har vist os ved at købe en STEINEL-sensorlampe. De har valgt et produkt af høj kvalitet, som er fremstillet, testet og emballeret med største omhu.

Læs venligst monteringsvejledningen, før De monterer sensoren, for korrekt installation og ibrugtagning sikrer en lang, pålidelig og fejlfri drift.

Vi ønsker Dem god fornøjelse med Deres nye STEINEL-sensorlampe.

**Beskrivelse**

- ① Vægbeslag
- ② Excenter til fastgørelse af glas
- ③ Sensorlinse (aftagelig og kan drejes til indstilling af rækkevidden på maks. 5 eller 12 m)
- ④ Skumringsindstilling
- ⑤ Tidsindstilling
- ⑥ Lysstyrkeregulering/Watt-o-matic (lysdæmpning)
- ⑦ Nettilslutning
- ⑧ Sensorkappe
- ⑨ Dæklade
- ⑩ Lampeglas
- ⑪ Skærm

**Tekniske data**

Effekt:	Maks. 100 watt (elpære, ikke energisparepære)
Spænding:	230 – 240 V, 50 Hz
Registreringsvinkel:	180° med 90° åbningsvinkel
Sensorens rækkevidde:	Grundindstilling 1: maks. 5 m Grundindstilling 2: maks. 12 m (indstilling fra fabrikken) + finjustering via blændestykker 1 – 12 m
Tidsindstilling:	5 sek. – 15 min.
Skumringsindstilling:	2 – 2.000 lux
Lysstyrkeregulering:	0 – 50 % (Watt-o-matic)
Permanent belysning:	Kan aktiveres (4 timer) Forudsætning: tænd-/slukkontakt i netledning
Kapslingsklasse:	IP 44

**! Sikkerhedsanvisninger**

- Afbryd strømtilførslen, inden der arbejdes på apparatet!
- Ved montering skal den elledning, der skal tilsluttes, være spændingsfri. Sluk derfor for strømmen, og kontrollér med en spændingstester, at ledningen er spændingsfri.
- Ved installation af sensorlampen er der tale om arbejde med netspænding. Det bør derfor udføres fagligt korrekt iht. de gældende regler. (CB)-VDE 0100, (A)-ÖVE/ÓNORM E 8001-1, (CH)-SEV 1000
- Funktionsindstillingerne ④, ⑤, ⑥ må kun foretages med monteret linse.

**Princippet ③**

Den integrerede infrarøde sensor er udstyret med to 120°-pyrosensorer, der registrerer den usynlige varmestråling fra objekter, der bevæger sig (mennesker, dyr etc.).

Den registrerede varmestråling omsættes elektronisk og tænder dermed automatisk for lampen. Ved forhindringer, som f.eks. mure eller vinduer, registreres der ingen varmestråling, hvorfor lampen ikke tændes. Ved hjælp af de to pyrosensorer opnås der en registreringsvinkel på 180° med en åbningsvinkel på 90°. Sensorlinsen kan afmonteres og drejes. Dette giver mulighed for to grundindstillinger af rækkevidden på maks. 5 og 12 m.

**Vigtigt:** De opnår den bedste overvågning, hvis sensorlampen anbringes vinkelret i forhold til gåretningen og der ikke er objekter (som f.eks. træer, mure osv.), der blokerer for sensorens synsfelt.

**Installation / vægmontering ⑭**

**Sensorlampen bør have en afstand på mindst 50 cm til andre lyskilder, da varmestrålingen kan medføre, at systemet aktiveres.** For at opnå den anførte rækkevidde på 5/12 m bør sensoren monteres i ca. 2 m højde.

**Montering:**

1. Hold vægbeslaget ① op mod væggen, og marker borehullerne.
2. Bør huller, isæt dyvler (Ø 6 mm).
3. Før netledningen igennem. Ved synlig ledningsføring lav hul til kabelindføringen, isæt lukkeproppen, pres den igennem og før netledningen igennem.
4. Skru vægbeslaget ① på.

**5. Tilslutning af netledning (se fig. ⑫)**

Netledningen består af en 2- eller 3-leder ledning:

**L** = fase (for det meste sort eller brun)

**N** = nulleder (normalt blå)

**PE** = beskyttelsesleder (grøn/gul)

I tvivlstilfælde skal ledningerne identificeres med en spændingstester, derefter afbrydes strømmen igen. Fase (**L**) og nulleder (**N**) tilsluttes på stikklemmen. Beskyttelseslederen kan sikres med isolerbånd.

**Henvi sning:** I netledningen kan der naturligvis monteres en tænd- og slukkontakt. Dette er en forudsætning for funktionen permanent belysning (se kapitlet Funktionen permanent belysning ⑮).

6. Sæt linsen ③ på (rækkevidde maks. 5 eller 12 m) se kapitlet Rækkeviddeindstilling. Monter evt. blændestykker ⑦.

**For L 86x/875/876/885 gælder:**

7. Sæt designkappen ⑧ på vægbeslaget, og sørg for, at den går i hak.
8. Monter dækladen ⑨.
9. Monter lampeglasset ⑩, og fastgør det med excenteren ②.
10. Foretag skumrings- ④ og tidsindstilling ⑤ samt lysstyrkeregulering ⑥ (se kapitlet Funktioner).

**For L 870/871 gælder:**

7. Foretag skumrings- ④ og tidsindstilling ⑤ samt lysstyrkeregulering ⑥ (se kapitlet Funktioner).
8. Monter skærmen ⑪, og skru den fast.

**Funktioner ④ - ⑥**

Når vægbeslaget er monteret, nettilslutningen foretaget og sensorlinsen monteret, kan sensorlampen tages i brug. Der kan foretages tre indstillinger via programmeringstasterne. Ved aktivering af en programmeringstast befinder lampen sig i programmeringsmodus.

**Det betyder:**

- Lampen slukker generelt altid.
- Sensorfunktionen er sat ud af drift.
- Funktionen permanent belysning (hvis aktiv) afbrydes.

Indstillingerne kan ændres, så ofte man har lyst. Den sidste værdi lagres, sikret mod netsvigt.

**Skumringsindstilling (reaktionsværdi) ④**

(fabriksindstilling: dagsmodus 2.000 lux)



Lampens ønskede reaktionsværdi kan indstilles på mellem ca. 2 lux til 2.000 lux.

**a) Indstilling af den ønskede værdi:**

Ved lysforhold, hvor lampen ønskes aktiveret i tilfælde af bevægelse, skal der trykkes på tasten, indtil den røde LED (i linsen) blinker. Værdien er dermed gemt.

**b) Indstilling (4 lux) om dagen**

Hold tasten nede i ca. 5 sekunder, indtil den røde LED i linsen stopper med at blinke.

**Frakoblingsforsinkelse (tidsindstilling) ⑤**

(fabriksindstilling: ca. 10 sek.)



Lampens ønskede brændetid kan indstilles trinløst fra ca. 5 sek. til maks. 15 min.

**Indstilling af lampens brændetid:**

- Hold tasten nede, indtil den røde LED (i linsen) blinker.
- Slip tasten, og afvent den ønskede brændetid (LED'en blinker).
- Aktiver tasten igen, indtil LED'en slukker. Dermed er den ønskede tid gemt med stor nøjagtighed.
- Proceduren afsluttes automatisk, når den maksimale indstillelige tid (15 minutter) er udløbet.
- Til indstilling af den korteste tid aktiveres tasten 2 x kort efter hinanden.

**Lysstyrkeregulering (Watt-o-matic) ⑥**

(fabriksindstilling: lysdæmpning fra: 0%)



Lampens lysstyrke kan indstilles trinløst til maks. 50 watt som permanent belysning. Det betyder følgende: Først ved bevægelse i sensorens overvågningsområde skifter lyset på f.eks. 20 watt som permanent belysning til maksimal lysstyrke (100 watt).

**Indstilling af individuel dæmpningsværdi:**

- Hold tasten nede, indtil LED'en (i linsen) blinker.
- Hold fortsat tasten nede, dæmpningsområdet gennemløbes langsomt fra 0 – 50 %.
- Slip tasten, når den ønskede værdi er opnået.

Derefter blinker LED'en endnu ca. 5 sekunder. I dette tidsrum kan dæmpningsværdien fortsat optimeres.

**Funktionen permanent belysning 15**

Hvis en tænd- og slukkkontakt monteres i netledningen, er følgende funktioner mulige foruden tænd og sluk:

**Sensorstyring****1) Tilkobling af lys:**

Kontakt 1 x FRA og TIL.  
Lampen er tændt i den indstillede periode.

**2) Frakobling af lys:**

Kontakt 1 x FRA og TIL.  
Lampen slukker eller skifter til sensorstyring.

**Permanent belysning****1) Tænd for permanent belysning:**

Kontakt 2 x FRA og TIL. Lampen indstilles på permanent belysning i 4 timer (rød LED lyser bag linsen). Derefter går den automatisk over til sensorstyring (rød LED slukket).

**2) Sluk for permanent belysning:**

Kontakt 1 x FRA og TIL. Lampen slukker eller går over til sensorstyring.

**Vigtigt:**

Hvis kontakten skal aktiveres flere gange, bør dette ske hurtigt efter hinanden (inden for 0,5 – 1 sek.).

**Reset-funktion**

Alle indstillinger kan til enhver tid indstilles på fabriksindstillingerne igen (dagsmodus 2.000 lux, brændetid 10 sek. og lysdæmpning fra).

Hold alle 3 taster nede på samme tid, indtil LED'en (i linsen) har koblet til og fra igen (ca. 5 sek.).

**Softlys-start**

Sensorlampen har en softlys-funktion. Det betyder, at lyset, når det tændes, ikke skifter direkte til maksimal effekt, men derimod langsomt regulerer lysstyrken op til 100 % inden for et sekund. Ligeledes reguleres den langsomt ned, når der slukkes for lyset.

**Grundindstilling af rækkevidde 16**

Sensorlinsen er opdelt i to registreringsområder. Med den ene halvdel opnås en rækkevidde på maks. 5 m, med den anden en rækkevidde på maks. 12 m

(monteret i ca. 2 m højde). Når linsen er monteret (linsen er trykket helt ned i rillen), markerer en lille pil den valgte maks. rækkevidde på 12 eller 5 m (pil til venstre = 5 meter, pil til højre = 12 meter).

Linsen kan løsnes i siden med en skruetrækker og monteres i overensstemmelse med den ønskede rækkevidde.

**Individuel finjustering med blændestykker 17**

Ved hjælp af blændestykker er det muligt målrettet at udelukke eller overvåge andre områder som f.eks. gangstier eller nabogrunde. Blændestykkerne kan afri- ves langs de lodrette og vandrette perforeringer eller klippes med en saks. Herefter monteres de i den øverste fordybning midt på linsen. De fikseres ved at montere kappen 8.

(Fig. q viser eksempler på reducere af registreringsvinklen samt rækkevidden.)

**Drift / vedligeholdelse**

Sensorlampen er velegnet til automatisk tænd og sluk af lys. Vejret kan påvirke sensorlampens funktion, ved kraftige vindstød, sne, regn og hagl kan der opstå fejl-aktivering, idet de pludselige temperatursvingninger ikke kan skelnes fra varmekilder. Linsen kan ved til- smudsning rengøres med en fugtig klud (uden rengø- ringsmiddel).

**Advarsel!**

Specialstål bør regelmæssigt (ca. hver 3. måned) rengøres med et pudsemiddel til specialstål. Ellers kan der opstå korrosion på overfladen (flyverust).

**CE Konformitetserklæring**

Produktet overholder lavspændingsdirektivet 73/23/EØF og EMC-direktivet 89/336/EØF.

**Driftsforstyrrelser**

Fejl	Årsag	Afhjælpning
Sensorlampen uden spænding	<ul style="list-style-type: none"> <li>■ Sikringen er defekt, ikke tændt, ledningen er afbrudt</li> <li>■ Kortslutning</li> </ul>	<ul style="list-style-type: none"> <li>■ Ny sikring, tænd for tænd- og slukkkontakten, test ledningen med spændingstester</li> <li>■ Kontroller tilslutningerne</li> </ul>
Sensorlampen tænder ikke	<ul style="list-style-type: none"> <li>■ Ved brug i dagslys, skumringsindstillingen er indstillet på natmodus</li> <li>■ Pæren er defekt</li> <li>■ Tænd- og slukkkontakten er slukket</li> <li>■ Sikringen er defekt</li> <li>■ Overvågningsområdet er ikke indstillet målrettet</li> <li>■ Intern elektrisk sikring blev aktive- ret (LED-permanent belysning)</li> </ul>	<ul style="list-style-type: none"> <li>■ Indstil igen (tasten 4)</li> <li>■ Skift pære</li> <li>■ Tænd</li> <li>■ Udskift sikringen, kontroller evt. tilslutningen</li> <li>■ Juster på ny</li> <li>■ Sluk sensorlampen og tænd igen efter ca. 5 sek.</li> </ul>
Sensorlampen slukker ikke	<ul style="list-style-type: none"> <li>■ Konstant bevægelse i overvåg- ningsområdet</li> <li>■ Lysstyrkeregulering på 100 %</li> </ul>	<ul style="list-style-type: none"> <li>■ Kontroller området, og juster det eventuelt igen</li> <li>■ Indstil lysstyrkereguleringen på 0 % (tasten 6)</li> </ul>
Sensorlampen tændes uønsket	<ul style="list-style-type: none"> <li>■ Vinden får træer og buske i overvågningsområdet til at bevæge sig</li> <li>■ Registrering af biler på vejen</li> <li>■ Der kommer sollys på linsen</li> <li>■ Pludselige temperaturforan- dringer pga. vejret (vind, regn og sne) eller luft fra ventilatorer og åbne vinduer</li> <li>■ Linsen er ikke trykket helt ind i rillen</li> </ul>	<ul style="list-style-type: none"> <li>■ Indstil området på ny</li> <li>■ Indstil området på ny</li> <li>■ Anbring sensoren i skyggen eller indstil området på ny</li> <li>■ Ændr området, flyt monteringssted</li> <li>■ Tryk linsen ind igen</li> </ul>
Ændring af sensorlampens rækkevidde	<ul style="list-style-type: none"> <li>■ Anden omgivelsestemperatur</li> </ul>	<ul style="list-style-type: none"> <li>■ Overvågningsområdet skal indstilles nøjagtigt vha. blænd- stykker</li> </ul>
LED'en lyser konstant, selvom lampen ikke er indstillet på perma- nent belysning	<ul style="list-style-type: none"> <li>■ Intern sikring aktiveret</li> </ul>	<ul style="list-style-type: none"> <li>■ Sluk sensorlampen og tænd den igen efter 5 sek.</li> </ul>

**Funktionsgaranti**

Dette STEINEL-produkt er fremstillet med største omhu, afprøvet iht. de gældende forskrifter samt underlagt stikprøvekontrol. STEINEL garanterer for upåklagelig beskaffenhed og funktion. Garantien gælder i 36 måneder fra den dag, apparatet er solgt til forbrugeren. Ved materiale- og fabrikati- onsfejl ydes garantien gennem reparation eller ombyt- ning efter vort valg. Der ydes ikke garanti ved skader på sliddele, ej heller ved skader og mangler, som skyldes ukorrekt behandling og vedligeholdelse. Garantien omfatter ikke følgeskader på fremmede genstande.

Der ydes kun garanti mod forevisning af bon eller kvittering (med dato og stempel). Apparatet skal være intakt og indpakket forsvarligt samt der skal ved- lægges en kort fejlbeskrivelse, når det fremsendes til værkstedet.

**Reparationservice:**

Efter garantiperiodens udløb eller ved fejl, der ikke er dækket af garantien, kan apparatet repareres på vores værksted. Sørg for, at produktet er pakket forsvarligt ind under forsendel- sen til nærmeste værksted.

**36 måneder**  
FUNKTIONS  
GARANTI

**FIN Asennusohje****Arvoisa asiakas,**

olet hankkinut STEINEL-liikkeen tunnistinvalaisimen. Kiitämme saamastamme luottamuksesta. Olet hankkinut arvokkaan laatutuotteen, joka on valmistettu, testattu ja pakattu huolellisesti.

Tutustu ennen valaisimen asennusta tähän asennusohjeeseen. Ainoastaan asianmukainen asennus ja käyttöönotto takaavat valaisimen pitkäaikaisen, luotettavan ja häiriöttömän toiminnan.

Toivomme Sinulle paljon iloa uuden STEINEL-liikkeen tunnistinvalaisimen kanssa.

**Laitteen osat**

- ① Runko-osa seinään kiinnitystä varten
- ② Lasikuvun kiinnityksen epäkeskolukitus
- ③ Tunnistinlinssi (voidaan irrottaa ja kääntää, jolloin voidaan valita toimintaetäisyyden perusasetus, joka on joko enint. 5 m tai 12 m)
- ④ Hämäräkytkimen säätö
- ⑤ Kytentäajan asetus
- ⑥ Kirkkauden säädin / Watt-o-matic (himmennys)
- ⑦ Verkkoliitäntä
- ⑧ Tunnistimen Desing-suojus
- ⑨ Design-kehys
- ⑩ Lasikupu
- ⑪ Design-kupu

**Tekniset tiedot**

Teho:	enint. 100 W (tavallinen hehkulamppu, ei energiaa säästävä lamppu)
Jännite:	230 – 240 V, 50 Hz
Tunnistuskulma:	180°, 90° aukkukulma
Tunnistimen toiminta-alue:	perusasetus 1: enint. 5 m perusasetus 2: enint. 12 m (tehtaalla säädetty asetus) + hienosäätö suojusten avulla 1 – 12 m
Kytentäajan asetus:	5 s – 15 min
Hämräkytkimen säätö:	2 – 2000 luksia
Kirkkauden säätö:	0 – 50% (Watt-o-matic)
Jatkuva kytkentä:	4 tuntia, edellytys: verkkajohtoon on liitetty katkaisin
Kotelointiluokka:	IP 44

**! Turvaohjeet**

- Katkaise virta, ennen kuin suoritat laitteelle mitään toimenpiteitä!
- Asennettavassa sähköjohdossa ei saa asennuksen yhteydessä olla jännitettä. Katkaise ensin virta ja tarkista jännitteettömyys jännitteenkoettimella.
- Tunnistinvalaisin liitetään verkkojännitteeseen. Asennus on suoritettava asiantuntevasti. Voimassa olevia asennus- ja liitäntäohjeita on noudatettava. (GB)-VDE 0100, (A)-ÖVE/ÖNORM E 8001-1, (CH)-SEV 1000)
- Toiminta-asetukset ④, ⑤, ⑥ saa suorittaa vasta, kun linssi on asennettu paikoilleen.

**Toimintaperiaate ⑬**

Integroitu infrapunatunnistin on varustettu kahdella 120°-pyrosähköisellä tunnistimella, jotka havaitsevat liikkuvista ihmisistä, eläimistä jne. lähtevän lämpösäteilyn.

Lämpösäteily muunnetaan elektronisesti, jolloin valaisin kytkeytyy automaattisesti. Erilaiset esteet (esim. seinä tai lasiruudut) estävät tunnistuksen eikä valo tällöin kytkeydy. Kahden pyrosähköisen tunnistimen avulla saavutetaan 180°:een toimintakulma ja 90°:een avautu-miskulma. Tunnistimen linssi voidaan irrottaa ja se voidaan kääntää. Näin tunnistimen toimintaetäisyyden perusasetus voidaan säätää enint. 5 metriksi tai 12 metriksi.

**Tärkeää:** Tunnistus tapahtuu kauempaa, kun asennat tunnistimen siten, että kulku suuntautuu siihen nähdessä poikittais-suunnassa eikä puita tai seinää ole esteenä.

**Asennus / asennus seinään ⑭**

**Valaisimen kiinnityspaikan tulisi olla vähintään 50 cm etäisyydellä toisesta valaisimesta**, sillä lämpösäteily voi johtaa valon kytkeytymiseen. Tunnistin on kiinnitettävä noin 2 metrin korkeuteen, jotta mainitut 5/12 metrin toimintaetäisyydet saavutetaan.

**Asennuksen vaiheet:**

1. Pitäele runko-osaa ① seinää vasten ja merkitse porausreiät.
2. Poraa reiät, aseta tulpat (Ø 6 mm).
3. Pujota verkkojohdon kaapeli paikoilleen. Tee lävitysreiät kaapeleiden sisäänvientiä varten pintaliitännälle, aseta tiivistystulpat paikoilleen, lävistä ja pujota kaapeli paikoilleen.
4. Ruuvaa runko-osa ① kiinni.
5. **Verkkajohtoon liitäntä (ks. kuva ⑫)**  
Verkkajohtona käytetään 2–3-napaista kaapelia:  
**L** = vaihe (useimmiten musta tai ruskea)  
**N** = nolajohdin (useimmiten sininen)  
**PE** = maajohdin (vihreä/keltainen)

Epäselvissä tapauksissa johtimet on tarkistettava jännitteenkoettimella ja katkaistava sen jälkeen virta. Vaihejohdin (**L**) ja nolajohdin (**N**) liitetään liitinryhmään. Maajohdin voidaan tarvittaessa varmistaa eristysnauhalla.

**Huom:** Verkkajohtoon voidaan luonnollisestikin asentaa virtakytkin virran kytkemiseksi ja katkaisemiseksi. Jatkuvan kytkennän käyttö on mahdollista vain, jos verkkajohtoon on asennettu katkaisin (katso luku Jatkuva kytkentä ⑮).

6. Aseta tunnistinlinssi ③ paikoilleen (valitse toimintaetäisyys, enint. 5 m tai 12 m) ks. luku Toiminta-alueen rajaus. Aseta tarvittaessa linssin suojuksia ⑰ paikoilleen.

**L 86x/875/876/885:**

7. Aseta tunnistimen Desing-suojus ⑧ runko-osaan ja kiinnitä paikalleen.
8. Aseta Desing-kehys ⑨ paikoilleen,
9. Aseta lasikupu ⑩ paikoilleen ja kiinnitä epäkeskolukituksella ②.
10. Suorita hämräkytkimen ④ sekä kytentäajan ⑤ että kirkkauden säädön ⑥ asetukset (ks. luku Toiminta).

**L 870/871:**

7. Suorita hämräkytkimen ④ sekä kytentäajan ⑤ että kirkkauden säädön ⑥ asetukset (ks. luku Toiminta).
8. Aseta Desing-kupu ⑪ paikoilleen ja ruuvaa kiinni.

**Toiminta ④–⑥**

Tunnistinlamppu voidaan ottaa käyttöön, kun runko-osa on kiinnitetty, verkkoliitäntä on suoritettu ja tunnistimen linssi on asetettu paikoilleen. Ohjelmointipainikkeilla voidaan suorittaa kolme eri asetusta. Valaisin on ohjelmointitilassa, kun yhtä ohjelmointipainikkeista painetaan.

**Tämä tarkoittaa seuraavaa:**

- Tunnistinkytkentä ei toimi.
- Tunnistintoiminto on kytketty pois toiminnasta.
- Jatkuva kytkentä (mikäli kytketty) keskeytyy.

Asetuksia voidaan muuttaa kuinka usein tahansa. Viimeisin arvo tallentuu eikä katoa sähkökatkokseensa aikana.

**Hämäräysasteen asetus (kytkeytymiskynnys) ④**  
(Tehtaalla suoritettu asetus: päiväkäyttö, 2000 luksia)



Valaisimen haluttu kytkeytymiskynnys voidaan asettaa n. 2 luksin - 2000 luksin välille.

**a) Halutun arvon asettaminen:**

Suorita asetus, kun hämäräys vastaa olosuhteita, joissa valaisimen halutaan kytkeytyvän. Paina painiketta, kunnes punainen LED (linssissä) vilkkuu. Tämä arvo on näin tallennettu.

**b) Yökäytön (4 luksia) asettaminen päivällä**

Pida painiketta painettuna n. 5 sekunnin ajan, kunnes linssissä oleva punainen LED ei enää vilku.

**Kytentäajan asetus**  
(Tehtaalla suoritettu asetus: n. 10 s)



Valaisimen haluttu kytkentäaika voidaan asettaa portaattomasti n. 10 sekunnin ja enint. 15 minuutin välille.

**Valaisimen yksilöllisen kytkentäajan asettaminen:**

- Paina painiketta, kunnes punainen LED (linssissä) vilkkuu.
- Päästä irti painikkeesta ja odota, kunnes haluttu kytkentäaika kuluu (LED vilkkuu).
- Paina sitten painiketta uudelleen, kunnes LED sammuu. Haluttu aika on näin asetettu sekunnin tarkkuudella.
- Vaihe päättyy automaattisesti, kun pisin asetettava aika on kulunut umpeen (15 minuuttia).
- Kun haluat asettaa lyhyemmän mahdollisen ajan, paina painiketta nopeasti 2 x peräkkäin.

**Kirkkauden säätö (Watt-o-matic) ⑥**  
(Tehtaalla suoritettu asetus: himmennys pois: 0%)



Valaisimen jatkuvan kytkennän tehoa voidaan säätää portaattomasti 50 W:iin saakka. Tämä tarkoittaa sitä, että esim. 20 W:n jatkuvan kytkennän teho kytkeytyy maksimitehoon (100 W) vasta, kun tunnistimen toiminta-alueella havaitaan liikettä.

### **Käyttö / hoito**

- Yksilöllisen himmennysarvon asettaminen:**
- Pidä painiketta painettuna, kunnes LED (linssissä) vilkkuu.
  - Pidä painiketta edelleenkin painettuna, jolloin himmenninalueen arvot muuttuvat hitaasti 0 %:sta 50 %:iin.
  - Päästä irti painikkeesta, kun haluttu arvo on saavutettu.

LED vilkkuu sen jälkeen noin 5 sekunnin ajan. Himmennysarvoa voidaan tämän ajan sisällä vielä tarkentaa.

### **Jatkuva kytkentä 15**

Jos verkkojohdot asennetaan katkaisin, seuraavat toiminnot ovat mahdollisia valon kytkennän ja sammuttamisen lisäksi:

#### **Tunnistinkäyttö**

##### **1) Valon kytkeminen:**

Katkaisin 1 x POIS ja PÄÄLLE.

Valo kytkeytyy asetetuksi ajaksi

##### **2) Valon kytkeminen pois päältä:**

Katkaisin 1 x POIS ja PÄÄLLE.

Valo kytkeytyy pois ja valaisin siirtyy tunnistinkäyttöön.

#### **Jatkuva kytkentä**

##### **1) Jatkuvan kytkennän kytkeminen:**

Katkaisin 2 x POIS ja PÄÄLLE. Valaisin kytkeytyy

4 tunnin ajaksi (punainen LED palaa linssin takana).

Sen jälkeen se siirtyy automaattisesti takaisin tunnistinkäyttöön (punainen LED sammuu)

##### **2) Jatkuvan kytkennän lopettaminen:**

Katkaisin 1 x POIS ja PÄÄLLE. Valaisin kytkeytyy pois ja valaisin siirtyy tunnistinkäyttöön.

#### **Tärkeää:**

Kun katkaisinta painetaan useamman kerran, tulisi painallusten seurata toisiaan nopeasti (0,5 – 1 s välein).

### **Reset-toiminto**

Kaikki asetukset voidaan milloin tahansa palauttaa niiden alkuperäiseen tilaan (2000 luksin päiväkäyttö, kytkentäaika 10 sekuntia ja himmennin pois päältä).

Paina tällöin samanaikaisesti kaikkia kolmea painiketta, kunnes LED (linssissä) syttyy ja sammuu jälleen (noin 5 s).

### **Pehmeä kytkentä**

Tunnistinvalaisin on varustettu Soft-kytketyymistoinnolla. Tällä tarkoitetaan sitä, että valo ei kytkeydy heti maksimiteholla vaan kirkastuu sekunnin sisällä hitaasti 100 % kirkkauteen. Valo sammuu samalla tavoin hitaasti, kun tunnistin kytketään pois päältä.

### **Toiminta-alueen perusasetus 16**

Tunnistinlinssi on jaettu kahteen reagointialueeseen. Toisella puoliskolla saadaan aikaan enint. 5 metrin toimintaetäisyys, toisella puoliskolla enintään 12 m toimintaetäisyys (kun asennuskorkeus on 2 m). Kun

linssi on kiinnitetty paikoilleen (kiinnitä linssi tiukasti sitä varten olevaan uraan), pieni nuoli ilmoittaa valitun 12 m (maksimietäisyys) tai 5 m toimintaetäisyyden (nuoli vasemmalla = 5 m, nuoli oikealla = 12 m).

Linssi voidaan irrottaa sivuttain ruuvimeisselillä ja asettaa paikoilleen halutun toimintaetäisyyden mukaisesti.

### **Yksilöllinen hienosäätö linssin suojuksilla 17**

Mukana toimitettujen linssin suojaevyjen avulla tunnistimen toimintakulma voidaan rajata tarkasti. Niiden avulla voidaan rajata pois esim. naapuritontit tai jalkakäytävät tai suunnata valvonta tietyille alueille. Suojalevyt voidaan irrottaa tai leikata saksilla vaaka- ja pystyuria pitkin. Ne voidaan ripustaa linssin keskiosan yläpään syvennykseen. Ne kiinnittyvät, kun suojuks 8 laitetaan paikoilleen.

(Kuvassa 17 on esimerkkejä toimintakulman pienentämisestä sekä toiminta-alueen rajauksesta.)

### **Käyttö / hoito**

Liikkeen tunnistinvalaisin soveltuu valon automaattiseen kytkemiseen. Sääolosuhteet saattavat vaikuttaa tunnistinvalaisimen toimintaan. Voimakkaat tuulenpuuskat sekä lumi-, vesi- ja raesateet saattavat aiheuttaa virhetoimintoja, koska tunnistin ei erota säässä tapahtuvia äkillisiä lämpötilan vaihteluita lämmönlähteistä. Tunnistimen linssi voidaan puhdistaa kostealla rievulla (älä käytä puhdistusaineita).

#### **Huom!**

Puhdista teräksinen Desing-kehys säännöllisesti (n. 3 kuukauden välein) tavallisella teräspintojen puhdistukseen tarkoitettulla puhdistusaineella. Pinnoille voi muuten muodostua korroosiota (lentoruostetta).

### **CE Selvitys yhdenmukaisuudesta**

Tuote on pienjännittdirektiivin 73/23/EY ja EMC-direktiivin 89/336/EY vaatimusten mukainen.

### **Toimintahäiriöt**

Häiriö	Syy	Häiriön poisto
Tunnistinvalaisimessa ei ole jännitettä	<ul style="list-style-type: none"> <li>viallinen sulake, ei kytketty päälle, katkos johdossa</li> <li>oikosulku</li> </ul>	<ul style="list-style-type: none"> <li>uusi sulake, kytke valo verkkokatkaisimella; tarkista johto jännitteenkoettimella</li> <li>tarkista liitännät</li> </ul>
Tunnistinvalaisin ei kytkeydy	<ul style="list-style-type: none"> <li>päiväkäytössä hämäräkytkin asetettu yökäyttöön</li> <li>viallinen hehkulamppu</li> <li>verkkokytkin pois päältä</li> <li>viallinen sulake</li> <li>toiminta-aluetta ei suunnattu oikein</li> <li>sisäinen sulake on aktivoitunut (LED-valo palaa jatkuvasti)</li> </ul>	<ul style="list-style-type: none"> <li>asetta uudelleen (painike 4)</li> <li>vaihda hehkulamppu</li> <li>kytke verkkokytkin päälle</li> <li>uusi sulake, tarkista liitännät tarvittaessa</li> <li>säädä alue uudelleen</li> <li>kytke tunnistinvalaisin pois päältä ja uudelleen päälle noin 5 sekunnin kuluttua</li> </ul>
Tunnistinvalaisin jatkuvasti kytkeytyneenä	<ul style="list-style-type: none"> <li>jatkuva liikehdintä toiminta-alueella</li> <li>kirkkaus on asetettu täysille</li> </ul>	<ul style="list-style-type: none"> <li>tarkista alue ja säädä tarvittaessa uudelleen</li> <li>asetta kirkkaudeksi 0% (painike 6)</li> </ul>
Tunnistinvalaisimen valo kytkeytyy ei-toivotusti	<ul style="list-style-type: none"> <li>tuuli liikuttelee puita ja pensaita toiminta-alueella</li> <li>tiellä liikkuu autoja</li> <li>auringonvalo osuu linssiin</li> <li>sään (tuuli, sade, lumi), tuulentien poistoilman tai avoimna olevien ikkunoiden aiheuttamat äkilliset lämpötilan muutokset</li> <li>linssiä ei ole painettu tarpeeksi lujasti uraan</li> </ul>	<ul style="list-style-type: none"> <li>muuta aluetta</li> <li>muuta aluetta</li> <li>suojaa tunnistin tai muuta aluetta</li> <li>muuta aluetta, vaihda tunnistimen paikkaa</li> <li>asetta linssi uudelleen</li> </ul>
Tunnistinvalaisimen toiminta-alueen muuttuminen	<ul style="list-style-type: none"> <li>ympäristön lämpötilan muutokset</li> </ul>	<ul style="list-style-type: none"> <li>säädä toiminta-alue tarkasti suojaevyjen avulla</li> </ul>
LED palaa jatkuvasti, vaikka ei ole asetettu jatkuvaa kytkentää	<ul style="list-style-type: none"> <li>sisäinen sulake aktivoitu</li> </ul>	<ul style="list-style-type: none"> <li>kytke tunnistinvalaisin pois päältä ja uudelleen päälle noin 5 sekunnin kuluttua</li> </ul>

### **Toimintatakuu**

Tämä STEINEL-tuote on valmistettu suurella tarkkuudella ja sen toiminta ja turvallisuus on testattu voimassa olevien määräysten mukaisesti. Lisäksi sille on suoritettu pistokoe. STEINEL myöntää takuun tuotteen moitteettomalle toiminnalle ja rakenteelle. Takuuaika on 36 kuukautta ostopäivästä alkaen. Tänä aikana STEINEL vastaa kaikista aine- ja valmistusvicioista valintansa mukaan joko korjaamalla tai vaihtamalla vialliset osat. Takuun piiriin eivät kuulu kuluvat osat eivätkä vahingot, jotka ovat aiheutuneet väärästä huollosta tai käsittelystä tai laitteen putoamisesta. Takuu ei koske laitteen muille esineille mahdollisesti aiheuttamia vahinkoja.

Takuu on voimassa vain, jos laitetta ei ole avattu itse ja se toimitetaan yhdessä lyhyen virhekuvauksen ja ostokuitin kanssa (ostopäivämäärä ja myyjäliikkeen leima) hyvin pakattuna lähimpään huoltopisteeseen tai ensimmäisten kuukauden aikana myyjäliikkeeseen.

#### **Korjauspalvelu:**

Takuuajan jälkeen tai takuun piiriin kuuluttoman vian ollessa kyseessä laitteen korjaa huoltopalvelumme. Pyydämme lähettämään tuotteen hyvin pakattuna lähimpään huoltopisteeseen.

**36 kk**  
TOIMINTA  
TAKUU

## N Monteringsanvisning

### Kjære kunde.

Takk for tilliten du viser oss ved ditt kjøp av denne STEINEL-sensorlampen. Du har valgt et kvalitetsprodukt som er produsert, testet og pakket meget nøye.

Vi ber deg lese denne monteringsveiledningen før du installerer lampen. En lang, sikker og feilfri drift kan kun garanteres dersom installasjon og igangsetting utføres korrekt.

Vi håper du vil ha mye glede av din nye STEINEL-sensorlampe.

### Apparatbeskrivelse

- ① Veggbrakett
- ② Eksenter til feste av glass.
- ③ Sensorlinse (kan tas av og svinges til utvalg av rekkevidde-grunninnstilling på maks. 5 m eller 12 m)
- ④ Skumringsinnstilling
- ⑤ Tidsinnstilling
- ⑥ Lysstyrkeregulering / Watt-o-matic (Dimming)
- ⑦ Netttilkopling
- ⑧ Sensor-designdeksel
- ⑨ Designramme
- ⑩ Lampeglass
- ⑪ Designhette

### Tekniske spesifikasjoner

Effekt:	maks. 100 Watt (lyspære, ingen sparepære)
Spenning:	230 – 240 V, 50 Hz
Registreringsvinkel:	180° med 90° åpningsvinkel
Sensorens rekkevidde:	grunninnstilling 1: maks. 5 m grunninnstilling 2: maks. 12 m (forinnstilling) + finjustering med dekkskåler 1 – 12 m
Tidsinnstilling:	5 sek. – 15 min.
Skumringsinnstilling:	2 – 2000 Lux
Lysstyrkeregulering	0 – 50 % (Watt-o-matic)
Permanent lys:	kan koples på (4 t.) Forutsetning: påkople bryter på nettleddningen
Beskyttelsesklasse:	IP 44

### ! Sikkerhetsmerknader

- Avbryt strømtilførselen før alle former for arbeid på apparatet!
- Under montering må tilkoplingsledningen være koplest fra strømmettet. Kontroller om spenningen er borte med en spenningstester.
- Under installasjon av sensorlampen kommer man i berøring med strømmettet. Installasjonen skal derfor utføres på fagkyndig måte i henhold til vanlige installasjonsforskrifter og tilkoplingskriterier.  
(GB)-VDE 0100, (A)-ÖVE/ÖNORM E 8001-1,  
(CH)-SEV 1000
- Funksjonsinnstillinger ④, ⑤, ⑥ skal kun foretas med montert linse.

### Virkemåte ⑬

Den integrerte infrarød-sensoren har to 120°-pyrosensorer som registrerer den usynlige varmeutstrålingen fra mennesker og dyr etc. som beveger seg.

Denne registrerte varmestrålingen omsettes elektronisk og tenner automatisk lyset. Det registreres ingen varmeutstråling gjennom hindre som f.eks. murvegger eller glassflater, dvs. lampen slår seg ikke på. Ved hjelp av de to pyrosensorene oppnås en registreringsvinkel på 180° med 90° åpningsvinkel. Sensorlinsen kan tas av og dreies. Dette gjør det mulig å foreta to rekkevidde-grunninnstillinger på maks. 5 m eller 12 m.

**OBS:** Den sikreste bevegelsesregistreringen oppnås ved å montere sensorlampen til siden for gangretningen og når sikten ikke hindres av f.eks. murer og trær.

### Installasjon / veggmontering ⑭

Lampen bør monteres minst 50 cm. fra en annen lampe, ettersom varmeutstråling kan føre til at systemet reagerer. For å oppnå de angitte rekkevidder på 5/12 m, bør den monteres i ca. 2 meters høyde.

#### Monteringstrinn:

1. Hold veggbraketten ① mot veggen og tegn av for borehull.
2. Bor hull, sett i skruerinnsett (Ø 6 mm).
3. Før ledningen gjennom. Utenpåliggende kabelføring: brekk ut utstansingen for kabelføring, sett i tetningspropper, trykk dem inn og før inn strømløsningspropper, trykk dem inn og før inn strømløsningspropper.
4. Skru fast veggbraketten ①.

#### 5. Tilkopling av nettleddningen (se ill. ⑫)

Nettleddningen består av en 2 – 3 ledet kabel:

**L** = Fase (som regel svart eller brun)

**N** = Fase (som regel blå)

**PE** = Jordningsledning (grønn/gul)

I tvilstilfeller må kablet kontrolleres med en spenningsmåler, deretter slås strømtilførselen av igjen. Fase (L) og fase(N) koples til innstikksklemmen. Jordningsledningen kan sikres med isolasjonsbånd.

**Merk:** Det kan selvsagt monteres en bryter på nettleddningen til å slå AV og PÅ. Dette er en forutsetning for funksjonen permanent lys (se kapittel Permanent lys ⑮).

6. Sett på sensorlinse ③ (valgfri rekkevidde maks. 5 m eller 12 m) se kapittel Rekkeviddeinnstilling. Sett evt. på blendere ⑰.

#### Gjelder for L 86x/875/876/885:

7. Sett design-sensordekslet ⑧ på veggbraketten og fest den.
8. Sett på lampeglasset ⑩
9. Sett på lampeglass ⑩ og fest det med eksenter ②.
10. Foreta skumrings- ④ og tidsinnstilling ⑤ og lysstyrkeregulering ⑥ (se kapittel Funksjoner).

#### Gjelder for L 870/871:

7. Foreta skumrings- ④ og tidsinnstilling ⑤ og lysstyrkeregulering ⑥ (se kapittel Funksjoner).
8. Sett på designhette ⑪ og skru den fast.

### Funksjoner ④ - ⑥

Etter at veggbraketten er montert, apparatet er koplest til strømmettet og sensorlinsen er satt på, kan sensorlampen tas i bruk. Med programmeringstaster kan det foretas tre innstillinger. Trykkes en programmeringstast, er lampen i programmeringsmodus.

#### Dette betyr at:

- Lampen prinsipielt alltid slukkes.
- Sensorfunksjonen er satt ut av drift.
- Funksjonen for permanent lys (dersom den er aktivert) avbrytes.

Innstillingene kan forandres så ofte det er ønskelig. Siste verdi lagres og er sikret i tilfelle strømbrudd.

#### Skumringsinnstilling

##### (Reaksjonsnivå) ④

(Forinnstilling: dagslysdrift 2000 Lux)



Ønsket reaksjonsnivå kan innstilles fra ca. 2 Lux til 2000 Lux.

#### a) Innstilling av individuell ønsket verdi:

Når lysforholdene er slik man ønsker de skal være for at lampen skal tennes ved bevegelse, trykkes tasten og holdes til den røde LED'en (i linsen) blinker. Denne verdien er nå lagret.

#### b) Innstilling av nattdrift (4 Lux) om dagen

Hold tasten trykket i ca. 5 sekunder til den røde LED'en ikke lenger blinker.

#### Utløsingstid

##### (Tidsinnstilling) ⑤

(Forinnstilling: ca. 10 sek.)



Ønsket belysningstid kan innstilles trinnløst fra ca. 5 sek. til maks. 15 min.

#### Innstilling av individuell belysningstid:

- Hold tasten inne til den røde LED'en (i linsen) blinker.
- Slipp tasten og vent så lenge du ønsker lampen skal lyse (LED'en blinker).
- Trykk deretter på tasten en gang til til LED'en slukkes. Dermed er ønsket tid lagret helt nøyaktig.
- Når maksimalt innstilbar tid (15 minutter) er nådd, avsluttes prosessen automatisk.
- For innstilling av korteste tid trykkes tasten fort 2 x.

#### Lysstyrkeregulering

##### (Watt-o-matic) ⑥

(Forinnstilling: dimming av: 0%)



Lampens effekt kan innstilles trinnløst på inntil maks. 50 Watt som permanent belysning. Dette betyr: Først når det er bevegelse i sensorens registreringsområde koples lyset om fra f.eks. 20 Watt permanent belysning til maksimal lyseffekt (100 Watt).

**Innstille****individuell dimmeverdi :**

- Hold tasten trykket til LED'en (i linsen) blinker.
- Fortsett å holde tasten trykket, verdiene for dimmeområdet vises fra 0-50%.
- Slipp tasten når ønsket verdi er nådd.

Deretter blinker LED'en i ca. 5 sekunder til. I løpet av denne tiden kan dimmeverdien optimeres ytterligere.

**Permanent lys ⑮**

Koples en nettbryter til nettleidingen, får man følgende funksjoner i tillegg til enkel tenning og slukking av lampen:

**Sensordrift****1) Tenne lys:**

Bryter 1 x AV og PÅ.

Lampen er tent over det tidsrom som er innstilt.

**2) Slukke lys:**

Bryter 1 x AV og PÅ.

Lampen slukkes eller går over til sensordrift.

**Permanent lys****1) Tenne permanent lys:**

Bryter 2 x AV og PÅ. Lampen stilles på permanent lys i 4 timer (rød LED lyser bak linsen). Deretter går den automatisk over i sensordrift igjen (rød LED slukkes).

**2) Slukke permanent lys:**

Bryter 1 x AV og PÅ. Lampen slukkes eller går over til sensordrift.

**OBS:**

Trykk på bryteren i rask rekkefølge (rundt 0,5 – 1 sek.).

**Reset-funksjon**

Det er til enhver tid mulig å stille forandrede innstillinger tilbake slik de var ved levering (dagslysdrift 2000 Lux, belysningstid 10 sekunder og dimming av).

Trykk alle 3 tastene og hold dem trykket til LED'en (i linsen) slukkes og tennes igjen (ca. 5 sek.).

**Soft-lysstart**

Sensorlampen har en soft-lysstart-funksjon. Dette innebærer at lyset ikke koples direkte på med maksimal effekt når lampen tennes, men at lysstyrken sakte reguleres opp til 100% i løpet av et sekund. På samme måte dempes lyset langsomt når lampen slås av.

**Rekkevidde-grunninnstilling ⑯**

Sensorlinsen er inndelt i to registreringsområder. Med den ene halvparten oppnås en rekkevidde på maks. 5 m, med den andre en rekkevidde på maks. 12 m (ved montering i 2 m høyde). Etter at linsen er satt på

(fest linsen i utsparingen) viser en liten pil valgt maks. rekkevidde på 12 m eller 5 m (pil til venstre = 5 meter, pil til høyre = 12 meter).

Ved hjelp av en skrutrekker kan linsen løsnes på siden og settes på igjen i henhold til ønsket rekkevidde.

**Individuell finjustering med dekkplater ⑰**

For å utelukke enkelte områder som f.eks. gangveier eller nabotomter, kan registreringsområdet innstilles helt nøyaktig ved hjelp av dekkplater. Dekkplatene kan tilpasses vertikalt og horisontalt ved å knekkes i rillene eller klippes til med saks. Heng dekslene i den øverste rillen på midten av linsen. De festes når dekslet ⑱ settes på igjen.

(III. ⑰ viser eksempler på hvordan registreringsvinkelen og rekkevidden kan reduseres.

**Drift / vedlikehold**

Sensorlampen egner seg til automatisk tenning av lys. Værforholdene kan påvirke sensorlampens funksjon. Sterke vindkast, snø, regn og haglbyger kan føre til feilkoplinger, ettersom apparatet ikke kan skille mellom plutselige temperatursvingninger og varmekilder. Blir registreringslinsen skitten, kan den rengjøres med en fuktig klut (uten rengjøringsmiddel).

**OBS!**

Edelstål bør rengjøres regelmessig (ca. hver 3. måned) med et vanlig rengjøringsmiddel for edelstål. I motsatt fall kan det oppstå korrosjon (flyverust) på overflaten.

**CE Konformitetserklæring**

Produktet er i samsvar med lavspenningsdirektivet 73/23/EØF og EMV-direktivet 89/336/EØF.

**Driftsfeil**

Feil	Årsak	Tiltak
Sensorlampen har ikke spenning	<ul style="list-style-type: none"> <li>defekt sikring, ikke slått på, brudd på ledningen</li> <li>kortslutning</li> </ul>	<ul style="list-style-type: none"> <li>ny sikring, slå på bryteren; kontroller ledningen med spenningstester</li> <li>kontroller kopleingene</li> </ul>
Sensorlampen slår seg ikke på	<ul style="list-style-type: none"> <li>ved dagdrift, skumringsinnstilling står på nattdrift</li> <li>lyspære defekt</li> <li>bryteren er AV</li> <li>sikring defekt</li> <li>dekningsområdet er ikke nøyaktig innstilt</li> <li>intern elektrisk sikring er aktivert (LED-permanent lys)</li> </ul>	<ul style="list-style-type: none"> <li>ny innstilling (tast ④)</li> <li>skift lyspære</li> <li>slå på</li> <li>ny sikring, kontroller evt. koplinger</li> <li>juster på nytt</li> <li>slukk sensorlampen og tenn den igjen etter ca. 5 sek.</li> </ul>
Sensorlampen slår seg ikke av	<ul style="list-style-type: none"> <li>permanente bevegelser i registreringsområdet</li> <li>lysstyrkeregulering på 100%</li> </ul>	<ul style="list-style-type: none"> <li>kontroller området og still evt. inn på nytt</li> <li>still lysstyrkereguleringen på 0% (tast ⑥)</li> </ul>
Sensorlampen slår seg på når den ikke skal	<ul style="list-style-type: none"> <li>vinden beveger trær og busker i dekningsområdet</li> <li>biler på veien registreres</li> <li>det kommer sollys på linsen</li> <li>plutselig temperaturforandring på grunn av værforholdene (vind, regn, snø) eller luft fra ventilatorer el. åpne vinduer</li> <li>linsen er ikke godt nok festet i utsparingen</li> </ul>	<ul style="list-style-type: none"> <li>foreta ny innstilling av området</li> <li>ny innstilling av området</li> <li>monter sensoren på et beskyttet sted eller foreta ny innstilling av området</li> <li>forandre området, flytt lampen</li> <li>trykk inn linsen en gang til</li> </ul>
Sensorlampe rekkeviddeforandring	<ul style="list-style-type: none"> <li>andre omgivelsestemperaturer</li> </ul>	<ul style="list-style-type: none"> <li>bruk dekkskålene til å innstille registreringsområdet nøyaktig.</li> </ul>
LED lyser hele tiden, selv om permanent lys ikke er innstilt	<ul style="list-style-type: none"> <li>intern sikring aktivert</li> </ul>	<ul style="list-style-type: none"> <li>slukk sensorlampen og slå den på igjen etter 5 sek.</li> </ul>

**Funksjonsgaranti**

Dette STEINEL-produktet er fremstilt med største nøyaktighet. Det er prøvet mht. funksjon og sikkerhet i henhold til gjeldende forskrifter og deretter underkastet en stikkprøvekontroll. Steinell gir full garanti for kvalitet og funksjon. Garantitiden utgjør 36 måneder, regnet fra dagen apparatet ble solgt til forbrukeren. Vi erstatter mangler som kan føres tilbake til fabrikkasjonsfeil eller feil ved materialene. Garantien ytes ved reparasjon eller ved at deler med feil byttes ut. Garantien bortfaller ved skader på slitasjedeler eller for skader eller mangler som oppstår som følge av ufagmessig bruk eller vedlikehold. Følgeskader ved bruk (skader på andre gjenstander) dekkes ikke av garantien.

Garantien ytes bare hvis hele apparatet pakkes godt inn og sendes til importøren. Legg ved en kort beskrivelse av feilen samt kvittering eller regning.

**Reparasjonsservice:**

Etter garantitidens utløp, eller ved mangler som ikke dekkes av garantien, kan vårt verksted foreta reparasjoner. Vennligst pakk apparatet godt inn og send det til importøren.

**36 måneder**  
FUNKSJONS  
GARANTI

## GR Οδηγίες εγκατάστασης

### Αξίοτιμε Πελάτη,

σας ευχαριστούμε πολύ για την εμπιστοσύνη που μας δείξατε, αγοράζοντας το νέο σας Λαμπτήρα Αισθητήρα της STEINEL. Επιλέξατε ένα προϊόν υψηλής ποιότητας, το οποίο κατασκευάζεται, ελέγχεται και συσκευάζεται με μεγάλη προσοχή.

Σας παρακαλούμε, πριν από την εγκατάσταση να εξοικειωθείτε με τις παρούσες οδηγίες εγκατάστασης. Διότι μόνο η εξειδικευμένη εγκατάσταση και θέση σε λειτουργία μπορούν να διασφαλίσουν τη μακρόχρονη, αξιόπιστη και άσπογη λειτουργία χωρίς διαταραχές.

Επιθυμία μας είναι να χαρείτε το νέο σας Λαμπτήρα Αισθητήρα της STEINEL.

### Περιγραφή συσκευής

- ① Στήριγμα τοίχου
- ② Εκκεντρο για στήριξη γυαλιού
- ③ Φακός αισθητήρα (αφαιρέσιμος και περιστρεφόμενος για επιλογή ρύθμισης βασικής εμβέλειας μέγ. 5 m ή 12 m)
- ④ Ρύθμιση ευκρίνειας
- ⑤ Ρύθμιση χρόνου
- ⑥ Ρύθμιση φωτεινότητας / Watt-o-matic (ρεοστατική ρύθμιση)
- ⑦ Σύνδεση δικτύου
- ⑧ Καπάκι ντιζάν αισθητήρα
- ⑨ Μάσκα ντιζάν
- ⑩ Γυαλί λαμπτήρα
- ⑪ Κάλυμμα ντιζάν

### Τεχνικά στοιχεία

Ισχύς:	μέγ. 100 Watt (λαμπτήρας πυράκτωσης, όχι λαμπτήρας μικρής κατανάλωσης)
Τάση:	230 – 240 V, 50 Hz
Γωνία κάλυψης:	180° με 90° γωνία ανοίγματος
Εμβέλεια του αισθητήρα:	Βασική ρύθμιση 1: μέγ. 5 m βασική ρύθμιση 2: μέγ. 12 m (ρύθμιση εργοστασίου) + ρύθμιση ακριβείας με μάσκες κάλυψης 1 – 12 m
Ρύθμιση χρόνου:	5 δευτ. – 15 λεπ.
Ρύθμιση ευκρίνειας:	2 – 2000 Lux
Ρύθμιση φωτεινότητας:	0 – 50 % (Watt-o-matic)
Συνεχής φωτισμός:	ρυθμιζόμενος (4 ώρες) Προϋπόθεση: συνδεδεμένος διακόπτης στον αγωγό τροφοδοσίας
Κατηγορία προστασίας:	IP 44

### ! Υποδείξεις ασφάλειας

- Πριν από την εκτέλεση κάθε εργασίας στη συσκευή πρέπει να διακόπτετε την τροφοδοσία ηλεκτρικής τάσης!
- Κατά την εγκατάσταση ο προς σύνδεση ηλεκτρικός αγωγός πρέπει να είναι ελεύθερος ηλεκτρικής τάσης. Για το λόγο αυτό πρέπει πρώτα να διακόπτετε το ηλεκτρικό ρεύμα και να ελέγχετε με δοκιμαστικό τάσης αν πράγματι έχει διακοπεί η παροχή ηλεκτρικής τάσης.
- Η εγκατάσταση του Λαμπτήρα Αισθητήρα σημαίνει εργασία στο δίκτυο ηλεκτρικής τάσης. Συνεπώς θα πρέπει να εκτελείται εξειδικευμένα και σύμφωνα με τις σχετικές προδιαγραφές εγκατάστασης και τους κανονισμούς σύνδεσης της εκάστοτε χώρας. (GB)-VDE 0100, (A)-ÖVE/ÖNORM E 8001-1, (CH)-SEV 1000
- Οι ρυθμίσεις λειτουργίας ④, ⑤, ⑥ επιτρέπονται μόνο εφόσον έχει γίνει εγκατάσταση του φακού.

### Η αρχή λειτουργίας ⑬

Ο ενσωματωμένος υπέρυθρος αισθητήρας διαθέτει δύο πυρο-αισθητήρες 120°, οι οποίοι ανιχνεύουν την αόρατη θερμική ακτινοβολία κινούμενων σωμάτων (ανθρώπων, ζώων, κ.λπ.).

Η ανιχνευθείσα θερμική ακτινοβολία μετατρέπεται ηλεκτρονικά και ενεργοποιεί έτσι αυτόματα το λαμπτήρα. Μέσα από εμπόδια όπως π.χ. τοίχους ή υαλοπίνακες δεν ανιχνεύεται θερμική ακτινοβολία, και συνεπώς δεν επιτυγχάνεται ενεργοποίηση. Με τη βοήθεια των δύο πυρο-αισθητήρων επιτυγχάνεται γωνία κάλυψης 180° με γωνία ανοίγματος 90°. Ο φακός του αισθητήρα είναι αφαιρέσιμος και περιστρεφόμενος. Αυτό επιτρέπει τη ρύθμιση δύο ρυθμίσεων βασικής εμβέλειας μέγ. 5 m ή 12 m.

**Προσοχή:** Την ασφαλέστερη ανίχνευση κινήσεων την επιτυγχάνετε εφόσον εγκαταστήσετε το Λαμπτήρα Αισθητήρα πλευρικά ως προς την κατεύθυνση κίνησης και δεν υπάρχουν εμπόδια (όπως π.χ. δέντρα, μάντρες κ.λπ.) που εμποδίζουν το οπτικό πεδίο του αισθητήρα.

### Εγκατάσταση / Τοποθέτηση στον τοίχο ⑭

**Το σημείο εγκατάστασης θα πρέπει να απέχει τουλάχιστον 50 cm από άλλο λαμπτήρα**, διότι η θερμική ακτινοβολία ενδέχεται να προκαλεί ενεργοποίηση του συστήματος. Για να αποφευχθούν οι αναφερόμενες εμβέλειες των 5/12 m, θα πρέπει το ύψος εγκατάστασης να ανέρχεται περ. σε 2 m.

#### Βήματα εγκατάστασης:

1. Κρατήστε το στήριγμα τοίχου ① στον τοίχο και σημαδέψτε τις τρύπες.
2. Ανοίξτε τρύπες, τοποθετήστε ούπατ (Ø 6 mm).
3. Περάστε μέσα το καλώδιο τροφοδοσίας ρεύματος. Για εξωτοίχια καλωδίωση, σπάστε τις διατηρήσεις για την εισαγωγή καλωδίων, προσαρμόστε στεγανοποιητική τάπα, τρυπήστε και περάστε μέσα τα καλώδια τροφοδοσίας ρεύματος.
4. Βιδώστε στήριγμα τοίχου ①.

#### 5. Σύνδεση αγωγού τροφοδοσίας (βλ. απεικ. ⑫)

Ο αγωγός τροφοδοσίας αποτελείται από καλώδιο 2 έως 3 συρμάτων:

- L** = Φάση (συνήθως μαύρο ή καφέ)
- N** = Ουδέτερος αγωγός (συνήθως μπλε)
- PE** = Αγωγός γείωσης (πράσινο/κίτρινο)

Σε περίπτωση αμφιβολιών πρέπει να προβείτε σε αναγνώριση των συρμάτων με τη βοήθεια δοκιμαστικού τάσης. Μετά την αναγνώριση διακόψτε πάλι την τάση τροφοδοσίας. Η φάση (L) και ο ουδέτερος αγωγός (N) συνδέονται στον ακροδέκτη. Ο αγωγός γείωσης μπορεί να μονωθεί με μονωτική ταινία.

**Υποδείξη:** Στον αγωγό τροφοδοσίας μπορεί φυσικά να υπάρχει ένας διακόπτης δικτύου τροφοδοσίας για ενεργοποίηση ή απενεργοποίηση. Αυτό αποτελεί την προϋπόθεση για τη λειτουργία συνεχούς φωτισμού (βλ. κεφάλαιο Λειτουργία συνεχούς φωτισμού ⑮).

6. Προσαρμόστε φακό αισθητήρα ③ (εμβέλεια κατά προτίμηση, μέγ. 5 m ή 12 m) βλ. κεφάλαιο Ρύθμιση εμβέλειας. Εν ανάγκη προσαρμόστε μάσκες κάλυψης ⑰.

#### Για L 86x/875/876/885 ισχύει:

7. Προσαρμόστε καπάκι ντιζάν αισθητήρα ⑧ στο στήριγμα τοίχου και ασφαλίστε το.
8. Προσαρμόστε μάσκα ντιζάν ⑨.
9. Προσαρμόστε γυαλί λαμπτήρα ⑩ και σταθεροποιήστε το με το εκκεντρο ②.
10. Προβείτε σε ρύθμιση ευκρίνειας ④, χρόνου ⑤ και φωτεινότητας ⑥ (βλ. κεφάλαιο Λειτουργίες).

#### Για L 870/871 ισχύει:

7. Προβείτε σε ρύθμιση ευκρίνειας ④, χρόνου ⑤ και φωτεινότητας ⑥ (βλ. κεφάλαιο Λειτουργίες).
8. Προσαρμόστε κάλυμμα ντιζάν ⑪ και βιδώστε το σταθερά.

### Λειτουργίες ④-⑥

Αφού γίνει η εγκατάσταση στηρίγματος τοίχου, η σύνδεση με το ηλεκτρικό δίκτυο και η προσαρμογή του φακού του αισθητήρα, είναι πλέον εφικτή η λειτουργία του Λαμπτήρα Αισθητήρα. Μέσω πλήκτρων προγραμματισμού είναι εφικτή η εκτέλεση τριών ρυθμίσεων. Πατώντας ένα πλήκτρο προγραμματισμού ο λαμπτήρας περνάει στη λειτουργία προγραμματισμού.

#### Αυτό σημαίνει:

- Ο λαμπτήρας απενεργοποιείται βασικά πάντα.
- Η λειτουργία του αισθητήρα απενεργοποιείται.
- Η λειτουργία συνεχούς φωτισμού (αν είναι ενεργός) διακόπτεται.

Οι ρυθμίσεις μπορούν να αποθηκευτούν όποτε θέλετε σύμφωνα με τις επιθυμίες σας. Η τελευταία τιμή αποθηκεύεται στη μνήμη με ασφάλεια έναντι διακοπής δικτύου.

#### Ρύθμιση ευκρίνειας (Οριο ευαισθησίας) ④

(Ρύθμιση εργοστασίου:

Λειτουργία φωτός ημέρας 2000 Lux)



Το επιθυμητό όριο ευαισθησίας του λαμπτήρα μπορεί να ρυθμιστεί από περ. 2 Lux έως 2000 Lux.

#### α) Ρύθμιση ατομικής επιθυμητής τιμής:

Όταν επικρατούν οι επιθυμητές συνθήκες φωτός, κατά τις οποίες θα πρέπει να ενεργοποιείται μελλοντικά ο λαμπτήρας με την ανίχνευση κίνησης, θα πρέπει να πατηθεί το πλήκτρο έως ότου αρχίσει να αναβοσβήνει η κόκκινη φωτοδίοδος (στο φακό). Με τον τρόπο αυτό αποθηκεύεται η τιμή αυτή.

#### β) Ρύθμιση λειτουργίας νύχτας (4 Lux) την ημέρα

Κρατήστε πατημένο το πλήκτρο περ. 5 δευτ. μέχρι να μην αναβοσβήνει πλέον η κόκκινη φωτοδίοδος LED στο φακό.

#### Καυστέρηση απενεργοποίησης

(Ρύθμιση χρόνου) ⑤

(Ρύθμιση εργοστασίου: περ. 10 δευτ.)



Η επιθυμητή διάρκεια φωτισμού του λαμπτήρα μπορεί να ρυθμιστεί χωρίς διαβαθμίσεις από περ. 5 δευτ. έως μέγ. 15 λεπτά.

#### Ρύθμιση επιθυμητής διάρκειας φωτισμού του λαμπτήρα:

- Κρατήστε πατημένο το πλήκτρο μέχρι να αναβοσβήνει η κόκκινη φωτοδίοδος LED (στο φακό).
- Αφήστε το πλήκτρο ελεύθερο και αναμένετε την επιθυμητή διάρκεια φωτισμού (LED αναβοσβήνει).
- Κατόπιν πατήστε εκ νέου το πλήκτρο έως ότου σβήσει η φωτοδίοδος LED. Με τον τρόπο αυτό αποθηκεύεται στη μνήμη ο επιθυμητός χρόνος με ακρίβεια δευτερολέπτου.
- Η διαδικασία τελειώνει αυτόματα εφόσον παρέλθει ο μέγιστος ρυθμιζόμενος χρόνος (15 λεπτά).
- Για τη ρύθμιση του βραχύτερου χρόνου πρέπει να πατηθεί διαδοχικά 2 φορές σύντομα το πλήκτρο.

#### Ρύθμιση φωτεινότητας (Watt-o-matic) ⑥

(Ρύθμιση εργοστασίου:

Ρεοστατική ρύθμιση Εκτός: 0%)



Η ισχύς φωτισμού του λαμπτήρα μπορεί να ρυθμιστεί χωρίς διαβαθμίσεις έως το ανώτερο 50 Watt ως συνεχής φωτισμός. Αυτό σημαίνει: Πρώτα πρέπει να ανιχνευτεί κίνηση στην περιοχή κάλυψης του αισθητήρα για να γίνει μεταγωγή του φωτός από π.χ. 20 Watt συνεχούς φωτισμού στη μέγιστη ισχύ φωτός (100 Watt).

### Ατομική ρύθμιση ρεοστατικής τιμής:

- Κρατήστε πατημένο το πλήκτρο μέχρι να αναβοσβήνει η φωτοдиодος LED (στο φακό).
- Κρατώντας πατημένο το πλήκτρο, τα όρια μετρίασης φωτισμού περνάνε αργά από το 0-50%.
- Όταν σημειωθεί η επιθυμητή τιμή, αφήστε το πλήκτρο ελεύθερο.

Κατόπιν η φωτοдиодος LED αναβοσβήνει για 5 περ. δευτερόλεπτα. Κατά τη διάρκεια αυτή είναι εφικτή η περαιτέρω βελτίωση της ρεοστατικής τιμής.

### Λειτουργία συνεχούς φωτισμού 15

Αν εγκατασταθεί διακόπτης δικτύου στον αγωγό τροφοδοσίας, εκτός από την απλή ενεργοποίηση και απενεργοποίηση είναι εφικτές και οι ακόλουθες λειτουργίες:

#### Λειτουργία αισθητήρα

##### 1) Ενεργοποίηση φωτός:

Διακόπτης 1 x ΕΚΤΟΣ και ΕΝΤΟΣ.

Λαμπτήρας παραμένει αναμμένος για τη ρυθμισμένη διάρκεια.

##### 2) Απενεργοποίηση φωτός:

Διακόπτης 1 x ΕΚΤΟΣ και ΕΝΤΟΣ.

Ο λαμπτήρας σβήνει ή περνάει σε λειτουργία αισθητήρα.

#### Λειτουργία συνεχούς φωτισμού

##### 1) Αναμμα συνεχούς φωτισμού:

Διακόπτης 2 x ΕΚΤΟΣ και ΕΝΤΟΣ. Ο λαμπτήρας περνάει για 4 ώρες σε συνεχή φωτισμό (κόκκινη φωτοдиодος LED ανάβει πίσω από το φακό). Κατόπιν ο λαμπτήρας περνάει αυτόματα πάλι σε λειτουργία αισθητήρα (κόκκινη φωτοдиодος LED σβήνει).

##### 2) Σβήσιμο συνεχούς φωτισμού:

Διακόπτης 1 x ΕΚΤΟΣ και ΕΝΤΟΣ. Ο λαμπτήρας σβήνει ή περνάει σε λειτουργία αισθητήρα.

#### Προσοχή:

Η επανειλημμένη δραστηριοποίηση του διακόπτη θα πρέπει να γίνεται αλληπάλλληλα και γρήγορα (σε όρια 0,5 - 1 δευτ.).

### Λειτουργία επαναφοράς

Όλες οι ρυθμίσεις μπορούν να επαναφερθούν ανά πάσα στιγμή στην κατάσταση παράδοσης (λειτουργία φωτός ημέρας 2000 Lux, διάρκεια φωτισμού 10 δευτ., και απενεργοποίηση ρεοστατικής λειτουργίας).

Προς το σκοπό αυτό πιέστε και κρατήστε πατημένα ταυτόχρονα και τα 3 πλήκτρα έως ότου ανάψει η φωτοдиодος LED (στο φακό) και σβήσει πάλι (περ. 5 δευτ.).

### Απαλό άναμμα φωτός

Ο λαμπτήρας αισθητήρας διαθέτει λειτουργία απαλού ανάμματος φωτός. Αυτό σημαίνει ότι το φως κατά το άναμμα δεν περνάει αμέσως στη μέγιστη ισχύ, αλλά η φωτεινότητα επιτυγχάνει σταδιακά τη μέγιστη ισχύ της έως 100 % εντός ενός δευτερολέπτου. Με τον ίδιο τρόπο γίνεται κατά το σβήσιμο και η αντίθετη ρύθμιση μέχρι να σβήσει πλήρως το φως.

### Βασική ρύθμιση εμβέλειας 16

Ο φακός του αισθητήρα είναι διαιρεμένος σε δύο περιοχές κάλυψης. Με το ένα ήμισυ καλύπτεται εμβέλεια έως το μέγ. 5 m, με το άλλο καλύπτεται εμβέλεια έως το μέγ. 12 m (σε ύψος εγκατάστασης περ. 2 m). Μετά την τοποθέτηση του φακού (φακός ασφαλιζεται σταθερά στην προβλεπόμενη εγκοπή) ένα μικρό βέλος σημειώνει την επιλεγμένη μέγ. εμβέλεια 12 m ή 5 m (βέλος αριστερά = 5 μέτρα, βέλος δεξιά = 12 μέτρα).

Ο φακός μπορεί να λυθεί πλευρικά από την ασφάλισή του με τη βοήθεια κατασβιδιού και να αναπροσαρμοστεί ανάλογα με την επιθυμητή εμβέλεια.

### Ατομική ρύθμιση ακριβείας με προσαρμοζόμενες μάσκες κάλυψης 17

Για την απομόνωση ή την ειδική επιτήρηση επιπλέον περιοχών όπως π.χ. δρομάκια ή γειτονικά οικοπέδα, μπορείτε να ρυθμίσετε με ακρίβεια την περιοχή κάλυψης χρησιμοποιώντας τις προσαρμοζόμενες μάσκες κάλυψης. Οι προσαρμοζόμενες μάσκες κάλυψης μπορούν να χωριστούν κατά μήκος των χωρισμάτων οριζοντίως ή καθέτως ή να κοπούν με ένα ψαλίδι. Η ανάρτησή τους μπορεί να γίνει στην επάνω εσοχή στο κέντρο του φακού. Με την προσαρμογή του καπακιού 8 επιτυγχάνεται τελικά η σταθεροποίηση των μασκών.

(Απεικ. 17) δείχνει παραδείγματα μείωσης της γωνίας κάλυψης και της εμβέλειας.)

### Λειτουργία / συντήρηση

Ο λαμπτήρας αισθητήρας είναι κατάλληλος για αυτόματο άναμμα φωτός. Οι καιρικές συνθήκες μπορεί να επηρεάσουν τη λειτουργία του λαμπτήρα αισθητήρα. Όταν επικρατεί ισχυρός άνεμος, χιονίζει, βρέχει ή ρίχνει χαλάζι, μπορεί να προκληθεί εσφαλμένη ενεργοποίηση, διότι δεν είναι εφικτή η διαφοροποίηση μεταξύ ξαφνικών διακυμάνσεων θερμοκρασίας και πηγών θερμότητας. Ο φακός ανίχνευσης μπορεί να καθαρίζεται όταν είναι ακάθαρτος με νωπό πανί (χωρίς απορρυπαντικό).

#### Προσοχή!

Ο ανοξειδωτος χάλυβας θα πρέπει να καθαρίζεται τακτικά (περ. κάθε 3 μήνες) με συνηθισμένο απορρυπαντικό ανοξειδωτου χάλυβα. Διαφορετικά ενδέχεται να προκληθεί διάβρωση (σκουριά) στην επιφάνεια.

### CE Δήλωση συμμόρφωσης

Το προϊόν ανταποκρίνεται στην Οδηγία περί χαμηλών τάσεων 73/23/ΕΟΚ και στην Οδηγία περί ηλεκτρομαγνητικής συμβατότητας 89/336/ΕΟΚ.

### Διαταραχές λειτουργίας

Διαταραχή	Αιτία	Βοήθεια
Λαμπτήρας Αισθητήρας χωρίς τάση	<ul style="list-style-type: none"> <li>■ Ασφάλεια χαλασμένη, δεν έγινε ενεργοποίηση, διακοπή σύνδεσης</li> <li>■ Βραχυκύκλωμα</li> </ul>	<ul style="list-style-type: none"> <li>■ Νέα ασφάλεια, ενεργοποίηση διακοπής δικτύου, έλεγχος κυκλώματος με δοκιμαστικό τάσης</li> <li>■ Έλεγχος συνδέσεων</li> </ul>
Λαμπτήρας Αισθητήρας δεν ενεργοποιείται	<ul style="list-style-type: none"> <li>■ Σε λειτουργία ημέρας, ρύθμιση λυκόφωτος είναι σε λειτουργία νύχτας</li> <li>■ Λαμπτήρας πυράκτωσης ελαττωματικός</li> <li>■ Διακοπτής δικτύου ΕΚΤΟΣ</li> <li>■ Ασφάλεια ελαττωματική</li> <li>■ Περιοχή κάλυψης δεν έχει ρυθμιστεί με ακρίβεια</li> <li>■ Εσωτερική ηλεκτρική ασφάλεια ενεργοποιήθηκε (LED-φως διαρκείας)</li> </ul>	<ul style="list-style-type: none"> <li>■ Νέα ρύθμιση (πλήκτρο 4)</li> <li>■ Αντικατάσταση λαμπτήρα πυράκτωσης</li> <li>■ Ενεργοποίηση</li> <li>■ Νέα ασφάλεια, ή εν ανάγκη έλεγχος σύνδεσης</li> <li>■ Νέα ρύθμιση</li> <li>■ Σβήστε λαμπτήρα αισθητήρα και ανάψτε πάλι μετά από περ. 5 δευτ.</li> </ul>
Λαμπτήρας Αισθητήρας δεν απενεργοποιείται	<ul style="list-style-type: none"> <li>■ Διαρκής κίνηση εντός της περιοχής κάλυψης</li> <li>■ Ρύθμιση φωτεινότητας σε 100%</li> </ul>	<ul style="list-style-type: none"> <li>■ Έλεγχος περιοχής και εν ανάγκη νέα ρύθμιση</li> <li>■ Ρύθμιση φωτεινότητας στη θέση 0% (πλήκτρο 6)</li> </ul>
Λαμπτήρας Αισθητήρας ενεργοποιείται ανεπιθύμητα	<ul style="list-style-type: none"> <li>■ Αέρας κουνάει δέντρα και θάμνους στην περιοχή κάλυψης</li> <li>■ Ανίχνευση αυτοκινήτων στο δρόμο</li> <li>■ Ηλιακό φως πέφτει πάνω στο φακό</li> <li>■ Ξαφνικές μεταβολές θερμοκρασίας λόγω καιρικών συνθηκών (αέρας, βροχή, χιόνι) ή αέρας από ανεμιστήρες ή ανοιχτά παράθυρα</li> <li>■ Φακός δεν ασφάλισε καλά μέσα στην εγκοπή</li> </ul>	<ul style="list-style-type: none"> <li>■ Αλλαγή περιοχής</li> <li>■ Αλλαγή περιοχής,</li> <li>■ Προσαρμογή αισθητήρα με προστασία ή αλλαγή περιοχής</li> <li>■ Τροποποίηση περιοχής, μετατόπιση σημείου εγκατάστασης</li> <li>■ Πιέστε πάλι το φακό</li> </ul>
Αλλαγή εμβέλειας λαμπτήρα αισθητήρα	<ul style="list-style-type: none"> <li>■ Άλλες θερμοκρασίες περιβάλλοντος</li> </ul>	<ul style="list-style-type: none"> <li>■ Ακριβής ρύθμιση περιοχής κάλυψης με μάσκες κάλυψης</li> </ul>
LED συνεχώς αναμμένη, παρόλο που δεν έχει ρυθμιστεί συνεχής φωτισμός	<ul style="list-style-type: none"> <li>■ Εσωτερική ασφάλεια ενεργοποιήθηκε</li> </ul>	<ul style="list-style-type: none"> <li>■ Σβήστε λαμπτήρα αισθητήρα και ανάψτε πάλι μετά από 5 δευτ.</li> </ul>

### Εγγύηση λειτουργίας

Αυτό το προϊόν της εταιρίας STEINEL κατασκευάστηκε με μεγάλη προσοχή, ελέγχθηκε σχετικά με τη λειτουργία του και την τεχνική του ασφάλεια σύμφωνα με τους ισχύοντες κανονισμούς και κατόπιν υποβλήθηκε σε δειγματοληπτικό έλεγχο. Η εταιρία STEINEL αναλαμβάνει την εγγύηση για άψογη κατάσταση και λειτουργία. Ο χρόνος εγγύησης ανέρχεται σε 36 μήνες και αρχίζει την ημέρα αγοράς του προϊόντος από τον καταναλωτή. Διορθώνουμε ελαττώματα που οφείλονται σε ελαττωματικό υλικό ή σε σφάλματα κατασκευής. Η παροχή εγγύησης γίνεται με επισκευή ή αντικατάσταση των ελαττωματικών εξαρτημάτων σύμφωνα με δική μας επιλογή. Η παροχή εγγύησης εκπίπτει για βλάβες σε εξαρτήματα φθοράς και για βλάβες και ελαττώματα που οφείλονται σε ακατάλληλο χειρισμό ή ακατάλληλη συντήρηση. Περαιτέρω επακόλουθες βλάβες σε ξένα αντικείμενα αποκλείονται.

Η εγγύηση παρέχεται μόνο εφόσον η συσκευή αποσταλεί σε μη αποσυμφορημένη μορφή με σύντομη περιγραφή βλάβης, απόδειξη ταμείου ή τιμολόγιο (ημερομηνία αγοράς και σφραγίδα εμπόρου), καλά συσκευασμένη στην αρμόδια υπηρεσία σέρβις.

#### Σέρβις επισκευής:

Επισκευές μετά την πάροδο του χρόνου εγγύησης ή επισκευές ελαττωμάτων χωρίς εγγυητική αξίωση εκτελούνται από το σέρβις του εργοστασίου μας. Σας παρακαλούμε να αποστείλετε το προϊόν καλά συσκευασμένο στην πλησιέστερη υπηρεσία σέρβις.



## TR Montaj Kılavuzu

### Sayın Müşterimiz,

STEINEL Sensörlü Lambasını satın alarak firmamızın ürünlerine göstermiş olduğunuz güvenenden dolayı çok teşekkür ederiz. İtina ile üretilmiş, test edilmiş ve ambalajlanmış bu ürünü tercih ederek yüksek kaliteli bir cihaz satın almış bulunmaktasınız.

Tesisat işleminden önce lütfen bu Montaj Talimatını okuyun. Tesisat ve işletmeye alınmanın ancak talimatlara göre yapılması durumunda uzun ömürlü, güvenilir ve arızasız bir işletme sağlanır.

STEINEL Sensörlü Lamba ile iyi çalışmalar dileriz.

### Cihaz Açıklaması

- ① Duvar tutma elemanı
- ② Cam sabitleme için eksantrik elemanı
- ③ Sensör merceği ( max. 5 m veya 12 m erişim mesafesi temel ayarının seçilebilmesi sökülebilir ve döndürülebilir)
- ④ Alaca karanlık ayarı
- ⑤ Zaman ayarı
- ⑥ Parlaklık ayarı / Watt-o-matic (Dimmer)
- ⑦ Şebeke bağlantısı
- ⑧ Sensör dizayn kapağı
- ⑨ Dizayn kapağı
- ⑩ Lamba camı
- ⑪ Dizayn kapağı

### Teknik Özellikler

Güç:	max. 100 Watt (ampul, enerji tasarruf ampülü kullanılması yasaktır)
Gerilim:	230 – 240 V, 50 Hz
Kapsama açısı:	180°, 90° açma açısı ile
Sensör erişim mesafesi:	Temel ayar 1: max. 5 m Temel ayar 2: max. 12 m (fabrika çıkış ayarı) + Hassas ayarlama kapaklar ile 1 – 12 m
Zaman ayarı:	5 sn. – 15 dak.
Alaca karanlık ayarı:	2 – 2000 Lux
Parlaklık ayarı:	0 – 50 % (Watt-o-matic)
Sürekli ışık:	kumandalanabilir (4 saat) Koşul: Şebeke giriş hattında şalter bağlı olmalıdır
Koruma türü:	IP 44

### ! Güvenlik Bilgileri

- Cihaz üzerinde yapılacak her çalışmadan önce gerilim beslemesini kesin!
- Montaj çalışması esnasında bağlanacak olan elektrik kablосundan akım geçmemelidir. Bu nedenle önce elektrik akımını kesin ve sonra kablodan gerilim olmadığını voltaj kontrol cihazı ile kontrol edin.
- Sensörlü Lambanın montajı elektrik şebekesi üzerinde yapılacak bir çalışmadır. Bu nedenle söz konusu çalışma geçerli olan tesisat yönetmelikleri ve bağlama şartlarına göre yapılacaktır. (GB)-VDE 0100, (A)-ÖVE/ÖNORM E 8001-1, (CH)-SEV 1000)
- Fonksiyon ayarlarını ④, ⑤, ⑥ sadece merceği monte ettikten sonra yapın.

### Çalışma Prensibi ⑬

Cihaz içine entegre edilmiş kızılötesi sensör iki adet 120° piro sensörü ile donatılmış olup hareket eden vücutların (insan, hayvan, vs.) yaydığı ısıyı algılar.

Algılanan bu ısı yayılımı cihaz içinde elektronik olarak işlenir ve bağlı olan lambayı otomatik olarak çalıştırır. Örneğin duvar veya cam gibi engeller bulunduğu ısı yayılması algılanmaz, ve bu nedenle lamba veya başka sistemlerin çalıştırılması da mümkün olmaz. İki adet piro sensör ile 180°'lik bir kapsama açısı ve 90°'lik bir açma açısına erişilir. Sensör merceği sökülebilir ve döndürülebilir. Böylece max. 5 m veya 12 m olan iki değişik erişim mesafesi temel ayarının yapılması mümkün olur.

**Önemli:** Sensörlü lambayı yürüyüş yönünün yanına doğru monte ettiğinizde ve lamba önünde herhangi bir engel (örneğin ağaç, duvar, vs.) bulunmadığında hareket algılanması en doğru ve güvenli şekilde sağlanır.

### Tesisat/Duvar Montajı ⑭

**Lamba tarafından yayılan ısının sistemin devreye girmesine** sebep olacağından montaj yeri mevcut bir lambadan en az 50 cm uzakta olmalıdır. Belirtilen 5/12 metrelik erişim mesafelerine erişebilmek için montaj yüksekliği yaklaşık 2 m olmalıdır.

#### Montaj Çalışma Basamakları:

1. Duvar tutma elemanını ① duvara tutun ve delikleri işaretleyin.
2. Delikleri delin, dübeli (Ø 6 mm) takın.
3. Elektrik hattı kablосunu geçirin. Sıva üstü kablосunu geçirmek için kablo döşeme deliğini kırarak açın, tapayı takın, ve elektrik kablосunu geçirin.
4. Duvar tutma elemanını ① sabitleyin.
5. **Elektrik Kablосunun Bağlantısı (bkz. Şekil ⑫)**  
Elektrik kablосu 2–3 telli kablodan oluşur:  
**L** = Faz (genellikle siyah veya kahverengi)  
**N** = Nötr iletken (genellikle mavi)  
**PE** = Toprak hattı (yeşil/sarı)

Kabloların hangisinin hangisi olduğunda şüphe duyulduğunda kabloyu voltaj kontrol cihazı ile kontrol edin; ile kontrol edin ve sonra tekrar gerilim beslemesini kesin. Faz (**L**) ve nötr iletken (**N**) geçmeli klemenslere takılır. Toprak hattı izolasyon bandı ile emniyet altına alınabilir.

**Uyarı:** Elektrik kablосuna açma ve kapama işlemi gerçekleştirilmek için bir şalter takılabilir. Sürekli ışık fonksiyonu için bu bir koşuldur (sürekli ışık fonksiyonu bölümüne bakınız ⑮).

6. Sensör merceğini ③ takın (erişim mesafesini isteğe bağlı olarak max. 5 m veya 12 m) bkz. Erişim mesafesi ayarı bölümü. Gerekliğinde kapakları ⑦ takın.

#### L 86x/875/876/885 modelleri için geçerlidir:

7. Dizayn sensör kapağını ⑧ duvar tutma elemanı üzerine takın ve sabitleyin.
8. Dizayn blendajını ⑨ takın,
9. Lamba camını ⑩ takın ve eksantrik eleman ② ile sabitleyin.
10. Alaca karanlık ④ ve zaman ayarı ⑤ ile parlaklık ayarını ⑥ yapın (bkz. Fonksiyonlar bölümü).

#### L 870/871 modelleri için geçerlidir:

7. Alaca karanlık ④ ve zaman ayarı ⑤ ile parlaklık ayarını ⑥ yapın (bkz. Fonksiyonlar bölümü).
8. Dizayn kapağını ⑪ takın ve sabitleyin.

### Fonksiyonlar ④-⑥

Duvar tutma elemanı monte edildikten, elektrik bağlantısı yapıldıktan ve sensör merceği takıldıktan sonra sensörlü lamba işletmeye alınabilir. Programlama butonları ile üç değişik ayarlama yapılabilir. Bir programlama butonuna basıldığında lamba promlama moduna geçer.

#### Bu demektir ki:

- Lamba daima kapanıyor.
- Sensör fonksiyonu devreden çıkarılır.
- Sürekli ışık fonksiyonu (aktif olması durumunda) iptal edilir.

Ayarlar istenildiği kadar değiştirilebilir. Son ayarlanan değer cereyan kesilmesinden etkilenmeyecek şekilde kaydedilir.

#### Alaca karanlık ayarı (Devreye girme sınırı) ④

(fabrika çıkış ayarı:   
Gündüz ışık işletmesi 2000 Lux)

Lambanın istenilen devreye girme sınırı yakl. 2 Lux ile 2000 Lux arasında ayarlanabilir.

#### a) İstenilen kişisel değeri ayarlama

İstenilen ışık şartlarında lambanın, hareket algılaması olduğunda devreye girmesi istendiğinde butona, kırmızı LED (mercek içindeki) lambası yanıp sönmeye kadar basılacaktır. Böylece bu değer kaydedilir.

#### b) Gündüz gerçekleşecek gece işletmesi ayarı (4 Lux)

Kırmızı LED lambasının yanıp sönmeye duruncaya kadar butona yakl. 5 saniye basın.

#### Kapatma gecikmesi

(Zaman ayarı) ⑤   
(fabrika çıkış ayarı: yakl. 10 sn.)

Lambanın istenilen yanma süresi kademesiz olarak yakl. 5 sn. ile 15 dak. arasında ayarlanabilir.

#### Lambanın Kişisel Yanma Süresinin Ayarlanması:

- Kırmızı LED lambası (mercek içindeki) yanıp sönmeye kadar butona basın.
- Butonu bırakın ve istenilen yanma süresinin görüntülenmesini bekleyin (LED yanıp söner).
- Sonra butona LED lambası sönmeye kadar yeniden basın. Böylece istenilen yanma süresi saniye doğruluğu ile ayarlanmıştır.
- İşlem azami ayarlanabilir süre (15 dakika) dolduktan sonra otomatik olarak sona erer.
- En kısa yanma süresini ayarlamak için butona arka arkaya kısaca 2 x basılacaktır.

#### Parlaklık ayarı

(Watt-o-matic) ⑥   
(fabrika çıkış ayarı: Işık ayarı kapalı: 0%)

Lambanın yanma kapasitesi max. 50 Watt'a kadar sürekli ışık olarak kademesiz olarak ayarlanabilir. Bu demektir ki: Ancak sensör kapsama alanında bir hareketlilik olması durumunda örneğin 20 Watt ile yanan sürekli aydınlatma maksimal ışık kapasitesine (100 Watt) kumandalanır.

**Kişisel ışık ayarını (dimmer)****ayarlama:**

- LED lambası (mercek içindeki) yanıp sönmeye kadar butona basın.
- Butonu basılı tutmaya devam edin, ışık ayar aralığı yavaşça % 0-50 değerleri arasında değişecektir.
- İstenilen değere erişildiğinde butonu bırakın.

Bu işlemden sonra LED lambası daha yakl. 5 sn. yanıp sönmeye devam eder. Bu süre esnasında dimmer ayarı daha optimize edilebilir.

**Sürekli Işık Fonksiyonu 15**

Şebeke hattına bir şalter monte edildiğinde basit açıp kapatma fonksiyonlarının yanında şu fonksiyonlar da mümkündür:

**Sensör işletmesi****1) Işığı Yakma:**

Şalter 1 x KAPALI ve AÇIK pozisyona getirilecek. Lamba, ayarlanan süre boyunca yanar.

**2) Işığı Kapatma:**

Şalter 1 x KAPALI ve AÇIK pozisyona getirilecek. Lamba kapatılır veya sensör işletme moduna geçer.

**Sürekli ışık işletmesi****1) Sürekli ışığı açma:**

Şalter 2 x KAPALI ve AÇIK pozisyona getirilecek. Bağlı olan lamba 4 saat boyunca sürekli yanma moduna ayarlanır (mercek arkasındaki kırmızı LED lambası yanar). Bu süre dolduktan sonra otomatik olarak tekrar sensör işletmesine geçer (kırmızı LED lambası söner).

**2) Sürekli ışığı kapatma:**

Şalter 1 x KAPALI ve AÇIK pozisyona getirilecek. Lamba kapatılır veya sensör işletme moduna geçer.

**Önemli:**

Şaltere birden fazla kez basma hızlı şekilde yapılmalıdır ( 0,5 – 1 sn. aralığında.).

**Reset Fonksiyonu**

Tüm ayarlar her zaman fabrika çıkışı ayarına (gündüz ışık işletmesi 2000 Lux, yanma süresi 10 saniye ve dimmer kapalı) geri ayarlanabilir.

Bunun için 3 butonu da aynı anda LED lambası (mercek içindeki) yanıp sönmeye kadar basılı tutun (yakl. 5 sn.).

**Soft Işık Açma**

Sensörlü lambada Soft ışık kumandası mevcuttur. Bu kumandanın anlamı: Lamba yakılırken lamba gücü (parlaklığı) bir saniye içinde yavaş yavaş %100 oranına yükseltilir. Aynı zamanda lamba kapatılırken de ışık yavaş yavaş söndürülür.

**Erişim Mesafesi Temel Ayarı 16**

Sensör merceği iki kapsama alanına bölünmüştür. Merceğin bir yarısı ile max. 5 metrelik bir mesafe ve diğer yarısı ile max. 12 metrelik bir mesafe algılanır

(montaj yüksekliği yakl. 2 m olduğunda). Mercek yerleştirildikten sonra (merceği öngörülen oluk içine sıkıştırın) küçük bir ok işareti seçilen erişim mesafesini max., 12 m veya 5 m (ok solda olduğunda = 5 m, ok sağda olduğunda = 12 m) gösterir.

Mercek yandan bir tornavida ile sabitlendiği yerden çıkarılabilir ve istenilen erişim mesafesi ayarına göre tekrar yerine takılabilir.

**Kapak Blendajı İle Kişisel İstekler Doğrultusunda Hassas Ayarlama 17**

Örneğin yürüyüş yolu veya komşu araziler gibi bazı ek bölümleri kapsama alanından çıkarmak veya özellikle kapsama alanına alarak kontrol etmek için kapsama bölümü kapak blendajlarının takılması ile tam doğru şekilde ayarlanabilir. Kapak blendajları üzerlerindeki dikey veya yatay oluklara ayrılabilir veya makasla kesilebilir. Kapaklar merceğin ortasına en üst derinliğe asılabilir. Kapağın takılması 8 ile sabitlenir.

(Şekil 17 kapsama alanının azaltılmasını ve erişim mesafesinin kısaltılmasını gösterir.)

**Çalıştırma / Bakım**

Sensör lamba ışığın otomatik olarak yakılması için uygundur. Kötü hava şartları sensörlü lambanın fonksiyonunu engelleyebilir, kuvvetli rüzgar, kar, yağmur, dolu durumları ani sıcaklık değişmesi oluşturduğundan ve cihazın bu durumu ısı kaynağından ayırt edememesi lambanın hatalı olarak devreye girmesine sebep olur. Kapsama merceği kirlendiğinde nemli bir bezle (temizleme maddesi kullanılmadan) silinerek temizlenebilir.

**Dikkat!**

Paslanmaz çelik malzemeler düzenli olarak (yakl. her 3 ayda bir) sıradan bir paslanmaz çelik temizleme maddesi ile temizlenecektir. Aksi takdirde yüzey üzerinde korozyon (yüzey pası) oluşabilir.

**CE Uygunluk Açıklaması**

Bu ürün Alçak Gerilim Yönetmeliği 73/23/EWG ve Elektromanyetik Uyumluluk Yönetmeliğini 89/336/EWG yerine getirir.

**İşletme Arızaları**

Arıza	Sebebi	Tamiri
Sensörlü lamba üzerinde gerilim beslemesi yok	<ul style="list-style-type: none"> <li>■ Sigorta arızalı, devrede değil, kablo hattında kesiklik</li> <li>■ Kısa devre</li> </ul>	<ul style="list-style-type: none"> <li>■ Yeni sigorta takın, şebeke şalterini açın; kabloyu voltaj kontrol cihazı ile kontrol edin</li> <li>■ Bağlantıları kontrol edin</li> </ul>
Sensörlü lamba devreye girmiyor	<ul style="list-style-type: none"> <li>■ Gündüz işletmesinde alaca karanlık ayarı gece işletmesine ayarlanmıştır</li> <li>■ Ampul arızalı</li> <li>■ Elektrik şalteri KAPALI</li> <li>■ Sigorta arızalı</li> <li>■ Kapsama alanı tam doğru olarak ayarlanmadı</li> <li>■ Dahili elektrik sigortası aktif konuma getirildi (LED sürekli ışık)</li> </ul>	<ul style="list-style-type: none"> <li>■ Yeniden ayarlayın (buton 4)</li> <li>■ Ampulü değiştirin</li> <li>■ Çalıştırın</li> <li>■ Yeni sigorta takın gerektiğinde bağlantıyı kontrol edin</li> <li>■ Yeniden ayarlayın</li> <li>■ Sensörlü lambayı kapatın ve yakl. 5 saniye sonra yeniden açın</li> </ul>
Sensörlü lamba kapanmıyor	<ul style="list-style-type: none"> <li>■ Kapsama alanı içinde sürekli hareket algılanıyor</li> <li>■ Parlaklık ayarını %100 ayarına ayarlayın</li> </ul>	<ul style="list-style-type: none"> <li>■ Kapsama alanını kontrol edin ve gerektiğinde yeniden ayarlayın</li> <li>■ Parlaklık ayarını % 0 ayarına ayarlayın (buton 6)</li> </ul>
Sensörlü lamba istenmeden devreye giriyor	<ul style="list-style-type: none"> <li>■ Rüzgar kapsama alanındaki ağaç ve çalılıkları hareket ettiriyor</li> <li>■ Yoldan geçen otomobiller algılanıyor</li> <li>■ Merceğe güneş ışığı vuruyor</li> <li>■ Hava şartları (rüzgar, yağmur, kar) nedeniyle ani sıcaklık değişmesi veya vantilatör, açık olan pencerelerden hava akımı geliyor</li> <li>■ Mercek oluk içine iyi şekilde takılmamıştır</li> </ul>	<ul style="list-style-type: none"> <li>■ Kapsama alanını değiştirin</li> <li>■ Kapsama alanını değiştirin,</li> <li>■ Sensörü korunmuş bir şekilde monte edin veya kapsama alanını değiştirin</li> <li>■ Kapsama alanını değiştirin, montaj yerini değiştirin</li> <li>■ Merceği tekrar bastırarak iyice yerine takın</li> </ul>
Sensörlü lamba algılama mesafesinin değiştirilmesi	<ul style="list-style-type: none"> <li>■ Diğer ortam sıcaklıkları</li> </ul>	<ul style="list-style-type: none"> <li>■ Kapsama alanını kapaklar ile tam doğru şekilde ayarlayın</li> </ul>
Sürekli ışık ayarı yapılmamasına rağmen LED lambası sürekli olarak yanıyor	<ul style="list-style-type: none"> <li>■ Dahili sigorta aktif</li> </ul>	<ul style="list-style-type: none"> <li>■ Sensörlü lambayı kapatın ve yakl. 5 saniye sonra yeniden açın</li> </ul>

**Fonksiyon Garantisi**

Bu STEINEL ürünü yüksek itina ile üretilmiş olup geçerli olan yönetmeliklere uygun olarak fonksiyon ve güvenlik testlerinden geçirilmiş ve son olarak numune kontrolü işlemleri uygulanmıştır. STEINEL firması ürünün mükemmel durumda ve fonksiyon özelliklerine sahip olduğunu garanti eder.

Cihaz 36 ay garantilidir ve garanti süresi cihazın alıcıya satıldığı günden itibaren başlar. Firmamız malzeme ve imalat hatalarından kaynaklanan arızaları giderir, garanti kapsamında verilen bu hizmetler arızalı parçanın onarımı veya değiştirilmesi şeklinde yapılır ve bu seçime firmamız karar verir. Sarf malzemeleri, yönetmeliklere aykırı kullanım veya bakımdan kaynaklanan hasar ve eksiklikler garanti kapsamına dahil değildir. Bunun dışında yabancı eşyalar üzerinde oluşacak müteakip hasarlarda firmamızdan herhangi bir hak iddia edilemez.

Garanti hizmetlerinden faydalanmak sadece, cihaz sökülmeden ve parçalarına ayrılmadan, özet arıza açıklaması, kasa fişi veya fatura (satın alışı tarihini belirten bayi kaşesi ile) ile iyi şekilde ambalajlanarak yetkili servis merkezine gönderilmesi ile gerçekleşir.

**Tamir servis hizmeti:**

Garanti süresi dolduktan sonra oluşan arızalar veya garanti kapsamında bulunmayan parçaların hasarlanması durumunda fabrika servisimiz gerekli tamir hizmetlerini verir. Bunun için lütfen cihazı iyi şekilde ambalajlayarak en yakın servis merkezimize postalayın.

**36 ay**  
kullanım  
garantisini

## H Szerelési utasítás

### Igen tisztelt Ügyfelünk!

Köszönjük bizalmát, amit a STEINEL mozgásérzékelős lámpa megvásárlásával kifejezésre juttatott. Ön egy kiváló minőségű termék mellett döntött, amelyet a legnagyobb gondossággal gyártottunk, próbáltunk ki és csomagoltunk.

Kérjük, az üzembe helyezés előtt tanulmányozza át alaposan ezt használati útmutatót. Csak a szakszerű felszerelés és üzembehelyezés garantálja a hosszú távú, megbízható és zavarmentes működést.

Kívánjuk, hogy új STEINEL mozgásérzékelős lámpájának használatában örömet lelj.

### Készülékismertetés

- ① Falitartó
- ② Excenter az üveg rögzítéséhez
- ③ Érzékelő-lencse (levegő és megfordítható a hatótávolság alapértékének 5 m-re vagy 12 m-re történő beállításához)
- ④ Alkonykapcsoló-beállítás
- ⑤ Időtartam beállítás
- ⑥ Watt-o-matic fényerőszabályozás
- ⑦ Hálózati csatlakozás
- ⑧ Érzékelő-borítófedél
- ⑨ Előlap
- ⑩ Lámpaüveg
- ⑪ Díszsapka

### Műszaki adatok

Teljesítmény:	max. 100 Watt (izzólámpa, nem energiatakarékos lámpa)
Feszültség:	230 – 240 V, 50 Hz
Érzékelési szög:	180°, 90°-os nyitási szöggel
Az érzékelő hatótávolsága:	Alapbeállítás 1: max. 5 m 2. alapbeállítás: max. 12 m (gyári beállítás) + finombeállítás takaróbetétekkel 1–12 m
Időtartam-beállítás:	5 mp. – 15 perc.
Alkonykapcsoló-beállítás:	2 – 2000 lux
Fényerőszabályozás:	0 – 50 % (Watt-o-matic)
Folyamatos világítás:	kapcsolható (4 óra) Előfeltétele: a hálózati vezetékbe kötött kapcsoló
A védelem fajtája:	IP 44

## ! Biztonsági előírások

- A berendezésen végzett minden munka előtt gondoskodjon a feszültségmentesítésről!
- Szereléskor a csatlakoztatni kívánt vezetéknek feszültségmentesnek kell lennie. Ezért a szerelés megkezdése előtt kapcsolja le az áramot, és feszültség-ellenőrző segítségével ellenőrizze a feszültségmentességet!
- A mozgásérzékelős lámpa felszerelésekor hálózati feszültséggel dolgozik. Ezeket a munkákat ezért szakszerűen, a szokásos szerelési és csatlakoztatási előírásoknak megfelelően kell végrehajtani. (GB)-VDE 0100, (A)-ÖVE/ÖNORM E 8001-1, (CH)-SEV 1000)
- A ④, ⑤, ⑥ funkciók beállítását csak felszerelt lencsével végezze!

### Működési elv ⑬

A beépített infravörös érzékelő két, 120°-os pyroszenzorral rendelkezik, melyek a mozgó testek (emberek, állatok stb.) láthatatlan hőszugárzását érzékelik.

A berendezés a felfogott hőszugárzást elektronikus jellé alakítja, és ennek segítségével kapcsolja be automatikusan a világítótestet. Akadályokon (pl. falon vagy ablaküvegen) keresztül a hőszugárzás nem érzékelhető, ezért a lámpa sem kapcsolódik be. A két pyro-szenzor segítségével 180°-os érzékelési szög és 90°-os nyitási szög érhető el. Az érzékelő lencséje levegő és megfordítható. Ezáltal a hatótávolság két alapértéke állítható be: max. 5 m vagy 12 m.

**Fontos:** A mozgás érzékelése akkor a legbiztosabb, ha a berendezést a mozgáshoz képest oldalirányban helyezi el, és a szenzor látóterét nem korlátozzák akadályok (pl. fák, falak stb.).

## Bekötés / Felszerelés a falra ⑭

**A lámpát más fényforrásoktól legalább 50 cm-re kell felszerelni,** mert azok hőszugárzása téves jelzést okozhat. A megadott 5/12 m hatótávolság eléréséhez a szerelési magasság kb. 2 m kell legyen.

### A szerelés menete:

1. Az ① a falitartót helyezze a falra és jelölje be a furatok helyét.
2. Fúrja ki a furatokat, helyezze be a feszítőékeket (Ø 6 mm).
3. Vezesse át a hálózati kábelt. Vakolat fölötti vezetékhez törje át a bemélyített furatokat, helyezze be a tömítődugót, szúrja azt át, majd vezesse át a hálózati kábelt.
4. Az ① falitartót csavarozza fel.

### 5. A hálózati kábel csatlakoztatása (ld. a ⑫ ábrán)

A hálózati vezeték egy 2- vagy 3-eres kábel.

**L** = fázis (többnyire fekete vagy barna)

**N** = nulla (többnyire kék)

**PE** = védőföldelés (zöld/sárga)

Kétség esetén a kábeleket feszültség-ellenőrző segítségével azonosítani kell; az azonosítás befejezése után áramtalanítson ismét. A fázist (**L**) és a nulla vezetékét (**N**) kösse be a papucsos kapocsba. A védőföldelés vezetéke szigetelőszalaggal biztosítható.

**Megjegyzés:** A hálózati tápvezetékbe a ki- és bekapcsoláshoz természetesen egy hálózati kapcsoló is elhelyezhető.

A folyamatos világítás funkciónak ez előfeltétele (ld. a Folyamatos világítási funkció fejezet ⑮).

6. Helyezze fel az ③ érzékelő lencsét (a hatótávolság választhatóan max. 5 m vagy 12 m) ld. a Hatótávolság-beállítás c. fejezetet. Szükség esetén helyezze fel a ⑦ takaróbetétet.

### Az L 86x/875/876/885 esetében:

7. Helyezze fel a ⑧ díszsapkát a falitartóra és pattintsa a helyére.
8. Helyezze fel az ⑨ előlapot,
9. Helyezze fel a ⑩ lámpaüveget és a ② excenterrel rögzítse azt.
10. Végezze el az alkonykapcsoló ④, valamint az idő-⑤ és fényerő-beállítást ⑥ (ld. Funkciók c. fejezet).

### Az L 870/871 esetében:

7. Végezze el az alkonykapcsoló ④, valamint az idő-⑤ és fényerő-beállítást ⑥ (ld. Funkciók c. fejezet).
8. Helyezze fel a ⑪ díszsapkát és rögzítse csavarral.

## Funkciók ④-⑥

Miután a falitartót felszerelte, a hálózati csatlakozást bekötötte és felhelyezte a lencsét, üzembe helyezheti a berendezést. A programozó-gombok segítségével három beállítás végezhető el. Valamely programozógomb megérintésekor a lámpa programozási üzemmódba kapcsol.

### Ez azt jelenti, hogy:

- a lámpa alapvetően mindig kikapcsol.
- az érzékelő-funkció kikapcsol.
- a tartós világítás funkció (amennyiben az aktív) megszakad.

A beállítások tetszőleges gyakorisággal változtathatók. Az utolsó beállítást a berendezés a hálózati áramellátás kimaradása esetén is tárolja.

### Alkonykapcsoló-beállítás

(az érzékenység) ④

(gyári beállítás: nappali üzem, 2000 Lux)



A lámpa kívánt érzékenysége kb. 2 lux-tól 2000 lux-ig állítható.

### a) A kívánt egyéni érték beállítása:

A kívánt fényviszonyoknál, melyek esetén a lámpának a jövőben mozgás esetén be kell kapcsolnia, tartsa nyomva a gombot, amíg a piros LED (a lencsében) villogni nem kezd. Az érték ezáltal tárolódott.

### b) Éjszakai üzem (4 Lux) beállítása nappal

A gombot tartsa kb. 5 másodpercig nyomva, amíg a piros LED a lencsében már nem villog.

### Kikapcsolás késleltetés

(időbeállítás) ⑤

(gyári beállítás: kb. 10 mp.)



A lámpa világítási ideje fokozatmentesen kb. 5 mp-től max. 15 percig beállítható.

### A lámpa világítási idejének egyéni beállítása:

- Tartsa nyomva a gombot, amíg a piros LED (a lencsében) villogni nem kezd.
- Engedje fel a gombot, és várja ki a kívánt világítási időt (a LED villog).
- Ismét nyomja meg a gombot, addig, amíg a LED kialszik. Ezáltal a kívánt időt másodpercre pontosan beállította.
- A folyamat a maximálisan beállítható idő leteltével (15 perc) automatikusan befejeződik.
- A legrövidebb idő beállításához 2 x röviden egymás után nyomja meg a gombot.

### Fényerőszabályozás

(Watt-o-matic) ⑥

(gyári beállítás: alkonykapcsoló kikapcsolva: 0%)



A fényforrás fényereje legfeljebb 50 Wattos folyamatos világításig fokozatmentesen beállítható. Tehát: Csak a szenzor érzékelési tartományában történő mozgás esetén kapcsolja a fényt pl. 20 Watt folyamatos villágitásról a maximális fényerőre (100 Watt).

### Egyéni fényerő-leszabályozás beállítása:

- Tartsa nyomva a gombot, amíg a LED (a lencsében) villogni nem kezd.
- Tartsa továbbra is nyomva a gombot, a kapcsolási tartomány lassan végigfut 0-50%-ig.
- A kívánt érték elérésekor engedje fel a gombot.

Ezután a LED még kb. 5 másodpercig villog. Ez alatt az idő alatt a kapcsolási pont tovább optimalizálható.

### Folyamatos világítási funkció 15

Ha a hálózati vezetékbe kapcsolót iktat, az egyszerű be- és kikapcsoláson kívül a következő funkciók válnak lehetségessé:

#### Érzékelő üzemmód

##### 1) A lámpa bekapcsolása:

A kapcsolót 1 x KI és BE kapcsolni. A lámpa a kívánt időre bekapcsolva marad.

##### 2) A lámpa kikapcsolása:

A kapcsolót 1 x KI és BE kapcsolni. A lámpa kikapcsol, ill. érzékelős üzemre kapcsol.

#### Folyamatos világítás

##### 1) Állandó világítás bekapcsolása:

A kapcsolót 2 x KI és BE kapcsolni. A lámpa 4 órára folyamatos üzembe kapcsol (a piros LED a lencse mögött világít). Ezután automatikusan ismét érzékelős üzemre kapcsol (a piros LED elalszik)

##### 2) Állandó világítás kikapcsolása:

A kapcsolót 1 x KI és BE kapcsolni. A lámpa kikapcsol, ill. érzékelős üzemre kapcsol.

#### Fontos:

A kapcsoló többször egymás utáni működtetését gyorsan kell végezni (0,5 – 1 mp. közötti tartományban).

### Reset-funkció

Valamennyi beállítás mindenkor visszaállítható a gyári beállításokra (nappali üzem 2000 lux, világítási időtartam 10 mp. alkonykapcsoló ki).

Ehhez tartsa nyomva mindhárom gombot, amíg a LED (a lencsében) bekapcsol, majd ismét kialszik (kb. 5 mp.).

### Lágy bekapcsolás

A mozgásérzékelős lámpa lágy-bekapcsolás funkcióval rendelkezik. Ez azt jelenti, hogy bekapcsoláskor nem kapcsol azonnal teljes teljesítményre, hanem a fényerőt egy másodperc alatt lassan növeli 100 %-ra. Kikapcsoláskor ugyanígy lassan csökken a fényerő.

### Hatótávolság-alapbeállítás 16

Az érzékelő lencséje két érzékelési tartományra oszlik. Az egyik féllel max. 5 m, a másik féllel max. 12 m hatótávolság érhető el (kb. 2 m-es szerelési magasságnál). A lencse felhelyezése (a lencsét a kialakított

horonyban rögzíteni) után kis nyíl jelzi a választott 12 m-es vagy 5 m-es hatótávolságot (balra mutató nyíl = 5 méter, jobbra mutató nyíl = 12 méter).

A lencsét oldalról egy csavarhúzóval lehet a foglalatából kiemelni, és a kívánt hatótávolságnak megfelelően ismét felhelyezni.

### Egyéni finombeállítás takaróbetétekkel 17

Annak érdekében, hogy egyes területeket, pl. gyalogutakat vagy szomszédos telkeket kizárhassunk vagy célzottan megfigyelhessünk, az érzékelési tartomány takaróbetétek segítségével pontosan beállítható. A takaróbetétek segítségével a bemélyített hornyok mentén függőleges és vízszintes irányban szétválaszthatók, vagy ollóval vágathatók. Azután beakaszthatók a lencse legfelső mélyedésébe. Rögzítésük a burkolat felhelyezésével történik.

(A 17 ábra az érzékelési szög valamint a hatótávolság korlátozására mutat be példákat.)

### Üzemeltetés / ápolás

Az érzékelős lámpa a világítás automatikus kapcsolására alkalmas. A mozgásérzékelős lámpa működését az időjárás körülmények befolyásolhatják. Erős szellőkések, hűtés, eső, jégeső esetén téves kapcsolás történhet, mivel a hirtelen hőmérséklet-ingadozásokat a készülék a hőforrásoktól nem tudja megkülönböztetni. Az érzékelő lencséje szennyeződés esetén nedves ruhával (tisztítószer nélkül) tisztítható meg.

#### Figyelem!

A nemesacélt rendszeresen (kb. 3 havonta) a kereskedelemben kapható fémtisztítószerekkel meg kell tisztítani. Máskülönben a felületen korrózió (vakrozsa) keletkezhet.

### CE Megfelelési tanúsítvány

Ez a termék megfelel a 73/23/EWG kisfeszültségre vonatkozó és az EMV 89/336/EWG irányelveinek.

### Működési zavarok

Üzemzavar	Ok	Elhárítás
A mozgásérzékelős lámpa nem kap feszültséget	<ul style="list-style-type: none"> <li>■ a biztosíték meghibásodott, nincs bekapcsolva, a vezeték megszakadt</li> <li>■ rövidzárlat</li> </ul>	<ul style="list-style-type: none"> <li>■ új biztosíték, hálózati kapcsolót bekapcsolni; vezetékét feszültségvizsgálóval ellenőrizni</li> <li>■ csatlakozókat ellenőrizni</li> </ul>
A mozgásérzékelős lámpa nem kapcsol be	<ul style="list-style-type: none"> <li>■ nappali üzemnél, az akonykapcsoló éjszakai állásban van</li> <li>■ az izzólámpa kiégett</li> <li>■ a hálózati kapcsoló KI van kapcsolva</li> <li>■ a biztosíték meghibásodott</li> <li>■ az érzékelési tartomány nincs célzottan beállítva</li> <li>■ a belső elektronikus biztosíték aktiválódott (a LED folyamatosan világít)</li> </ul>	<ul style="list-style-type: none"> <li>■ újra beállítani (4 gomb)</li> <li>■ izzólámpát kicserélni</li> <li>■ bekapcsolni</li> <li>■ új biztosíték, esetleg a csatlakozót ellenőrizni</li> <li>■ újra beállítani</li> <li>■ a mozgásérzékelős lámpát kapcsolja ki, majd kb. 5 mp. múlva ismét be</li> </ul>
A mozgásérzékelős lámpa nem kapcsol ki	<ul style="list-style-type: none"> <li>■ folyamatos mozgás az érzékelési tartományban</li> <li>■ a fényerő-szabályzó 100 %-on áll</li> </ul>	<ul style="list-style-type: none"> <li>■ ellenőrizze az érzékelési tartományt, és szükség esetén állítsa be újra</li> <li>■ a fényerő-szabályzót állítsa 0%-ra (6 gomb)</li> </ul>
A mozgásérzékelős lámpa szűk-ségtelenül bekapcsol	<ul style="list-style-type: none"> <li>■ a szél fákat és bokrokat mozgat az érzékelési tartományban</li> <li>■ az utcán haladó autók érzékeli napfény esik a lencsére</li> <li>■ hirtelen hőmérsékletváltozás az időjárás miatt (szél, eső, hó) vagy a ventilátorokból, nyitott ablakokból át kiáramló levegő miatt.</li> <li>■ a lencse nem illeszkedik megfelelően a horonyba</li> </ul>	<ul style="list-style-type: none"> <li>■ módosítsa az érzékelési területet</li> <li>■ módosítsa az érzékelési területet</li> <li>■ a szenzort védve helyezze el vagy módosítsa az érzékelési területet</li> <li>■ a tartományt módosítani, más felszerelési helyet választani</li> <li>■ ismét nyomja a helyére a lencsét</li> </ul>
Megváltozott a mozgásérzékelős lámpa hatótávolsága	<ul style="list-style-type: none"> <li>■ más környezeti hőmérséklet</li> </ul>	<ul style="list-style-type: none"> <li>■ az érzékelési tartományt takaróbetétekkel pontosan beállítani</li> </ul>
A LED állandóan világít, bár nem a folyamatos világítás üzemmódban van	<ul style="list-style-type: none"> <li>■ a belső biztosíték aktiválódott</li> </ul>	<ul style="list-style-type: none"> <li>■ a mozgásérzékelős lámpát kapcsolja ki, majd kb. 5 mp. múlva ismét be</li> </ul>

### Működési garancia

Ezt a STEINEL terméket a legnagyobb gonddal készítették, működését és biztonságát az érvényes előírásoknak megfelelően ellenőrizték, majd szűrőpróba során tesztelték. A STEINEL garanciát vállal a kifogástalan minőségre és működésre.

A garancia ideje 36 hónap, ami a vásárlás napján kezdődik. Minden olyan hibát kijavítunk, ami anyag- vagy gyártási hibára vezethető vissza. A garancia teljesítésének módját mi választjuk meg: ez lehet a hibás rész javítása vagy cseréje. Nem vállalunk garanciát kopásnak kitett alkatrészekre és olyan károsodásokra, amit szakszerűtlen kezelés vagy karbantartás okozott. Más tárgyakra következményként átkerülő károk a garanciából ki vannak zárva.

A garanciát csak akkor vállaljuk, ha a készüléket szétszerelésen állapítjuk, a hiba rövid leírásával, pénztárbizonylattal vagy számlával (vétel időpontjával, kereskedő pecsétjével) együtt, szakszerűen becsomagolva az illetékes szervizállomásra küldték.

#### Javítás:

A garanciaidő eltelte után, vagy nem garanciás esetekben gyári szervizünk elvégzi a javításokat. Kérjük, hogy a terméket szakszerűen becsomagolva küldje a legközelebbi szervizbe.

**36 hónap**  
MŰKÖDÉSI  
GARANCIA

## CZ Montážní návod

### Vážení zákazníku,

děkujeme za důvěru, kterou jste nám projevil zakoupením této nové sensorové lampy značky STEINEL. Rozhodl jste se pro vysoce kvalitní produkt, který byl vyroben, testován a zabalen s největší možnou pečlivostí.

Před instalací se, prosím, seznamte s tímto montážním návodem. Pouze odborně provedená instalace a zprovoznění totiž zaručí dlouhý, spolehlivý a bezpečný provoz.

Přejeme vám, abyste byl s novou sensorovou lampou STEINEL naprosto spokojen.

### Popis přístroje

- ① Nástěnný držák
- ② Výstředník k upevnění skla
- ③ Čočka senzoru (odnímatelná a otočná za účelem základního nastavení dosahu - max. 5 m nebo 12 m)
- ④ Soumrakové nastavení
- ⑤ Časové nastavení
- ⑥ Regulace jasu / Watt-o-matic (tlumení)
- ⑦ Síťová přípojka
- ⑧ Tvarová krytka senzoru
- ⑨ Tvarová clona
- ⑩ Sklo svítidla
- ⑪ Tvarový kryt

### Technická data

Výkon:	max. 100 W (žárovka, ne úspornou žárovku)
Napětí:	230 – 240 V, 50 Hz
Úhel záhytu:	180° při otvorovém úhlu 90°
Dosah senzoru:	základní nastavení 1: max. 5 m základní nastavení 2: max. 12 m (nastavení z výroby) + jemné seřízení pomocí krycích segmentů 1–12 m
Časové nastavení:	5 s – 15 min
Soumrakové nastavení:	2 – 2000 lx
Regulace jasu:	0 – 50 % (Watt-o-matic)
Trvalé osvětlení:	spínatelné (4 hod.), předpoklad: vypínač zapojený v síťovém přívodním vedení
Třída krytí:	IP 44

## ! Bezpečnostní pokyny

- Před zahájením jakýchkoli prací na přístroji přerušit přívod napětí!
- Připojované elektrické vedení nesmí být během montáže pod napětím. Proto je nejprve třeba vypnout proud a poté pomocí zkoušečky napětí zkontrolovat, zda je vedení bez napětí.
- Při instalaci sensorové lampy se jedná o práci na síťovém napětí. Musí proto být provedena odborně podle obvyklých předpisů pro instalaci elektrických zařízení a podmínek jejich připojení dle ČSN. (GB)-VDE 0100, (A)-ÖVE/ÖNORM E 8001-1, (CH)-SEV 1000
- Funkce nastavovat (4), (5), (6) jen s namontovanou čočkou.

### Princip činnosti ⑬

Integrovaný infračervený senzor je vybaven dvěma pyroelektrickými senzory uspořádanými po 120°, které zaznamenávají neviditelné tepelné záření vydávané pohybujícími se těly (osob, zvířat atp.).

Takto zaznamenané tepelné záření se pak elektronicky převádí na signál, který tak automaticky zapíná lampu. Tepelné záření neprochází překážkami, jakými jsou například zdi nebo skleněné tabule, a v těchto případech tedy k zapnutí nedochází. Pomocí dvou pyroelektrických senzorů je při úhlu otevření 90° dosahováno úhlu záhytu 180°. Čočka senzoru je odnímatelná a otočná. Tím je umožněna volba dvou základních nastavení dosahu: max. 5 m nebo 12 m.

**Důležité:** Nejbezpečnějšího zachycení pohybu dosáhnete tehdy, namontujete-li sensorové svítidlo napříč ke směru chůze a senzoru přitom nebrání ve výhledu žádné překážky (jako např. stromy, zdi atp.).

## Instalace / montáž na stěnu ⑭

**Místo montáže by mělo být vzdáleno nejméně 50 cm od jiného svítidla**, poněvadž tepelné záření může mít za následek spuštění systému. Aby bylo možno dosáhnout uvedených dosahů 5/12 m, měla by montážní výška činit asi 2 m.

### Postup při montáži

1. Nástěnný držák ① přiložte na stěnu a označte místa pro vyvrtání otvorů.
2. Vyvrtejte otvory, vložte hmoždinky (Ø 6 mm).
3. Proveďte kabel přívodního síťového vedení. K montáži přívodního vedení na omítku vylomte otvor pro kabelový přívod, nasadte těsnící zátku, prorazte ji a prostrčte kabel přívodního síťového vedení.
4. Našroubujte ① nástěnný držák.
5. Připojení k elektrické síti (viz obr. ⑫)  
K připojení k elektrické síti použijte kabel se 2 až 3 vodiči:  
**L** = fázový vodič (většinou černý nebo hnědý)  
**N** = nulový vodič (většinou modrý)  
**PE** = ochranný vodič (zelenožlutý)

V případě pochybností je nutno identifikovat jednotlivé vodiče kabelu pomocí zkoušečky napětí. Fázový (L) a nulový (N) vodič se připojí k zasouvací svorce. Ochranný vodič může být zabezpečen izolační páskou.

**Upozornění:** V přívodním síťovém vedení může být samozřejmě zařazen běžný síťový vypínač. Což je předpokladem funkce trvalého osvětlení (viz kapitolu Funkce trvalého osvětlení ⑮).

6. Nasadte čočku senzoru ③ (dosah dle výběru, max. 5 m nebo 12 m), viz kapitolu Nastavení dosahu. Popř. nasadte krycí segmenty ⑰.

### Pro L 86x/875/876/885 platí:

7. Tvarovou krytku senzoru ⑧ nasadte na nástěnný držák tak, aby zaskočila.
8. Nasadte tvarovou clonu ⑨,
9. Nasadte sklo svítidla ⑩ a zafixujte jej výstředníkem ②.
10. Proveďte soumrakové ④ rovněž i časové nastavení ⑤ a regulaci jasu ⑥ (viz kapitolu Funkce).

### Pro L 870/871 platí:

7. Proveďte soumrakové ④ rovněž i časové nastavení ⑤ a regulaci jasu ⑥ (viz kapitolu Funkce).
8. Nasadte tvarový kryt ⑪ a pevně jej zašroubujte.

## Funkce ④-⑥

Po montáži nástěnného držáku, připojení k elektrické síti a nasazení čočky je možno uvést sensorovou lampu do provozu. Pomocí programovacích tlačítek lze provést trojí nastavení. Při stisknutí některého z těchto tlačítek se senzor přepne do programovacího režimu.

### To znamená:

- Svítidlo se zásadně vždy vypne.
- Funkce senzoru se vyřadí z provozu.
- Funkce trvalého světla (pokud je aktivní) se přeruší.

Nastavení je možno měnit libovolně často. Poslední hodnota se uloží, přičemž je zajištěna proti výpadku sítě.

### Soumrakové nastavení (práh citlivosti) ④

(nastavení z výroby: provoz za denního světla 2000 lx)



Požadovanou prahovou reakční hodnotu lampy je možno nastavit v rozmezí od asi 2 lx do 2000 lx.

### a) Nastavení individuální požadované hodnoty:

Při požadovaných světelných poměrech, při kterých má být světlo v budoucnu při zaznamenaní pohybu aktivní, je třeba stisknout tlačítko, dokud nezačne blikat červená LED (v čočce). Aktuální hodnota se takto uloží.

### b) Nastavení nočního provozu (4 lx) za dne

Stiskněte tlačítko a podržte je asi 5 sekund, dokud červená LED v čočce nepřestane blikat.

### Zpoždění vypnutí (časové nastavení) ⑤

(nastavení z výroby: asi 10 s)



Požadovanou dobu, po kterou má lampa svítit, je možno nastavit plynule v rozmezí od asi 5 s do max. 15 min.

### Nastavení individuální doby, po kterou lampa svítí:

- Stiskněte tlačítko a podržte je, dokud červená LED (v čočce) nezačne blikat.
- Uvolněte tlačítko a vyčkejte, dokud neuběhne požadovaná doba svícení (LED bliká).
- Pak opět stiskněte tlačítko, dokud LED nezhasne. Tím je požadovaný čas na vteřinu přesně uložen.
- Po uplynutí maximální nastavitelné doby (15 minut) se postup ukončí automaticky.
- Chcete-li nastavit nejkratší možnou dobu, stiskněte tlačítko 2 x krátce po sobě.

### Regulace jasu (Watt-o-matic) ⑥

(nastavení z výroby: tlumení vypnuto: 0%)



Světelný výkon svítidla přepnutého do režimu trvalého osvětlení lze plynule nastavovat max. do 50 W. To znamená: světlo se přepne při režimu trvalého osvětlení (nastaveného např. na 20 W) na maximální výkon (100 W) teprve při zaznamenaní pohybu v oblasti záhytu senzoru.

### Individuální nastavení hodnoty

- tlumení:**
- Stiskněte tlačítko a podržte je, dokud LED (v čočce) nezačne blikat.
  - Podržte tlačítko nadále stisknuté, rozsah tlumení se bude pomalu měnit od 0 do 50%.
  - Při dosažení požadované hodnoty tlačítko uvolněte.

Světelná dioda bude poté ještě asi 5 sekund blikat. Během této doby lze hodnotu tlumení ještě dodatečně upravit.

### Funkce trvalého osvětlení 15

Je-li v přírodním síťovém vedení zařazen síťový vypínač, jsou vedle jednoduchého zapínání a vypínání možné i následující funkce:

#### Senzorový provoz

##### 1) Zapnutí světla:

Vypínač 1 x VYPNOUT a ZAPNOUT. Svítidlo zůstane po nastavenou dobu zapnuto.

##### 2) Vypnutí světla:

Vypínač 1 x VYPNOUT a ZAPNOUT. Lampa zhasne popř. přejde do sensorového provozu.

#### Provoz trvalého osvětlení

##### 1) Zapnutí trvalého osvětlení:

Vypínač 2 x VYPNOUT a ZAPNOUT. Svítidlo se na 4 hodiny přepne na trvalý provoz (červená světelná dioda za čočkou svítí). Poté opět automaticky přejde do sensorového provozu (červená světelná dioda zhasne).

##### 2) Vypnutí trvalého osvětlení:

Vypínač 1 x VYPNOUT a ZAPNOUT. Lampa zhasne popř. přejde do sensorového provozu.

#### Důležité:

Několikeré stisknutí vypínače by mělo následovat rychle za sebou (v rozmezí 0,5 – 1 s).

### Resetovací funkce

Všechna nastavení lze kdykoli vrátit zpět do stavu odpovídajícího nastavením z výroby (provoz za denního světla 2000 lx, doba svícení 10 sekund a vypnuté tlumení).

Za tím účelem je třeba stisknout současně všechna 3 tlačítka, dokud se LED (v čočce) nerozsvítí a opět nezhasne (asi 5 s).

### Pozvolné rozjasňování světla

Senzorová lampa má funkci pozvolného rozjasňování světla. To znamená, že se světlo po zapnutí nesepe přímo na maximální výkon, ale během jedné sekundy se pomalu zvýší jas až na 100%. Stejným způsobem probíhá snižování výkonu světla při jeho vypnutí.

### Základní nastavení dosahu 16

Čočka přístroje je rozdělena do dvou oblastí záchytu. Pomocí jedné poloviny se docílí dosahu max. 5 m, druhá polovina umožňuje max. dosah 12 m (při

montážní výšce činící asi 2 m). Po instalaci čočky (čočka je pevně namontována v připravené drážce) je zvolený max. dosah (12 m nebo 5 m) označen pomocí malé šipky (šipka vlevo = 5 m, šipka vpravo = 12 m).

Pomocí šroubováku je čočku možno bočně uvolnit ze zářezek a následně ji nasadit zpět v poloze odpovídající požadovanému dosahu.

### Individuální jemné seřízení pomocí krycích clon 17

Aby bylo možno cíleně sledovat nebo naopak vyloučit určité dílčí oblasti, např. chodníky nebo sousední pozemky, je možno provést přesné nastavení oblasti záchytu připevněním krycích segmentů. Jednotlivé krycí segmenty lze oddělit nebo odstříhnout nůžkami - ve vodorovném i svislém směru - podél předem vyražených dělicích drážek. Takto připravené krycí segmenty je pak možno zavěsit do nejvyššího vybrání ve středu čočky. Konečné upevnění segmentů se poté provede nasazením krytu 8.

(na obrázku 17 jsou znázorněny příklady zmenšení úhlu záchytu rovněž i snížení dosahu.)

### Provoz / ošetřování

Senzorová lampa je vhodná k použití tam, kde je potřebné automatické zapínání světla. Funkci sensorové lampy mohou ovlivnit povětrnostní vlivy; při silných porывech větru, sněžení, dešti nebo krupobití může dojít k chybnému zapnutí, poněvadž náhlé výkyvy teploty nemohou být odlišeny od skutečných zdrojů tepla. Snímací čočku je v případě znečištění možno očistit vlhkým hadříkem (bez použití čistících prostředků).

#### Pozor!

Nerezová ocel by měla být pravidelně (zhruba každé 3 měsíce) čistěna obvyklými prostředky k čištění nerezové oceli. V opačném případě může dojít ke korozi na povrchu (náletová rez).

### CE Prohlášení o shodě

Produkt splňuje požadavky směrnice pro nízké napětí 73/23/EHS a směrnice EMV (elektromagnetické snášitelnosti) 89/336/EHS.

### Provozní poruchy

Porucha	Příčina	Náprava
Senzorová lampa je bez napětí	<ul style="list-style-type: none"> <li>■ Vadná pojistka, lampa není zapnuta, přerušené vedení</li> <li>■ Zkrat</li> </ul>	<ul style="list-style-type: none"> <li>■ Nová pojistka, zapnout síťový vypínač; zkontrolovat vedení pomocí zkoušečky napětí</li> <li>■ Zkontrolovat připojení</li> </ul>
Senzorová lampa nezapíná	<ul style="list-style-type: none"> <li>■ Při denním provozu je zvoleno soumrakové nastavení odpovídající nočnímu provozu</li> <li>■ Vadná žárovka</li> <li>■ Síťový vypínač v poloze VYPNUTO</li> <li>■ Vadná pojistka</li> <li>■ Oblast záchytu není přesně nastavena</li> <li>■ Došlo k aktivaci vnitřní elektrické pojistky (LED trvale svítí)</li> </ul>	<ul style="list-style-type: none"> <li>■ Znovu nastavit (tlačítko 4)</li> <li>■ Vyměnit žárovku</li> <li>■ Zapnout</li> <li>■ Nová pojistka, popř. zkontrolovat připojení</li> <li>■ Znovu seřídít</li> <li>■ Vypnout sensorovou lampu a asi po 5 sekundách ji opět zapnout</li> </ul>
Senzorová lampa nevypíná	<ul style="list-style-type: none"> <li>■ Trvalý pohyb v oblasti záchytu</li> <li>■ Regulace jasu na 100%</li> </ul>	<ul style="list-style-type: none"> <li>■ Zkontrolovat oblast a případně znovu seřídít</li> <li>■ Regulaci jasu nastavit na 0% (tlačítko 6)</li> </ul>
Senzorová lampa zapíná v nevhodnou dobu	<ul style="list-style-type: none"> <li>■ Vítr pohybuje stromy a keři v oblasti záchytu</li> <li>■ Zaznamenávání pohybu aut na ulici</li> <li>■ Na čočku dopadá sluneční světlo</li> <li>■ Náhlá změna teploty způsobená povětrnostními vlivy (vítr, déšť, sníh) nebo odvětrávaným vzduchem proudícím od ventilátorů či z otevřených oken</li> <li>■ Čočka není dostatečně pevně zatlačena do drážky</li> </ul>	<ul style="list-style-type: none"> <li>■ Přestavit oblast záchytu</li> <li>■ Přestavit oblast záchytu</li> <li>■ Zajistit ochranu senzoru nebo přestavit oblast záchytu</li> <li>■ Změnit oblast záchytu, změnit místo montáže</li> <li>■ Čočku znovu zatlačit do drážky</li> </ul>
Změna dosahu sensorové lampy	<ul style="list-style-type: none"> <li>■ Změny okolní teploty</li> </ul>	<ul style="list-style-type: none"> <li>■ Provést přesné nastavení oblasti záchytu pomocí krycích segmentů</li> </ul>
LED trvale svítí, přestože není nastaveno trvalé osvětlení	<ul style="list-style-type: none"> <li>■ Aktivována interní pojistka</li> </ul>	<ul style="list-style-type: none"> <li>■ Vypnout sensorovou lampu a po 5 sekundách ji opět zapnout</li> </ul>

### Záruka

Tento výrobek firmy STEINEL je vyráběn s maximální pozorností věnovanou jeho funkčnosti a bezpečnosti, které byly vyzkoušeny podle platných předpisů, přičemž se výrobek rovněž podrobil namátkové výstupní kontrole. Firma STEINEL přebírá záruku za bezvadné provedení a funkčnost.

Záruka se poskytuje v délce 36 měsíců a začíná dnem prodeje výrobku spotřebiteli. Odstraněny vám budou výrobní vady a závady zapříčiněné vadným materiálem, přičemž záruka spočívá v opravě nebo výměně výrobku dle rozhodnutí servisu. Záruka se nevztahuje na vady a škody na dílech podléhajících opotřebení, na škody zapříčiněné nesprávným zacházením nebo údržbou ani na rozbití způsobené pádem. Uplatňování dalších nároků následných škod na cizích věcech je vyloučeno.

Záruka bude uznána jen tehdy, bude-li nedemontovaný přístroj dobře zabalen, přiložen krátký popis závady, pokladní stvrženka nebo faktura (datum prodeje a razítka prodejny), poslán na adresu příslušného servisu.

#### Servisní opravy:

Naše servisní opravy provádějí rovněž opravy po uplynutí záruční doby nebo opravy závad, na které se záruka nevztahuje. Dobře zabalený výrobek zašlete, prosím, i v tomto případě nejblížešmu servisnímu středisku.

**36 měsíců**  
FUNKČNÍ  
ZÁRUKA

## SK NÁVOD NA MONTÁŽ

### Vážení zákazník,

děkujeme Vám za důvěru, kterou ste nám prejavili zakúpením Vašej novej sensorovej lampy STEINEL. Rozhodli ste sa pre vysokohodnotný kvalitný produkt, ktorý bol vyrobený, testovaný a balený s najvyššou starostlivosťou.

Prosím oboznámte sa pred inštaláciou s týmto montážnym návodom. Pretože len správna inštalácia a uvedenie do prevádzky zaručuje dlhodobú, spoľahlivú a bezporuchovú prevádzku.

Želáme Vám veľa radosti s Vašou novou sensorovou lampou STEINEL.

### Popis prístroja

- ① Nástenný držiak
- ② Excenter na upevnenie skla
- ③ Sensorová šošovka (odnímateľná a otočná na voľbu základného nastavenia dosahu max. 5 m alebo 12 m)
- ④ Nastavenie stmievania
- ⑤ Nastavenie času
- ⑥ Regulácia jasu / Watt-o-matic (tlmenie)
- ⑦ Pripojenie na sieť
- ⑧ Dizajnová krytka senzora
- ⑨ Dizajnové tienidlo
- ⑩ Sklo lampy
- ⑪ Dizajnový kryt

### Technické údaje

Výkon:	max. 100 Watt (žiarovka, nie úsporná žiarovka)
Napätie:	230 – 240 V, 50 Hz
Uhol snímania:	180° s uhlom otvorenia 90°
Dosah senzora:	Základné nastavenie 1: max. 5 m Základné nastavenie 2: max. 12 m (nastavenie od výrobcu) + Jemné doladenie pomocou krytov 1–12 m
Nastavenie času:	5 sek. – 15 min.
Nastavenie stmievania	2 – 2000 lux
Regulácia jasu:	0 – 50 % (Watt-o-matic)
Nepretržité svietenie:	zapínateľné (4 hod.). Predpoklad: spínač pripojený na sieťový prívod
Druh ochrany:	IP 44

## ! Bezpečnostné pokyny

- Pred všetkými prácami na prístroji prerušte prívod napätia!
- Pri montáži musí byť elektrické vedenie, určené na pripojenie, zbavené napätia. Preto je potrebné najskôr vypnúť elektrický prúd a skontrolovať beznapätovosť pomocou skúšačky napätia.
- Pri inštalácii sensorovej lampy sa jedná o prácu so sieťovým napätím. Preto ju treba vykonať odborným spôsobom podľa bežných inštalčných predpisov a pripájacích podmienok.  
(GB)-VDE 0100, (A)-ÖVE/ÖNORM E 8001-1,  
(CH)-SEV 1000
- Nastavenie funkcií ④, ⑤, ⑥ vykonávajte iba s namontovanou šošovkou.

### Princíp ⑬

Integrovaný infračervený senzor je vybavený dvoma 120° pyrosenzormi, ktoré snímajú neviditeľné tepelné žiarenie pohybujúcich sa telies (ľudí, zvierat atď.).

Takto snímané tepelné žiarenie sa elektronicky spracuje a automaticky zapína svetidlo. Cez prekážky, ako napr. múry alebo sklenené tabule, sa tepelné žiarenie nezaznamená, tým pádom sa neuskutoční zapnutie. Pomocou dvoch pyrosenzorov sa dosahuje uhol snímania 180° s uhlom otvorenia 90°. Sensorová šošovka je odnímateľná a otočná. Toto umožňuje dve základné nastavenia dosahu max. 5 m alebo 12 m.

**Dôležité:** Najistejšie snímanie pohybu dosiahnete, ak sensorovú lampu namontujete bočne na smer pohybu a ak výhľad senzora neobmedzujú žiadne prekážky (ako napr. stromy, múry atď.).

## Inštalácia / montáž na stenu ⑭

**Miesto montáže by malo byť vzdialené minimálne 50 cm od iného svetidla,** keďže tepelné žiarenie môže viesť k spusteniu systému. Na dosiahnutie uvedených dosahov 5/12 m by mala byť montážna výška cca. 2 m.

### Montážny postup:

1. Nástenný držiak ① podržte na stene a vyznačte vrtné otvory.
2. Vyvrtajte otvory, osadte hmoždinky (Ø 6 mm).
3. Prevedte kábel sieťového prívodu. V prípade prívodu nad omietkou vylomte prerážací otvor pre prívod kábla, osadte tesniacu zátku, prerazte ju a prevedte cez ňu káble sieťového prívodu.
4. Priskrutkujte nástenný držiak ①.
5. Pripojenie sieťového prívodu (pozri obr. ⑫)  
Sieťový prívod je tvorený dvoj- až trojžilovým káblom:  
**L** = fáza (zvyčajne čierna alebo hnedá)  
**N** = nulový vodič (zvyčajne modrý)  
**PE** = ochranný vodič (zeleno/žltý)

V prípade pochybností musíte káble identifikovať prístrojom na meranie napätia; po preskúšaní káblov znovu vypnúť elektrické napätie. Fázu (**L**) a nulový vodič (**N**) treba pripojiť na násuvnú svorku. Ochranný vodič možno zabezpečiť izolačnou páskou.

**Upozornenie:** K sieťovému prívodu možno samozrejme namontovať sieťový spínač na zapínanie a vypínanie. Pre funkciu nepretržitého svietenia je toto nevyhnutným predpokladom (pozri kapitolu Funkcia nepretržitého svietenia ⑮).

6. Nasadte sensorovú šošovku ③ (dosah voliteľný, max. 5 m alebo 12 m) pozri kapitolu Nastavenie dosahu. Prip. nasadte kryty ⑰.

### Pre L 86x/875/876/885 platí:

7. Nasadte dizajnovú krytku senzora ⑧ na nástenný držiak a zaistíte ju.
8. Nasadte dizajnové tienidlo ⑨.
9. Nasadte sklo lampy ⑩ a upevnite ho pomocou excentera ②.
10. Vykonať nastavenie stmievania ④ ako aj nastavenie času ⑤ a reguláciu jasu ⑥ (pozri kapitolu Funkcie).

### Pre L 870/871 platí:

7. Vykonať nastavenie stmievania, ④ ako aj nastavenie času ⑤ a reguláciu jasu ⑥ (pozri kapitolu Funkcie).
8. Nasadte dizajnový kryt ⑪ a pevne ho priskrutkujte.

## Funkcie ④-⑥

Po namontovaní nástenného držiaka, realizácii sieťového pripojenia a nasadení sensorovej šošovky možno sensorovú lampu uviesť do prevádzky. Prostredníctvom programovacích tlačidiel možno vykonať tri nastavenia. Po stlačení niektorého programovacieho tlačidla sa svetidlo nachádza v programovacom režime.

### To znamená:

- Svetidlo sa v zásade vždy vypne.
- Sensorová funkcia je mimo prevádzky.
- Funkcia nepretržitého svietenia (ak je aktívna) sa preruší.

Nastavenia možno ľubovoľný počet krát zmeniť. Posledná hodnota sa zapamätá so zabezpečením proti výpadku siete.

### Nastavenie stmievania (prah citlivosti) ④

(nastavenie od výrobcu: prevádzka pri dennom svetle 2000 lux)



Požadovaný prah citlivosti svetidla možno nastaviť od cca. 2 lux až do 2000 lux.

### a) Nastavenie individuálnej želanej hodnoty:

Pri požadovaných svetelných podmienkach, pri ktorých sa má svetidlo v budúcnosti v prípade pohybu aktivovať, treba stlačiť tlačidlo, kým červená LED (v šošovke) nezačne blikať. Táto hodnota sa týmto zapamätá.

### b) Nastavenie nočnej prevádzky (4 lux) počas dňa

Držte tlačidlo stlačené cca. 5 sekúnd, kým červená LED v šošovke neprestane blikať.

### Oneskorenie vypnutia (nastavenie času) ⑤

(nastavenie od výrobcu: cca. 10 sek.)



Požadovanú dobu svietenia lampy možno plynulo nastaviť od cca. 5 sek. až do max. 15 min.

### Nastavenie individuálnej doby svietenia lampy:

- Držte tlačidlo stlačené, kým červená LED (v šošovke) nezačne blikať.
- Pustite tlačidlo a vyčkejte požadovanú dobu svietenia (LED bliká).
- Následne znovu stlačte tlačidlo, kým sa LED nevypne. Tým sa zapamätá požadovaný čas s presnosťou na sekundu.
- Proces sa po ubehnutí maximálne nastaviteľného času (15 minút) automaticky ukončí.
- Na nastavenie najkratšieho času treba tlačidlo stlačiť 2 x krátko po sebe.

### Regulácia jasu (Watt-o-matic) ⑥

(nastavenie od výrobcu: tlmenie vypnuté: 0%)



Svetelný výkon lampy možno plynulo nastaviť až do max. 50 Watt ako nepretržité svietenie. To znamená: až v prípade pohybu v oblasti snímania senzora sa svetlo prepne z napr. 20 Wattov nepretržitého svietenia na maximálny svetelný výkon (100 Watt).

### Nastavenie individuálnej

#### hodnoty tmenia:

- Držte tlačidlo stlačené, kým LED (v šošovke) nezačne blikať.
- Držte tlačidlo ďalej stlačené, pomaly sa prechádza rozsah tmenia 0–50%.
- Po dosiahnutí požadovanej hodnoty pustíte tlačidlo.

Následne LED ešte bliká cca. 5 sekúnd. Počas tejto doby možno hodnotu tmenia ešte ďalej optimalizovať.

### Funkcia nepretržitého svietenia 15

Ak sa k sieťovému prívodu namontuje sieťový spínač, sú okrem jednoduchého zapnutia a vypnutia možné nasledovné funkcie:

#### Senzorová prevádzka

##### 1) Zapnutie svetla:

Spínač 1 x VYPNÚŤ a ZAPNÚŤ.

Svietidlo ostane počas nastavenej doby zapnuté.

##### 2) Vypnutie svetla:

Spínač 1 x VYPNÚŤ a ZAPNÚŤ.

Svietidlo sa vypne, resp. prejde do sensorovej prevádzky.

#### Prevádzka nepretržitého svietenia

##### 1) Zapnutie nepretržitého svietenia:

Spínač 2 x VYPNÚŤ a ZAPNÚŤ. Svetidlo sa na 4 hodiny nastaví na nepretržité svietenie (červená LED svieti za šošovkou). Následne sa automaticky znovu prepne do sensorovej prevádzky (červená LED vypnutá).

##### 2) Vypnutie nepretržitého svietenia:

Spínač 1 x VYPNÚŤ a ZAPNÚŤ. Svetidlo sa vypne, resp. prejde do sensorovej prevádzky.

#### Dôležité:

Viacnásobné stlačenie spínača by malo byť vykonané rýchlo za sebou (v rozsahu 0,5 – 1 sek.).

### Funkcia Reset

Všetky nastavenia možno hocikedy vrátiť na dodávkový stav (prevádzka pri dennom svetle 2000 lux, trvanie svietenia 10 sek., a tmenie vypnuté).

Na to držte stlačené všetky 3 tlačidlá zároveň, kým sa LED (v šošovke) nezapne a znova nevypne (cca. 5 sek.).

### Jemné spustenie svetla

Senzorová lampa je vybavená funkciou jemného spustenia svetla. To znamená, že sa svetlo pri zapnutí neprepne priamo na maximálny výkon, ale jas sa v priebehu jednej sekundy pomaly zvyšuje až na 100%. Rovnako sa svetlo pri vypnutí pomaly znižuje.

### Základné nastavenie dosahu 16

Senzorová šošovka je rozdelená na dve snímacie oblasti. S jednou polovicou sa docieľuje dosah max. 5 m, s druhou dosah max. 12 m (pri montážnej výške

cca. 2 m). Po nasadení šošovky (šošovku pevne upevnite do príslušnej drážky) označuje malá šípka zvolený max. dosah 12 m alebo 5 m (šípka vľavo = 5 m, šípka vpravo = 12 m).

Šošovku možno pomocou skrutkovača z boku uvoľniť z uchytenia a v závislosti od požadovaného dosahu znovu nasadiť.

### Individuálne jemné doladenie pomocou krytov 17

Na vyradenie alebo cielené sledovanie dodatočných priestorov ako napr. chodníkov alebo susedných pozemkov možno oblasť snímania namontovaním krytov presne nastaviť. Kryty možno rezať alebo strihať nožnicami pozdĺž drážkovaných dielikov vo zvislom a vodorovnom smere. Následne ich možno zavesiť na najvyššej priehlbine v strede šošovky. Nasadením krytu 8 sa nakoniec upevnia.

(Obr. 17 zobrazujú príklady redukcie uhla snímania, ako aj redukcie dosahu.)

### Prevádzka / starostlivosť

Senzorová lampa je vhodná na automatické zapínanie svetla. Poveternostné vplyvy môžu ovplyvňovať funkčnosť sensorovej lampy, pri silných nárazoch vetra, snežení, daždi, krupobití, môže dôjsť k chybnému spusteniu, keďže náhle výkyvy teploty nie je možné rozoznať od tepelných zdrojov. Snímacia šošovka sa môže v prípade znečistenia vyčistiť pomocou vlhkej handry (bez čistiaceho prostriedku).

#### Upozornenie!

Ušľachtilá oceľ by sa mala pravidelne (cca. každé 3 mesiace) vyčistiť bežným čistiacim prostriedkom na ušľachtilú oceľ. V opačnom prípade môže na povrchu vzniknúť korózia (jemná hrdza).

### CE Vyhlásenie o zhode

Výrobok spĺňa Smernicu o nízkom napätí 73/23/EHS a Smernicu o elektromagnetickej kompatibilite EMC 89/336/EHS.

### Prevádzkové poruchy

Porucha	Príčina	Riešenie
Senzorová lampa bez napätia	<ul style="list-style-type: none"> <li>defektná poistka, lampa nie je zapnutá, prerušené vedenie</li> <li>skrat</li> </ul>	<ul style="list-style-type: none"> <li>nová poistka, zapnúť sieťový spínač; skontrolovať vedenie pomocou prístroja na meranie napätia</li> <li>skontrolovať pripojenia</li> </ul>
Senzorová lampa sa nezapína	<ul style="list-style-type: none"> <li>pri dennej prevádzke, nastavenie stmievania je nastavené na nočnú prevádzku</li> <li>žiarovka pokazená</li> <li>sieťový vypínač VYPNUTÝ</li> <li>poistka defektná</li> <li>oblasť snímania nie je cielená nastavená</li> <li>interná elektrická poistka sa aktivovala (LED nepretržite svieti)</li> </ul>	<ul style="list-style-type: none"> <li>znovu nastaviť (tlačidlo 4)</li> <li>vymeniť žiarovku</li> <li>zapnúť</li> <li>nová poistka, príp. skontrolovať pripojenie</li> <li>znovu nastaviť</li> <li>senzorovú lampu vypnúť a po cca. 5 sek. znovu zapnúť</li> </ul>
Senzorová lampa sa nevypína	<ul style="list-style-type: none"> <li>trvalý pohyb v oblasti snímania</li> <li>regulácia jasu na 100%</li> </ul>	<ul style="list-style-type: none"> <li>skontrolovať oblasť a príp. znovu nastaviť</li> <li>nastaviť reguláciu jasu na 0% (tlačidlo 6)</li> </ul>
Senzorová lampa sa zapína nežiaducim spôsobom	<ul style="list-style-type: none"> <li>vietor hýbe stromami a kríkmi v oblasti snímania</li> <li>snímanie automobilov na ceste</li> <li>slnčné svetlo dopadá na šošovku</li> <li>náhla zmena teploty spôsobená počasím (vietor, dážď, sneh) alebo vyfukovaným vzduchom z ventilátorov, otvorených okien</li> <li>šošovka nie je dostatočne pevne zatlačená do drážky</li> </ul>	<ul style="list-style-type: none"> <li>prestaviť oblasť</li> <li>prestaviť oblasť</li> <li>namontovať senzor chránene alebo prestaviť oblasť</li> <li>zmeniť oblasť, preložiť miesto montáže</li> <li>šošovku znovu dodatočne zatlačiť</li> </ul>
Senzorová lampa zmena dosahu	<ul style="list-style-type: none"> <li>iné teploty okolia</li> </ul>	<ul style="list-style-type: none"> <li>presne nastaviť oblasť snímania pomocou krytov</li> </ul>
LED nepretržite svieti napriek tomu, že nie je nastavené nepretržité svietenie	<ul style="list-style-type: none"> <li>interná poistka aktivovaná</li> </ul>	<ul style="list-style-type: none"> <li>senzorovú lampu vypnúť a po 5 sek. znova zapnúť</li> </ul>

### Funkčná záruka

Tento produkt Steinel je vyrobený s maximálnou dôslednosťou, skontrolovaný na funkčnosť a bezpečnosť podľa platných predpisov a následne podrobený náhodnej skúšobnej kontrole. STEINEL preberá záruku bezchybného stavu a funkčnosti. Záručná doba trvá 36 mesiacov a začína sa dňom predaja zákazníkovi. Odstránime nedostatky, ktoré vyplývajú z chyby materiálu alebo výrobné chyby, záručné plnenie sa uskutočňuje opravou alebo výmenou chybných dielov podľa nášho uváženia. Záručné plnenie sa nevzťahuje na poškodenie opotrebovaných dielov ani na škody a nedostatky, ktoré vznikli nesprávnym zaobchádzaním alebo údržbou. Ďalšie následné škody na cudzích objektoch sú vylúčené zo záruky.

Záruka je platná len vtedy, ak sa nezobraný prístroj spolu s krátkym popisom chyby, účtenkou alebo faktúrou (dátum kúpy a pečiatka obchodníka), zašle riadne zabalený na príslušnú servisnú stanicu.

#### Servis pre opravy:

Po ubehnutí záručnej doby alebo pri poškodeniach bez nároku na záruku opravuje náš výrobný servis. Zašlite prosím dobre zabalený výrobok na najbližšiu servisnú stanicu.

**36** mesačná  
garancia za  
delovanie

**PL Instrukcja montażu****Szanowny Nabywco!**

Dziękujemy za okazane zaufanie i zakup nowej lampy z czujnikiem ruchu marki STEINEL. Wybraliście Państwo wyrób wysokiej jakości, który wyprodukowano, przetestowano i zapakowano z największą starannością.

Przed uruchomieniem prosimy zapoznać się z poniższą instrukcją montażu. Tylko prawidłowa instalacja i uruchomienie urządzenia zapewniają długoletnią, niezawodną i bezusterkową eksploatację.

Życzymy Państwu wiele radości z użytkowania nowej lampy z czujnikiem ruchu marki STEINEL.

**Opis urządzenia**

- ① Uchwyt ścienny
- ② Mimośród do zamocowania klosza
- ③ Soczewka czujnika (wyjmowana i obracana do ustawiania podstawowego zasięgu czujnika: maksymalnie do 5 m lub do 12 m)
- ④ Ustawianie progu czułości zmierzchovej
- ⑤ Ustawianie czasu
- ⑥ Regulacja jasności / Watt-o-matic (ściemnianie)
- ⑦ Przyłącze sieciowe
- ⑧ Kołpak stylizowany czujnika
- ⑨ Przesłona stylizowana
- ⑩ Klosz lampy
- ⑪ Pokrywa stylizowana

**Dane techniczne**

Moc:	max. 100 W (żarówka, ale nie żarówka energooszczędna)
Napięcie:	230 – 240 V, 50 Hz
Kąt wykrywania:	180° z kątem rozwarcia 90°
Zasięg czujnika:	Zasięg podstawowy 1: max. 5 m Zasięg podstawowy 2: max. 12 m (ustawienie fabryczne) + dokładna regulacja za pomocą przesłon 1–12 m
Ustawianie czasu:	5 s – 15 min.
Ustawianie progu czułości zmierzchovej:	2 – 2000 luksów
Regulacja jasności:	0 – 50 % (Watt-o-matic)
Stałe oświetlenie:	przełączalne (4 godz.) Warunek: wyłącznik zainstalowany w sieciowym przewodzie zasilającym
Stopień ochrony:	IP 44

**! Zasady bezpieczeństwa**

- Przed przystąpieniem do jakiegokolwiek pracy przy urządzeniu należy wyłączyć napięcie zasilające!
- Przewód zasilający, który należy podłączyć przy montażu nie może być pod napięciem. Dlatego najpierw należy wyłączyć prąd i sprawdzić brak napięcia przy pomocy próbnika napięcia.
- Podczas instalacji lampy z czujnikiem ruchu mamy do czynienia z pracą wykonywaną pod napięciem sieciowym. Dlatego należy ją wykonać fachowo, zgodnie z obowiązującymi przepisami dotyczącymi instalacji i podłączania do zasilania elektrycznego. (GB)-VDE 0100, (A)-ÖVE/ÖNORM E 8001-1, (CH)-SEV 1000)
- Ustawianie funkcji ④, ⑤, ⑥ wykonywać tylko z zamontowaną soczewką.

**Zasada działania ⑬**

Zintegrowany w lampie czujnik na podczerwień wyposażony jest w dwa pirodetektory 120°, które odbierają niewidzialne promieniowanie ciepłe, emitowane przez poruszające się ciała (ludzi, zwierząt itp.).

Zarejestrowane w ten sposób promieniowanie ciepłe przetwarzane jest przez układ elektroniczny, powodując automatyczne włączenie się lampy oświetleniowej. Przeszkody, np. mury lub szyby szklane nie pozwalają na wykrycie promieniowania ciepłego, a zatem nie następuje włączenie lampy. Za pomocą dwóch pirodetektorów uzyskuje się kąt wykrywania 180° z kątem rozwarcia 90°. Soczewka czujnika jest wyjmowana i obracana. Umożliwia to ustawienie dwóch podstawowych zasięgów czujnika: maksymalnie do 5 m lub do 12 m.

**Ważne:** Najpewniejsze wykrywanie poruszających się obiektów uzyskuje się przy zamontowaniu lampy z czujnikiem ruchu z boku do kierunku ruchu i przy braku przeszkód (jak np. drzewa, mury itp.) zasłaniających czujnik.

**Instalacja / Montaż na ścianie ⑭**

**Miejsce montażu powinno być oddalone o co najmniej 50 cm od kolejnej lampy**, ponieważ promieniowanie ciepłe może spowodować błędne działanie systemu. W celu uzyskania podanego zasięgu czujnika rzędu 5/12 m, wysokość montażu powinna wynosić ok. 2 m.

**Czynności montażowe:**

1. Przyłożyć uchwyt ścienny ① do ściany i zaznaczyć rozmieszczenie otworów.
2. Wywiercić otwory, założyć kołki rozporowe (Ø 6 mm).
3. Przeprowadzić przewód zasilający. Wyłamać otwory perforowane przewidziane do wprowadzenia przewodów instalacji natynkowej, założyć i przebić zaślepki uszczelniające oraz przeprowadzić kable.
4. Przykręcić uchwyt ścienny ①.
5. **Podłączenie przewodu zasilającego (p. rys. ⑫)**  
Przewód zasilający jest kablem 2- lub 3-żyłowym:  
**L** = przewód fazowy (najczęściej czarny lub brązowy)  
**N** = przewód neutralny (najczęściej niebieski)  
**PE** = przewód ochronny (zielono-żółty)

W razie wątpliwości należy zidentyfikować próbnikiem poszczególne żyły przewodu; następnie ponownie wyłączyć napięcie. Przewód fazowy (**L**) i neutralny (**N**) podłączyć do zacisku wtykowego. Przewód ochronny można zabezpieczyć taśmą izolacyjną.

**Wskazówka:** W przewodzie zasilającym można oczywiście zainstalować wyłącznik sieciowy do ręcznego włączania / wyłączania oświetlenia. Jest to warunkiem dla funkcji stałego świecenia lampy (p. rozdział Funkcja stałego świecenia ⑬).

6. Założyć soczewkę czujnika ③ (zasięg czujnika do wyboru: max. 5 m lub 12 m) p. rozdział Ustawianie zasięgu czujnika. Ewentualnie założyć przesłony ⑦.

**Dla modelu L 86x/875/876/885 obowiązują:**

7. Założyć kołpak stylizowany czujnika ⑧ na uchwyt ścienny i zatrzaskać.
8. Założyć przesłonę stylizowaną ⑨.
9. Założyć klosz lampy ⑩ i umocować mimośrodem ②.
10. Ustawić próg czułości zmierzchovej ④ i czas świecenia ⑤ oraz jasność ⑥ (p. rozdział Funkcje).

**Dla modelu L 870/871 obowiązują:**

7. Ustawić próg czułości zmierzchovej ④ i czas świecenia ⑤ oraz jasność ⑥ (p. rozdział Funkcje).
8. Założyć pokrywę stylizowaną ⑪ i przykręcić na stałe.

**Funkcje ④-⑥**

Po zamontowaniu uchwytu ściennego, podłączeniu do zasilania sieciowego i założeniu soczewki czujnika można uruchomić lampę z czujnikiem ruchu. Za pomocą klawiszy programowania można ustawić funkcje. Po naciśnięciu klawisza programowania czujnik przełącza się na tryb programowania.

**Oznacza to, że:**

- Lampa z reguły zawsze się wyłącza.
- Czujnik jest nieaktywny.
- Funkcja stałego świecenia (jeżeli jest aktywna) zostaje wyłączona.

Ustawienia można zmieniać dowolnie często. Ostatnia wartość zostaje zachowana w pamięci również w razie zaniku zasilania.

**Ustawianie progu czułości zmierzchovej (Próg czułości) ④**  
(ustawienie fabryczne: praca przy świetle dziennym, 2000 luksów)



Żądany próg czułości lampy z czujnikiem ruchu można ustawić w zakresie od ok. 2 do 2000 luksów.

**a) Ustawianie indywidualnego czasu świecenia lampy:**  
Po pojawieniu się warunków świetlnych, przy których lampa z czujnikiem ruchu powinna się w przyszłości zaświecić w razie detekcji ruchu, należy wcisnąć przycisk i przytrzymać, aż zacznie migać czerwona dioda świecąca (w soczewce). Wartość ta zostaje ten sposób zapamiętana.

**b) Ustawianie nocnego trybu pracy (4 luksy) w dzień**

Przytrzymać wciśnięty przycisk przez ok. 5 sekund, aż przestanie migać czerwona dioda świecąca w soczewce.

**Ustawianie czasu świecenia (ustawianie czasu) ⑤**  
(ustawienie fabryczne: ok. 10 sek.)



Żądany czas świecenia lampy można ustawiać płynnie w zakresie od ok. 5 s do max. 15 minut.

**Ustawianie indywidualnego czasu świecenia lampy:**

- Przytrzymać wciśnięty przycisk, aż zacznie migać czerwona dioda świecąca (w soczewce).
- Zwolnić przycisk i odczekać, aż upłynie czas, w którym lampa powinna świecić (miga dioda świecąca).
- Następnie ponownie nacisnąć przycisk i przytrzymać, aż dioda świecąca zgaśnie. W ten sposób żądany czas świecenia jest zaprogramowany z sekundową dokładnością.
- Procedura programowania kończy się automatycznie po upływie maksymalnego czasu, jaki możliwy jest do ustawienia (15 minut).
- W celu ustawienia najkrótszego czasu wciśnięć krótko dwukrotnie przycisk (raz za razem).

**Regulacja jasności (Watt-o-matic) ⑥**  
(ustawienie fabryczne: ściemnianie wyłączone: 0%)



Moc lampy można ustawiać płynnie do max. 50 W w trybie stałego świecenia. Oznacza to, że: dopiero w razie rejestracji ruchu w obszarze wykrywania czujnika oświetlenie stałe o mocy np.: 20 W przełączone zostaje na maksymalną moc świetlną (100 W).

### Ustawianie indywidualnego stopnia ściemnienia:

- Wcisnąć przycisk i przytrzymać, aż zacznie migać dioda świecąca (w soczewce).
- Nadal trzymać wciśnięty przycisk, lampa ściemniana jest powoli w całym zakresie od 0–50%.
- Gdy zostanie osiągnięty wymagany stopień ściemnienia, należy zwolnić przycisk.

Dioda świecąca miga jeszcze przez ok. 5 sekund. W tym czasie można jeszcze nadal optymalizować stopień ściemnienia.

### Funkcja stałego świecenia 15

Jeśli w przewodzie zasilającym jest zainstalowany wyłącznik sieciowy, to oprócz zwykłego załączania i wyłączania lampy można ustawiać następujące funkcje:

#### Tryb pracy czujnika

##### 1) Włączanie światła:

1 x wyłączyć i włączyć wyłącznik. Lampa będzie świecić w zaprogramowanym czasie.

##### 2) Wyłączanie światła:

1 x wyłączyć i włączyć wyłącznik. Lampa gaśnie lub przechodzi na tryb pracy czujnika.

#### Funkcja stałego świecenia

##### 1) Włączanie stałego świecenia:

2 x wyłączyć i włączyć wyłącznik. Lampa jest ustawiona na stałe świecenie przez 4 godziny (świeci czerwona dioda za soczewką). Następnie przechodzi automatycznie na tryb pracy czujnika (czerwona dioda gaśnie).

##### 2) Wyłączanie stałego świecenia:

1 x wyłączyć i włączyć wyłącznik. Lampa gaśnie lub przechodzi na tryb pracy czujnika.

#### Ważne:

Kilkakrotne naciskanie wyłącznika należy wykonywać w krótkich odstępach czasu (w czasie 0,5 – 1 s).

### Resetowanie

Wszystkie ustawienia można w dowolnym momencie zresetować i przywrócić ustawienia fabryczne (praca przy świetle dziennym 2000 luksów, czas świecenia 10 s i wyłączona funkcja ściemnienia).

W tym celu wcisnąć równocześnie 3 przyciski i przytrzymać, aż dioda świecąca (w soczewce) zapali się i ponownie zgaśnie (ok. 5 s).

### Łagodne zapalenie światła

Lampa z czujnikiem ruchu posiada funkcję łagodnego zapalania światła. Oznacza to, że lampa po załączeniu nie świeci od razu z maksymalną mocą, lecz w ciągu jednej sekundy powoli zwiększa jasność aż do uzyskania 100% mocy. W ten sam sposób zmniejszana jest stopniowo jasność lampy po zgaszeniu.

### Ustawianie podstawowego zasięgu czujnika 16

Soczewka czujnika podzielona jest na dwa zasięgi wykrywania. Przy pomocy jednej połowy uzyskuje się zasięg maksymalnie do 5 m, a za pomocą drugiej maksymalnie do

12 m (dla wysokości montażu ok. 2 m). Po założeniu soczewki (zamocować soczewkę w przewidzianym do tego celu rowku) mała strzałka wskazuje wybrany zasięg maksymalnie do 12 m lub do 5 m (strzałka lewa = 5 m, strzałka prawa = 12 m).

Soczewkę można odpiąć bokiem z zatrasku przy pomocy wkrętaka i ponownie założyć, zgodnie z wymaganym zasięgiem czujnika.

### Indywidualne, dokładne ustawianie czujnika przy pomocy przesłon 17

Aby wykluczyć dodatkowe obszary wykrywania, jak np.: ścieżki, sąsiednie posesje, albo wybiórczo je kontrolować można dokładnie ustawić zasięg czujnika przy pomocy przesłon. Przesłony można rozdzielić wzdłuż przygotowanych w tym celu pionowych lub poziomych rowków albo rozciąć nożyczkami. Można je potem zawiesić w górnym zagłębieniu na środku soczewki. Ich unieruchomienie następuje przez założenie pokrywy 8.

Rys. 17 pokazują przykłady zmieszania kąta wykrywania i zasięgu czujnika.)

### Eksploatacja / konserwacja

Lampa z czujnikiem ruchu nadaje się do automatycznego włączania oświetlenia. Czynniki atmosferyczne mogą wpływać na działanie lampy z czujnikiem ruchu, silne porywy wiatru, śnieg, deszcz lub grad mogą spowodować błędne zadziałanie czujnika, ponieważ nagłe zmiany temperatury nie dają się odróżnić od źródeł ciepła. Zabrudzoną soczewkę czujnika można oczyścić wilgotną szmatką (bez użycia środków czyszczących).

#### Uwaga!

Stal szlachetną należy czyścić systematycznie (mniej więcej co 3 miesiące) dostępnym w handlu środkiem do czyszczenia stali. W przeciwnym wypadku może dojść do korodowania powierzchni zewnętrznej (nalo rdzy).

### CE Deklaracja zgodności z normami

Produkt spełnia wymogi dyrektywy w sprawie urządzeń niskiego napięcia 73/23/EWG oraz dyrektywy o zgodności elektromagnetycznej 89/336/EWG.

### Usterki

Usterka	Przyczyna	Usuwanie
Brak napięcia zasilającego lampę	<ul style="list-style-type: none"> <li>przepalony bezpiecznik, nie włączony wyłącznik sieciowy, przerwany przewód</li> <li>zwarcie</li> </ul>	<ul style="list-style-type: none"> <li>wymienić bezpiecznik, włączyć wyłącznik sieciowy; sprawdzić przewód próbnikiem napięcia</li> <li>sprawdzić podłączenia elektryczne</li> </ul>
Lampa z czujnikiem ruchu nie zapala się	<ul style="list-style-type: none"> <li>przy dziennym trybie pracy ustawiono próg czułości dla nocnego trybu pracy</li> <li>uszkodzona żarówka</li> <li>wyłaczony wyłącznik sieciowy</li> <li>uszkodzony bezpiecznik</li> </ul>	<ul style="list-style-type: none"> <li>ustawić na nowo (przycisk 4)</li> <li>wymienić żarówkę</li> <li>włączyć</li> <li>założyć nowy bezpiecznik, ewentualnie sprawdzić podłączenia elektryczne</li> <li>wyregulować na nowo</li> <li>wyłaczyć i po 5 s ponownie włączyć lampę z czujnikiem ruchu</li> </ul>
Lampa z czujnikiem ruchu nie gaśnie	<ul style="list-style-type: none"> <li>w obszarze wykrywania czujnika ciągle się coś porusza</li> <li>regulacja jasności ustawiona na 100%</li> </ul>	<ul style="list-style-type: none"> <li>skontrolować obszar wykrywania czujnika i ewentualnie ustawić na nowo</li> <li>regulację jasności ustawić na 0% (przycisk 6)</li> </ul>
Lampa z czujnikiem ruchu zapala się w niepożądanym momencie	<ul style="list-style-type: none"> <li>wiatr porusza gałęziami i krzewami w obszarze wykrywania</li> <li>czujnik rejestruje ruch pojazdów na ulicy</li> <li>na soczewkę padają promienie słoneczne</li> <li>gwałtowne zmiany temperatury na skutek czynników atmosferycznych (wiatr, deszcz, śnieg) lub nadmuch z wentylatorów, otwartych okien</li> <li>soczewka nie wciśnięta dostatecznie mocno do rowka</li> </ul>	<ul style="list-style-type: none"> <li>zmienić obszar wykrywania</li> <li>zmienić obszar wykrywania, zamontować czujnik w osłoniętym miejscu lub zmienić obszar wykrywania</li> <li>zmienić obszar wykrywania czujnika, zmienić miejsce montażu</li> <li>wcisnąć nieco mocniej soczewkę</li> </ul>
Zmiana zasięgu działania lampy z czujnikiem ruchu	<ul style="list-style-type: none"> <li>inne temperatury otoczenia</li> </ul>	<ul style="list-style-type: none"> <li>dokładnie ustawić obszar wykrywania czujnika przy pomocy przesłon</li> </ul>
Dioda stale świeci, pomimo że nie jest włączona funkcja stałego świecenia	<ul style="list-style-type: none"> <li>zadziałal wewnętrzny bezpiecznik</li> </ul>	<ul style="list-style-type: none"> <li>wyłaczyć i po 5 s ponownie włączyć lampę z czujnikiem ruchu</li> </ul>

### Gwarancja funkcjonowania

Poniższy produkt firmy STEINEL został bardzo starannie wykonany. Prawidłowe działanie i bezpieczeństwo użytkownika potwierdzają przeprowadzone losowo kontrole jakości oraz zgodność z obowiązującymi przepisami. Firma STEINEL udziela gwarancji na prawidłową jakość i działanie. Okres gwarancji wynosi 36 miesięcy i rozpoczyna się z dniem sprzedaży użytkownikowi. W ramach gwarancji usuwamy braki wynikłe z wad materiałowych lub produkcyjnych, świadczenie gwarancyjne nastąpi według naszej decyzji przez naprawę lub wymianę wadliwych części. Gwarancja nie obejmuje uszkodzenia części podlegających zużyciu eksploatacyjnemu, uszkodzeń i usterek spowodowanych przez nieprawidłową obsługę lub konserwację. Gwarancja nie obejmuje odpowiedzialności za szkody wtórne powstałe na przedmiotach trzecich.

Gwarancja udzielana jest tylko w przypadku, jeżeli prawidłowo zapakowane urządzenie (nierozłożone na części) wraz z krótkim opisem usterek, paragonem lub rachunkiem zakupu (opatrzonym datą zakupu i pieczęcią sklepu), zostanie odesłane do odpowiedniego punktu serwisowego.

#### Serwis naprawczy:

Po upływie okresu gwarancji albo w razie usterek nie objętych gwarancją naprawy wykonuje nasz serwis firmowy. Prosimy o przesłanie dobrze zapakowanego przyrządu do najbliższej placówki serwisowej.

**36** miesięcy  
**GWARANCJI**

## RO Instrucțiuni de montaj

### Stimate client,

vă mulțumim pentru încrederea acordată prin cumpărarea noii lămpi cu senzor Steinel. Ați achiziționat un produs de înaltă calitate, fabricat, testat și ambalat cu multă grijă.

Înainte de efectuarea lucrărilor de instalare, vă rugăm să parcurgeți prezentele instrucțiuni de montaj. Pentru că numai astfel garantăm o funcționare optimă și de durată.

Vă dorim să vă bucurați de noua dumneavoastră lampă cu senzor Steinel!

### Descrierea dispozitivului

- ① Suport de perete
- ② Excentric pentru fixarea abajurului
- ③ Lentila senzorului (detașabilă și rotativă pentru selectarea razei de acoperire de bază de 5 m sau 12 m)
- ④ Setare crepuscularitate
- ⑤ Setarea timpului
- ⑥ Reglare intensitate luminoasă / Watt-o-matic (lumină de veghe)
- ⑦ Conector de rețea
- ⑧ Capac stilizat al senzorului
- ⑨ Carcasă decorativă
- ⑩ Abajurul lămpii
- ⑪ Carcasă stilizată

### Caracteristici tehnice

Putere:	max. 100 Watt (bec cu incandescență, nu economic)
Tensiune de alimentare:	230 – 240 V, 50 Hz
Unghi de cuprindere:	180° cu 90° unghi de deschidere
Raza de acțiune a senzorului:	Setarea de bază 1: max. 5 m Setarea de bază 2: max. 12 m (setare din fabrică) + reglaj fin prin obturatoare 1–12 m
Reglarea timpului de funcționare:	5 sec. – 15 min.
Reglarea crepuscularității:	2 – 2000 Lux
Reglajul intensității luminoase:	0 – 50% (Watt-o-matic)
Iluminat continuu:	comutabil (4 ore.) Condiție: întrerupător racordat în rețeaua de alimentare
Clasa de protecție:	IP 44

## ! Instrucțiuni de siguranță

- Înainte de efectuarea oricăror lucrări la nivelul dispozitivului este necesară întreruperea alimentării cu energie electrică!
- La efectuarea lucrărilor de montaj, cablul electric care urmează a fi conectat nu trebuie să se afle sub tensiune. Din acest motiv, în primul rând se decuplează curentul și se verifică lipsa de tensiune cu ajutorul unui aparat de verificare a tensiunii.
- Instalarea lămpii cu senzor presupune conectarea la sursa de curent și trebuie să se realizeze în mod profesional, conform prevederilor de instalare și a condițiilor de racordare (GB)-VDE 0100, (A)-ÖVE/ÖNORM E 8001-1, (CH)-SEV 1000). Aceasta trebuie efectuată corect conform indicațiilor de instalare și condițiilor de conectare uzuale.
- Reglarea funcțiilor ④, ⑤, ⑥ se va efectua numai cu lentila montată.

### Principiul de funcționare ⑬

Senzorul de infraroșu integrat este dotat cu doi Pyrosenzori, de 120°, care înregistrează radiația calorică invizibilă a corpurilor în mișcare (oameni, animale etc.).

Această radiație calorică înregistrată este transpusă electronic, becul fiind aprins automat. Radiația termică nu este recunoscută prin obstacole cum ar fi de ex. pereții sau sticla ferestrelor, deci nu se realizează nici declanșarea. Prin intermediul celor doi Pyrosenzori, se poate acoperi un unghi de cuprindere de 180° cu un unghi de deschidere de 90°. Lentila senzorului este detașabilă și poate fi rotită. Acest lucru permite două setări de bază pentru aria de acoperire de maxim 5 m sau 12 m.

**Important:** Cea mai sigură înregistrare a mișcării o obțineți dacă montați lampa cu senzor lateral față de direcția de mers iar vizibilitatea nu este îngreunată de obstacole (ca de ex, copaci, ziduri etc.).

## Instalare / Montare pe perete ⑭

**Locul de montare trebuie să fie la o distanță de minim 50 cm față de un alt corp de iluminat**, având în vedere faptul că radiația termică poate conduce la declanșarea sistemului. Pentru a obține razele de acoperire indicate de 5/12 m, înălțimea de montare ar trebui să fie de cca. 2 m.

### Etapele montării:

1. Se așează suportul pe perete și se însemnează locurile de găurit.
2. Se găurește, se introduc diblurile (Ø 6 mm).
3. Se trage cablul de alimentare electrică. Se străpung găurile ștanțate pentru introducerea cablului, se introduce dopul de etanșare și se trece cablul de alimentare prin orificiu.
4. Se înșurubează suportul de perete.

### 5. Se conectează la rețeaua alimentare (a se vedea fig. ⑫)

Alimentarea la rețea se realizează printr-un cablu cu 2 până la 3 conductori:

**L** = fază (de obicei de culoare neagră sau maro)

**N** = nul (de obicei albastru)

**PE** = pământarea (verde/galben)

Dacă nu sunteți sigur, trebuie să identificați cablurile cu ajutorul unui testor de tensiune; apoi se va deconecta din nou de la tensiune. Se conectează cablul de fază (L) și cel de nul (N) la borna de priză. Cablul de pământare poate fi asigurat cu bandă izolatoare.

**Indicație:** La nivelul rețelei de alimentare cu energie electrică poate fi montat un întrerupător de rețea pentru pornire și oprire.

Acest lucru e necesar pentru iluminatul continuu (a se vedea capitolul iluminat continuu ⑮).

6. Se montează lentila senzorului ③ (raza de acoperire la alegere, max. 5 m sau 12 m) a se vedea capitolul Reglarea razei de acoperire. În caz de nevoie se vor monta obturatoarele ⑰.

### Valabil pentru L 86x/875/876/885:

7. Pe suportul de perete se va monta capacul stilizat al senzorului (până face clic) ⑧.
8. Se montează carcasa decorativă ⑨.
9. Se montează abajurul ⑩ și se fixează cu excentricul ②.
10. Se realizează reglarea crepuscularității ④, a timpului de funcționare ⑤, precum și reglarea intensității luminoase ⑥ (a se vedea capitolul Funcții).

### Valabil pentru L 870/871:

7. Se realizează reglarea crepuscularității ④, a timpului de funcționare ⑤, precum și reglarea intensității luminoase ⑥ (a se vedea capitolul Funcții).
8. Se așează carcasa stilizată ⑪ și se înșurubează.

## Funcții ④, ⑥

După ce a fost montat suportul de perete, a fost realizată conectarea la rețea și s-a montat lentila senzorului, lampa cu senzor poate fi pusă în funcțiune. Prin intermediul tastelor de programare se pot realiza trei setări. La acționarea unei taste de programare, lampa se află în modul de programare.

### Aceasta înseamnă:

- Lampa se oprește întotdeauna.
- Funcția de senzor este dezactivată.
- Funcția iluminat continuu (în cazul în care este activă) este întreruptă

Reglările pot fi modificate oricând după dorință. În cazul în care curentul se întrerupe, este memorată ultima valoare.

**Reglarea crepuscularității (prag de activare) ④**  
(setare din fabrică:  
funcționare la lumina zilei 2000 Lux)



Pragul de activare dorit al lămpii poate fi setat de la cca. 2 Lux până la 2000 Lux.

### a) Reglarea valorii individuale dorite:

Pentru luminozitatea la care se dorește ca lampa să se aprindă ca urmare a detectării mișcării, se va apăsa tasta până când LED-ul roșu din lentilă luminează intermitent. Atunci această valoare este memorată.

### b) Reglarea funcționării pe timp de noapte (4 Lux), reglare realizată la lumina zilei

Apăsați butonul cca. 5 secunde până când LEDul roșu din lentilă nu mai luminează intermitent.

**Programarea stingerii (Reglarea timpului de funcționare) ⑤**  
(setare din fabrică: cca. 10 Sec.)



Durata de iluminare a lămpii poate fi reglată liniar de la cca. 5 sec. până la max. 15 min.

### Reglarea duratei individuale de iluminare a lămpii:

- Butonul se va ține apăsat până când LED-ul roșu (din lentilă) luminează intermitent.
- Se eliberează butonul și se așteaptă timpul de iluminare dorit (LED-ul luminează intermitent).
- Se acționează din nou butonul până când LED-ul se stinge. În acest mod se memorează timpul dorit în secunde.
- Procesul se încheie automat la expirarea timpului de reglare maxim (15 min).
- Pentru fixarea celui mai scurt timp se va acționa rapid de 2 x butonul.

**Reglarea intensității luminoase (Watt-o-matic) ⑥**

(setare din fabrică: lumina de veghe dezactivată: 0%)



Puterea de iluminare a lămpii poate fi reglată liniar până la maxim 50 de wați pentru funcția de iluminat continuu. Acest lucru înseamnă că numai la mișcarea în zona de detecție, lumina se va comuta de ex. de la cca. 20 wați iluminat continuu, la puterea maximă de iluminat (100 wați).

### Reglarea individuală a intensității luminoase (lumina de veghe):

- Se apasă butonul până când LED-ul roșu (din lentilă) luminează intermitent.
- Menținând în continuare apăsat butonul, domeniul este parcurs încet de la 0 – 50%.
- Când se atinge valoarea dorită, se eliberează butonul.

După aceea, LEDul mai clipește încă 5 sec. În acest timp, valoarea intensității luminoase mai poate fi reglată.

### Funcția de iluminat continuu 15

Dacă se montează un întrerupător de rețea pe cablul de alimentare, atunci în afară de operația simplă PORNIT - OPRIT sunt posibile și următoarele funcții:

#### Regim de funcționare senzorial:

##### 1) Activarea iluminatului:

Întrerupătorul 1 x OPRIT și PORNIT.

Lumina rămâne activată pentru intervalul de timp selectat.

##### 2) Dezactivarea iluminatului:

Întrerupătorul 1 x OPRIT și PORNIT.

Corpul de iluminat se stinge respectiv trece în regimul senzorial.

#### Iluminat continuu

##### 1) Activarea iluminatului continuu:

Întrerupătorul 2 x OPRIT și PORNIT. Corpul de iluminat este activat pentru un interval de 4 ore în regimul de iluminat continuu (LEDul roșu activat în spatele lentilei). Ulterior revine automat în regimul de operare senzorial (LEDul roșu dezactivat).

##### 2) Dezactivarea iluminatului continuu:

Întrerupătorul 1 x OPRIT și PORNIT. Corpul de iluminat se stinge respectiv trece în regimul senzorial.

#### Important:

Acționarea repetată a întrerupătorului trebuie efectuată în succesiune rapidă (în limita a 0,5 – 1 sec.).

### Funcția reset

Toate reglările pot fi resetate oricând la setările inițiale (utilizare pe timp de zi 2000 Lux, durată de iluminare 10 sec. și lumina de veghe oprită).

Pentru aceasta, se apasă împreună toate cele 3 butoane până ce LEDul se aprinde și apoi se stinge (cca. 5 sec.).

### Pornirea graduală a luminii

Lampa cu senzor dispune de o funcție de pornire graduală a luminii. Acest lucru înseamnă că lumina nu trece la pornire direct pe puterea maximă, ci că intensitatea crește gradat, în interval de o secundă, până ce atinge 100%. De asemenea, la dezactivare, lumina se reduce treptat.

### Setarea de bază a razei de acoperire 16

Lentila senzorului este împărțită în două zone de acțiune. Cu una din jumătăți se atinge o rază de acoperire de max. 5 m, cu cealaltă o rază de acoperire de max. 12 m

(la o înălțime de montaj de cca. 2 m). După montarea lentilei (lentila se fixează ferm în nișa prevăzută), o săgeată mică marchează raza de acoperire de 12 m sau 5 m (săgeata stânga = 5 m, săgeata dreapta = 12 m).

Lentila poate fi scoasă din nisă cu ajutorul unei șurubelnițe și poate fi montată la loc pentru raza de acoperire dorită.

### Reglajul fin cu obturatoare 17

Pentru a delimita sau supraveghea precis zone suplimentare, ca de exemplu alei sau curți vecine, aria de acoperire se poate regla prin montarea unor obturatoare. Obturatoarele pot fi tăiate în dreptul marcajelor pe verticală sau orizontală, cu ajutorul unor foarfece. Și pot fi agățate de adâncitura superioară din mijlocul lentilei. Prin așezarea capacului 8 acestea se fixează.

(Figura 17 arată exemple de blocare pentru micșorarea unghiului de acoperire precum și pentru reducerea razei de acoperire.)

### Funcționarea / îngrijirea

Lampa cu senzor determină pornirea automată a iluminatului. Schimbările meteorologice pot influența funcționarea lămpii cu senzor. La vânt puternic, zăpadă, ploaie, grindină lumina poate fi declanșată accidental, deoarece oscilațiile bruște de temperatură nu pot fi deosebite de sursele de căldură. În caz de murdărire, lentila de înregistrare poate fi curățată cu ajutorul unei cârpe umede (fără detergent).

#### Atenție!

Oțelul inoxidabil trebuie curățat regulat (la fiecare 3 luni) cu un detergent pentru oțel inoxidabil, disponibil în comerț. În caz contrar ar putea apare pete de coroziune pe suprafața acestuia.

### CE Declarație de conformitate

Acest produs satisface directiva referitoare la tensiunile joase 73/23/CEE și directiva referitoare la compatibilitatea electromagnetă 89/336/CEE.

### Perturbări în funcționare

Problema	Cauza	Remedierea
Lipsă tensiune la lampa cu senzor	<ul style="list-style-type: none"> <li>siguranța defectă, nu este cuplată, legătura întreruptă</li> <li>scurtcircuit</li> </ul>	<ul style="list-style-type: none"> <li>se înlocuiește siguranța, se cuplează întrerupătorul de rețea; Se verifică legătura cu aparatul de verificare a tensiunii</li> <li>se verifică legăturile</li> </ul>
Lampa cu senzor nu se aprinde	<ul style="list-style-type: none"> <li>La funcționarea pe timpul zilei, crepuscularitatea este setată pe funcționare pe timp de noapte</li> <li>becul cu incandescență este defect</li> <li>întrerupătorul de rețea DEZACTIVAT</li> <li>siguranța defectă</li> <li>aria de cuprindere nu este reglată corespunzător</li> <li>siguranța electrică internă a fost activată (lumină permanentă-LED)</li> </ul>	<ul style="list-style-type: none"> <li>se reglează din nou (buton 4)</li> <li>se înlocuiește becul cu incandescență</li> <li>se activează</li> <li>se înlocuiește siguranța eventual se verifică legăturile</li> <li>se reglează din nou</li> <li>se va decupla lampa cu senzor și se va porni din nou după 5 sec.</li> </ul>
Lampa cu senzor nu se stinge	<ul style="list-style-type: none"> <li>mișcare permanentă în intervalul de sesizare</li> <li>luminozitatea este reglată la 100%</li> </ul>	<ul style="list-style-type: none"> <li>se verifică aria și, dacă este cazul, se reglează din nou</li> <li>se reglează luminozitatea la 0% (buton 6)</li> </ul>
Lampa cu senzor se aprinde accidental	<ul style="list-style-type: none"> <li>vântul mișcă pomii și arbuștii din aria de cuprindere</li> <li>este detectat traficul auto de pe șosea</li> <li>lumina solară bate direct pe lentilă</li> <li>modificarea bruscă a temperaturii datorită condițiilor atmosferice nefavorabile (vânt, ploaie, zăpadă) sau înregistrarea aerului evacuat de ventilatoare, ferestre deschise</li> <li>lentila nu este suficient de adânc apăsată în nișă</li> </ul>	<ul style="list-style-type: none"> <li>se modifică aria de acoperire</li> <li>se modifică aria de acoperire, senzorul se montează protejat sau se modifică aria de acoperire, se schimbă locul de montaj</li> <li>apăsați lentila mai bine</li> </ul>
Modificarea razei de acoperire a lămpii cu senzor	<ul style="list-style-type: none"> <li>alte temperaturi ale mediului înconjurător</li> </ul>	<ul style="list-style-type: none"> <li>aria de cuprindere se reglează precis prin obturatoare</li> </ul>
LEDUL luminează permanent deși nu este activat regimul de luminare permanentă	<ul style="list-style-type: none"> <li>siguranța internă este activată</li> </ul>	<ul style="list-style-type: none"> <li>lampa cu senzor se va decupla și se va porni din nou după 5 sec.</li> </ul>

### Garanția de funcționare

Acest produs STEINEL a fost fabricat și controlat din punct de vedere funcțional și al siguranței conform prevederilor în vigoare, după care a fost supus unei probe de funcționare prin sondaj. STEINEL asigură garanția pentru fabricația și funcționarea ireproșabilă. Termenul de garanție este de 36 de luni și începe să curgă de la data vânzării produsului către consumator. Garanția acoperă deficiențele bazate pe defecte de material și de fabricație. Prestația de garanție se realizează prin repararea sau înlocuirea pieselor defecte conform opțiunii noastre. Garanția nu se aplică consumabilelor și nici deteriorărilor sau deficiențelor cauzate de utilizarea sau întreținerea necorespunzătoare. Nu se asigură garanție pentru daunele provocate obiectelor străine.

Garanția se asigură numai atunci când aparatul nedemontat va fi trimis ambalat corespunzător la punctul de service stabilit însoțit de o descriere a problemei de funcționare, bonul de casă sau factura de cumpărare (data cumpărării și ștampila comerciantului).

#### Service-ul pentru reparații:

După expirarea termenului de garanție sau în caz de defecțiuni ce nu sunt acoperite de garanție, reparațiile se efectuează de către atelierul nostru service. Vă rugăm să expediați produsul ambalat corespunzător celui mai apropiat centru de service.

**36 luni**  
GARANȚIE  
de funcționare

**(SLO) Navodila za montažo****Spoštovani kupec,**

zahvaljujemo se vam za zaupanje, ki ste nam ga izkazali z nakupom vaše nove svetilke s senzorjem STEINEL. Odločili ste se za visokokakovosten proizvod, ki je bil izdelan, testiran in pakiran z veliko skrbnostjo.

Pred inštalacijo se, prosimo, seznanite z navodili za montažo. Kajti le strokovna inštalacija in zagon zagotavljata trajno, zanesljivo delovanje brez motenj.

Pri uporabi svetilke s senzorjem STEINEL vam želimo veliko veselja.

**Opis naprave**

- ① Zidno držalo
- ② Ekscenter za pritrnitev stekla
- ③ Leča senzorja (snemljiva in vrtljiva za izbiro osnovnih nastavitvev dosega, ki znašata maks. 5 m ali 12 m)
- ④ Nastavitev osvetljenosti
- ⑤ Nastavitev časa
- ⑥ Reguliranje svetlosti / Watt-o-matic (zatemnitev)
- ⑦ Omrežni priključek
- ⑧ Pokrovček senzorja
- ⑨ Posebna zaslonka
- ⑩ Steklo svetilke
- ⑪ Poseben pokrov

**Tehnični podatki**

Moč:	maks. 100 vatov (žarnica, ne varčna žarnica)
Napetost:	230 – 240 V, 50 Hz
Kot zaznavanja:	180° z izstopnim kotom 90°
Doseg senzorja:	osnovna nastavitev 1: maks. 5 m osnovna nastavitev 2: maks. 12 m (tovarniška nastavitev) + fina nastavitev z zastirali 1 – 12 m
Nastavitev časa:	5 sek. – 15 min.
Nastavitev osvetljenosti:	2 – 2000 luksov
Reguliranje svetlosti:	0 – 50 % (Watt-o-matic)
Trajna osvetlitev:	možna (4 ure) pogoj: priključeno stikalo v omrežnem kablu
Vrsta zaščite:	IP 44

**⚠ Varnostna navodila**

- Pred vsemi deli na napravi prekinite dovajanje napetosti!
- Med montažo električna napeljava naprave ne sme biti pod napetostjo. Zato najprej izklopite tok ter odsotnost napetosti preverite z indikatorjem napetosti.
- Pri inštalaciji svetilke s senzorjem gre za delo na omrežni napetosti. Zato mora biti inštalacija izvedena strokovno v skladu z običajnimi inštalacijskimi predpisi in pogoji priključitve. (GB)-VDE 0100, (A)-ÖVE/ÖNORM E 8001-1, (CH)-SEV 1000
- Nastavitve funkcij ④, ⑤, ⑥ izvajajte le pri montirani leči.

**Princip delovanja ⑬**

Vgrajeni infrardeči senzor je opremljen z dvema 120°-pirosenzorjema, ki zaznavata nevidno toplotno sevanje, ki ga oddajajo premikajoča se telesa (ljudje, živali, itd.).

Zaznano toplotno sevanje je elektronsko pretvorjeno in tako avtomatsko vklopi luči. Skozi ovire, kot so n. pr. zidovi ali šipe, toplotno sevanje ni zaznano, zato tudi ne pride do vklopa. S pomočjo dveh pirosenzorjev je dosežen kot zaznavanja v obsegu 180° z izstopnim kotom 90°. Leča senzorja je snemljiva in vrtljiva. To omogoča dve osnovni nastavitvi dosega, ki znašata maks. 5 m ali 12 m.

**Pomembno:** Najbolj zanesljivo zaznavanje gibanja boste dosegli, če svetilko s senzorjem montirate bočno na smer hoje ter če ni nikakršnih ovir (npr. dreves, zidov itd.), ki bi zaznavanje senzorja ovirale.

**Inštalacija / montaža na zid ⑭**

**Mesto montaže mora biti od drugega vira svetlobe oddaljeno vsaj 50 cm**, ker lahko toplotno sevanje privede do sprožitve sistema. Da bi zagotovili navedene dosege 5/12 m, naj montažna višina znaša pribl. 2 m.

**Postopek montaže:**

1. Zidno držalo ① prislonite ob zid ter označite položaj lukenj za vrtanje.
2. Izvrtajte luknje, ter vstavite (6 mm) vložke.
3. Skozi speljite omrežni kabel. Za nadometno napeljavo prebijte luknje za dovod kabla, vstavite tesnilne čepke, jih predrite ter vdenite omrežni kabel.
4. Privijte zidno ① držalo.

**5. Priključitev omrežnega kabla (gl. sl. ⑫)**

Omrežna napeljava je sestavljena iz 2- do 3-žilnega kabla:

- L** = faza (večinoma črna ali rjava)
- N** = nični vodnik (večinoma moder)
- PE** = zaščitni vodnik (zelen/rumen)

V primeru dvoma kabel identificirajte z indikatorjem napetosti; na koncu zopet vklopite brez napetosti. Fazo (**L**) in nični vodnik (**N**) priključite na vtično sponko. Zaščitni vodnik lahko zavarujete z izolirnim trakom.

**Napotek:** Na omrežni kabel lahko seveda montirate omrežno stikalo za vklop in izklop.

Za funkcijo trajne osvetlitve je to predpogoj (gl. poglavje funkcija trajne osvetlitve ⑮).

6. Namestite lečo senzorja ③ (doseg po izbiri, maks. 5 m ali 12 m); gl. poglavje Nastavitev dosega. Po potrebi namestite zastirala ⑰.

**Za L 86x/875/876/885 velja:**

7. Pokrovček senzorja ⑧ namestite na zidno držalo in ga zaskočite.
8. Namestite posebni zaslon ⑨,
9. Namestite steklo svetilke ⑩ ter ga pritrдите z ekscenterjem ②.
10. Izvedite nastavitev osvetljenosti ④ kot tudi nastavitvev časa ⑤ ter regulacijo svetlosti ⑥ (gl. poglavje Funkcije).

**Za L 870/871 velja:**

7. Izvedite nastavitev osvetljenosti ④ kot tudi nastavitvev časa ⑤ ter regulacijo svetlosti ⑥ (gl. poglavje Funkcije).
8. Namestite posebni pokrov ⑪ ter ga privijte.

**Funkcije ④-⑥**

Potem ko je zidno držalo montirano, omrežni priključek izveden in leča senzorja nameščena, lahko svetilko s senzorjem zaženete. S pomočjo tipk za programiranje lahko izvedete tri nastavitve. Ob pritisku na tipko za programiranje je svetilka v programskem načinu delovanja.

**To pomeni:**

- Luč se načeloma vedno izklopi.
- Senzor ne deluje.
- Funkcija trajne osvetlitve (če je aktivna) je prekinjena.

Nastavitve lahko vedno poljubno spreminjate. Zadnja vrednost se shrani za primer izpada omrežja.

**Nastavitev osvetljenosti:**

**(vklopni prag) ④**  
(tovarniška nastavitev:  
delovanje ob dnevni svetlobi 2000 luksov)



Želeni vklopni prag lahko nastavite od pribl. 2 luksov do 2000 luksov.

**a) Nastavite posamezno zeleno vrednost:**

Pri zelenih svetlobnih razmerah, pri katerih naj bo luč ob premikanju v prihodnje aktivna, je potrebno pritisniti tipko dokler se ne zasveti rdeča LED (v leči). S tem je ta vrednost shranjena.

**b) Nastavitev nočnega delovanja (4 luks) podnevi**

Tipko držite pribl. 5 sekund pritisnjeno, dokler rdeča LED v leči ne utripa več.

**Zakasnitev izklopa**

**(Nastavitev časa) ⑤**  
(tovarniška nastavitev: pribl. 10 sek.)



Želena trajanje svetenja svetilke lahko brezstopenjsko nastavite od pribl. 5 sek. do maks. 15 min.

**Nastavite posamezno trajanje svetenja svetilke:**

- Tipko držite pritisnjeno dokler ne začne utripati rdeča LED (v leči).
- Tipko spustite ter počakajte, da preteče zeleni čas svetenja (LED utripa).
- Nato ponovno pritisnite tipko, da LED ugasne. S tem je zeleni čas shranjen na sekundo natančno.
- Postopek se po poteku maksimalnega možnega nastavljenega časa (15 minut) avtomatsko zaključuje.
- Za nastavitev najkrajšega možnega časa 2 krat na hitro pritisnite tipko.

**Reguliranje svetlosti:**

**(Watt-o-matic) ⑥**  
(tovarniška nastavitev: zatemnitev izkl.: 0%)



Moč svetenja svetilke pri trajni osvetlitvi se da brezstopenjsko nastaviti do maks. 50 vatov. To pomeni: Šele ob premikanju v območju zaznavanja senzorja luč iz npr. 20 vatov pri trajni osvetlitvi preklopi na največjo moč svetenja (100 vatov).

**Posamezna vrednost zatemnitve; nastavitve:**

- Tipko držite pritisnjeno dokler ne začne utripati LED (v leči).
- Tipko še naprej držite pritisnjeno, območje zatemnitve bo počasi prešlo od 0 – 50%.
- Ko je zaželeno vrednost dosežena, tipko spustite.

Potem LED utripa še pribl. 5 sekund. Med tem časom lahko vrednost zatemnitve še naprej optimirate.

**Funkcija trajne osvetlitve 15**

Če ste v omrežno napeljavo montirali omrežno stikalo, so poleg enostavnega vklopa in izklopa možne naslednje funkcije :

**Senzorski pogon****1) Vklon luči:**

Stikalo 1 x IZKLOP in VKLOP.

Luč je za nastavljen čas vklopljena.

**2) Izklop luči:**

Stikalo 1 x IZKLOP in VKLOP.

Lučka se izklopi oz. se preklopi v senzorski pogon.

**Trajna osvetlitev****1) Vklon trajne osvetlitve:**

Stikalo 2 x IZKLOP in VKLOP. Luč bo za 4 ure nastavljen na trajno osvetlitev (rdeča LED za lečo se sveti). Končno avtomatsko preklopi nazaj v senzorski pogon (rdeča LED ne sveti).

**2) Izklop trajne osvetlitve:**

Stikalo 1 x IZKLOP in VKLOP. Lučka se izklopi oz. se preklopi v senzorski pogon.

**Pomembno:**

Večkratni pritiski na stikalo naj si sledijo hitro (v 0,5 – 1 sek.).

**Funkcija ponastavitve**

Vse nastavitve se lahko vsakem trenutku povrne na stanje, kakršno je obstajalo ob dobavi (pogon ob dnevni svetlobi 2000 luksov, trajanje svetenja 10 sek., zatemnitev izklopljena).

Da bi to dosegli, vse 3 tipke hkrati držite pritisnjene dokler se LED (v leči) ne vklopi in zopet izklopi (pribl. 5 sek.).

**Mehki vklop luči**

Svetilka s senzorjem ima funkcijo mehkega vklopa luči. To, pomeni, da ob vklopu luč ne deluje ob maksimalni moči, temveč se svetlost v roku ene sekunde počasi poveča do 100%. Tudi ob vklopu se svetlost luči počasi zmanjšuje.

**Dosegi-osnovna nastavitvev 16**

Leča senzorja je razdeljena na dve območji zaznavanja. Z eno polovico je zaobjet doseg maks. 5 m, z drugo doseg maks. 12 m (pri montažni višini pribl. 2 m). Po

namestitvi leče (lečo trdno vpnite v predviden utor) označuje majhna puščica izbrani maks. doseg 12 m ali 5 m (puščica levo = 5 metrov, puščica desno = 12 metrov).

Lečo lahko ob strani s izvijačem sprostite iz položajnika ter ponovno namestite v skladu z zelenim dosegom.

**Posamična fina nastavitvev z zastirali 17**

Da bi iz področja nadzora odstranili dodatna območja, kot so npr. pešpoti ali sosednja zemljišča, ali ciljano nadzorovali določena območja, je z namestitvijo zastiral območje zaznavanja možno natančno določiti. Zastirala lahko vzdolž naprej preluknjanih delitev v navpični ali vodoravni smeri ločite ali razrežete s škarjami. Vpnite jih lahko na zgornji vdolbini v sredini leče. Z namestitvijo pokrova 8 jih dokončno pritrdite.

(sl. 17 kažejo primere za zmanjšanje kota zaznavanja ter dosega.)

**Uporaba / vzdrževanje**

Svetilka s senzorjem je primerna za avtomatsko vklopjanje luči. Vremenski vplivi lahko vplivajo na delovanje svetilke s senzorjem; ob močnih sunkih vetra, snegu, dežju, toči lahko pride do nehotenega vklopa, ker se nenadnih temperaturnih sprememb ne da razlikovati od izvorov toplote. Lečo za zaznavanje lahko, če je umazana, očistite z vlažno krpo (brez čistilnih sredstev).

**Pozor!**

Legirano jeklo je potrebno redno (pribl. vsake 3 mesece) očistiti z običajnim čistilom za legirano jeklo. Sicer lahko pride do korozije na površini (rje).

**CE Izjava o skladnosti**

Proizvod izpolnjuje Smernico o nizki napetosti 73/23/EGS ter Smernico o elektromagnetni združljivosti 89/336/EGS.

**Motnje pri delovanju**

Motnja	Vzrok	Pomoč
Svetilka s senzorjem je brez napetosti	<ul style="list-style-type: none"> <li>okvarjena varovalka, ni vklopljena, prekinjena napeljava</li> <li>kratek stik</li> </ul>	<ul style="list-style-type: none"> <li>nova varovalka, vklopite omrežno stikalo; z indikatorjem napetosti preverite napeljavo preverite priključke</li> </ul>
Svetilka s senzorjem se ne vklopi	<ul style="list-style-type: none"> <li>pri delovanju podnevi, nastavitvev osvetljenosti je nastavljena na nočno delovanje</li> <li>okvarjena žarnica</li> <li>omrežno stikalo IZKLOPLJENO</li> <li>okvarjena varovalka</li> <li>območje zaznavanja ni natančno nastavljeno</li> <li>notranja električna varovalka se je aktivirala (LED-trajna osvetlitev)</li> </ul>	<ul style="list-style-type: none"> <li>na novo nastavite (tipka 4)</li> <li>zamenjajte žarnico</li> <li>vklopite</li> <li>nova varovalka, po potrebi preverite priključek</li> <li>na novo nastavite</li> <li>svetilko s senzorjem izklopite ter po pribl. 5 sek. zopet vklopite</li> </ul>
Svetilka s senzorjem se ne izklopi	<ul style="list-style-type: none"> <li>trajno premikanje v območju zaznavanja</li> <li>nastavitvev svetlosti na 100%</li> </ul>	<ul style="list-style-type: none"> <li>preverite območje ter po potrebi na novo nastavite</li> <li>nastavitvev svetlosti nastavite na 0% (tipka 6)</li> </ul>
Svetilka s senzorjem se nehoti vklopi	<ul style="list-style-type: none"> <li>veter premika drevesa in grmovje v območju zaznavanja</li> <li>zaznavanje avtomobilov na cesti</li> <li>na lečo pada sončna svetloba</li> <li>nenadne temperaturne spremembe zaradi vremena (veter, dež, sneg) ali izpuh iz ventilatorjev, prepih iz odprtih oken</li> <li>leča ni dovolj trdno vtisnjena v utor</li> </ul>	<ul style="list-style-type: none"> <li>prestavite območje</li> <li>prestavite območje</li> <li>senzor pritrdite na zaščiteno mesto ali prestavite območje</li> <li>spremenite območje, prestavite mesto montaže</li> <li>lečo še enkrat vtisnite</li> </ul>
Sprememba dosega svetilke s senzorjem	<ul style="list-style-type: none"> <li>drugačne temperature okolja</li> </ul>	<ul style="list-style-type: none"> <li>z zastirali natančno nastavite območje zaznavanja</li> </ul>
LED neprestano sveti, čeprav ni nastavljena trajna osvetlitev	<ul style="list-style-type: none"> <li>aktivirana je notranja varovalka</li> </ul>	<ul style="list-style-type: none"> <li>svetilko s senzorjem izklopite ter po 5 sek. zopet vklopite</li> </ul>

**Garancija na delovanje**

Ta proizvod STEINEL je bil izdelan z veliko skrbnostjo, preverjen glede delovanja in varnosti po veljavnih predpisih ter končno podvržen naključni kontroli. STEINEL daje garancijo na brezhিবno kakovost in delovanje.

Garancija velja 36 mesecev ter prične veljati na dan prodaje uporabniku. Odpravljamo pomanjkljivosti, ki se nanašajo na napake v materialu ali izdelavi, obveznost garancije pa je izpolnjena ob popravilu ali zamenjavi pomanjkljivih delov po našem izboru. Obveznost garancije ne velja v primeru poškodb na hitro obrabljivih delih kot tudi pri poškodbah in pomanjkljivostih, do katerih je prišlo zaradi nepravilne uporabe ali vzdrževanja. Nadaljnje posredne škode zaradi neznanih okoliščin so izključene.

Garancija bo odobrena le ob dostavi dobro zapakirane nerazstavljene naprave s kratkim opisom napake, blagajniškim potrdilom ali računom (datum nakupa in štampiljka trgovca), poslano na ustrezno servisno službo.

**Servis za popravila:**

Po poteku garancijskega roka oz. pri pomanjkljivostih, za katere garancija ne velja, vam bo pomagala naša servisna delavnica. Prosimo, pošljite dobro zapakiran proizvod na najbližjo servisno službo.

**36 mesečna  
garancija za  
delovanje**

## HR Upute za montažu

### Poštovani kupče,

zahvaljujemo na Vašem povjerenju koje ste nam iskazali kupnjom nove senzorske svjetiljke STEINEL. Odlučili ste se za proizvod visoke kvalitete koji je proizveden, ispitivan i zapakiran s velikom pažnjom.

Molimo Vas da se prije njegovog instaliranja upoznate s ovim uputama za montažu. Naime, samo stručna instalacija i puštanje u pogon jamči dug i pouzdan rad bez smetnji.

Želimo Vam puno zadovoljstva s Vašom novom STEINEL senzorskom svjetiljkom.

### Opis uređaja

- ① Zidni držač
- ② Ekscentar za pričvršćenje stakla
- ③ Senzorska leća (odvojiva i može se okretati u svrhu odabira osnovnog podešavanja dometa od maks. 5 m ili 12 m)
- ④ Podešavanje svjetlosnog praga
- ⑤ Podešavanje vremena
- ⑥ Regulacija svjetloće / Watt-o-matic (zamračivanje)
- ⑦ Mrežni priključak
- ⑧ Dizajnirani poklopac senzora
- ⑨ Dizajnirani zaslon
- ⑩ Staklo svjetiljke
- ⑪ Dizajnirani poklopac

### Tehnički podaci

Snaga:	maks. 100 vati (žarulja, ne štedna žarulja)
Napon:	230 – 240 V, 50 Hz
Kut detekcije:	180° s 90° kuta otvora
Domet senzora:	Osnovno podešavanje 1: maks. 5 m Osnovno podešavanje 2: maks. 12 m (tvornička podešenost) + fino podešavanje pomoću pokrovnih zaslona 1–12 m
Podešavanje vremena:	5 sek. – 15 min.
Podešavanje svjetlosnog praga:	2 – 2000 luksa
Regulacija svjetloće:	0 – 50 % (Watt-o-matic)
Stalno svjetlo:	uklopivo (4 sata) pretpostavka: sklopka priključena na mrežni vod
Vrsta zaštite:	IP 44

## ! Sigurnosne upute

- Prije svih radova na uređaju prekinite naponsko napajanje!
- Kod montaže električni vod koji namjeravate priključiti mora biti u beznaponskom stanju. Pritom se kao prvo mora isključiti struja i pomoću ispitivača napona provjeriti beznaponsko stanje.
- Kod instalacije senzorske svjetiljke radi se o radu na mrežnom naponu. Zbog toga se ona mora izvršiti stručno i u skladu s državnim propisima o instalacijama i uvjetima priključivanja.  
(GB)-VDE 0100, (A)-ÖVE/ÖNORM E 8001-1, (CH)-SEV 1000
- Podešavanje funkcija ④, ⑤, ⑥ provodite samo s montiranom lećom.

### Princip rada 13

Integrirani infracrveni senzor opremljen je s dva piro-senzora od 120° koji detektiraju nevidljivo toplinsko zračenje predmeta koji se pred njima kreću (ljudi, životinje itd.).

Tako detektirano toplinsko zračenje elektronički se pretvara i automatski uključuje svjetiljku. Zbog prepreka, kao što je npr. zid ili staklo, senzor ne prepoznaje toplinsko zračenje pa prema tome, nema ni uključivanja. Pomoću dva piro-senzora postiže se kut detekcije od 180° s kutom otvora od 90°. Senzorska leća je odvojiva i može se okretati. To omogućava dva osnovna podešavanja dometa od maks. 5 m ili 12 m.

**Važno:** Najsigurnije detektiranje pokreta postiže se tako da se senzorska svjetiljka montira bočno na smjer kretanja i nikakve prepreke (kao npr. drveće, zid itd.) ne ometaju vidokrug senzora.

## Instalacija / zidna montaža 14

**Mjesto montaže trebalo bi biti udaljeno najmanje 50 cm od drugog svjetla**, jer toplinsko zračenje može dovesti do aktiviranja sustava. Da bi se postigli navedeni dometi od 5/12 m, visina montaže treba iznositi oko 2 m.

### Montaža:

1. Zidni držač ① držite na zidu i označite rupice za bušenje.
2. Izbušite rupice, umetnite tiple (Ø 6 mm).
3. Provedite kabel mrežnog voda. Za nadžbukni kabel probijte rupe za uvođenje kabela, umetnite brtvene čepove, probijte i provedite kabel mrežnog voda.
4. Zidni držač ① pričvrstite vijcima.

### 5. Priključak mrežnog voda (v. sl. 2)

Mrežni vod sastoji se od dvožilnog do trožilnog kabela:

**L** = faza (većinom bijela ili smeđa)

**N** = nul-vodič (većinom plavi)

**PE** = zaštitni vodič (zeleno/žuti)

U slučaju sumnje morate identificirati kabel pomoću ispitivača napona; na kraju opet uspostavite beznaponsko stanje. Faza (**L**) i nul-vodič (**N**) priključuju se na utičnu stezaljku. Zaštitni vodič može se osigurati izolacijskom trakom.

**Napomena:** Naravno da u vodu može biti montirana mrežna sklopka za uključivanje i isključivanje.

To je pretpostavka za funkciju stalnog svjetla (v. poglavlje Funkcija stalnog svjetla 15).

6. Stavite senzorsku ③ leću (domet prema odabiru, maks. 5 m ili 12 m) v. poglavlje Podešavanje dometa. Eventualno stavite pokrovne 17 zaslone.

### Za L 86x/875/876/885 važi:

7. Dizajnirani poklopac senzora ⑧ stavite na zidni držač i namjestite ga.
8. Stavite dizajnirani ⑨ zaslon,
9. Stavite staklo svjetiljke ⑩ i fiksirajte ga s ② ekscentrom.
10. Podesite svjetlosni prag ④ i vrijeme ⑤ te izvršite regulaciju svjetloće ⑥ (v. poglavlje Funkcije).

### Za L 870/871 važi:

7. Podesite svjetlosni prag ④ i vrijeme ⑤ te izvršite regulaciju svjetloće ⑥ (v. poglavlje Funkcije).
8. Stavite dizajnirani poklopac ⑪ i pričvrstite ga.

## Funkcije 4-6

Kad je zidni držač montiran, proveden priključak na mrežu i stavljena senzorska leća, možete uključiti senzorsku svjetiljku. Pomoću tipki za programiranje možete provesti tri podešavanja. Prilikom pritiska na tipku za programiranje svjetlo se nalazi u modusu programiranja.

### To znači:

- Svjetiljka se načelno uvijek isključuje.
- Funkcija senzora nije aktivna.
- Funkcija stalnog svjetla (ako je aktivna) se prekida.

Podešavanja se mogu mijenjati po volji. Posljednja memorirana vrijednost osigurana je u slučaju ispada mreže.

### Podešavanje svjetlosnog praga

(Prag aktiviranja) ④

(tvornički podešeno: danje svjetlo 2000 luksa)



Željeni prag aktiviranja može se podesiti od oko 2 do 2000 luksa.

### a) Podešavanje individualne željene vrijednosti:

Ako želite da se svjetlo ubuduće prilikom pokreta aktivira, pritisnite tipku tako da počne žmirkati crvena LED-dioda (u leći). Na taj način vrijednost je memorirana.

### b) Podešavanje noćnog režima rada (4 luksa) danju

Tipku držite pritisnutu oko 5 sekundi tako da crvena LED-dioda u leći prestane žmirkati.

### Kašnjenje isključivanja

(Podešavanje vremena) ⑤

(tvornički podešeno: oko 10 sek.)



Željeno trajanje svjetla može se kontinuirano podesiti od oko 5 sek. do maks. 15 min.

### Individualno podešavanje trajanja svjetla:

- Tipku držite pritisnutom tako da crvena LED-dioda (u leći) počne žmirkati.
- Pustite tipku i pričekajte željeno vrijeme (LED-dioda žmirkala).
- Ponovno pritisnite tipku tako da se LED-dioda isključuje. Na taj način je točno u sekundu memorirano željeno vrijeme.
- Postupak automatski završava nakon isteka maksimalno podešenog vremena (15 minuta).
- Za podešavanje najkraćeg vremena tipku treba nakratko pritisnuti 2 x uzastopce.

### Regulacija svjetloće

(Watt-o-matic) ⑥

(tvornički podešeno: zamračivanje isključeno: 0%)



Snaga svjetiljke može se kontinuirano podesiti na maks. 50 vati kao stalna rasvjeta. To znači: Tek kod pokreta u području senzorske detekcije svjetlo se uključuje od npr. 20 vati stalne rasvjete na maksimalnu snagu (100 vati).

### Podešavanje individualne vrijednosti zamračivanja:

- Tipku držite pritisnutom tako da LED-dioda (u leći) počne žmirkati.
- Tipku dalje držite pritisnutom i polako se prolazi područje zamračivanja od 0 – 50%.
- Kad se postigne željena vrijednost, pustite tipku.

Nakon toga LED-dioda žmirka još oko 5 sekundi. Tijekom tog vremena vrijednost zamračivanja može se još optimizirati.

### Funkcija stalnog svjetla 15

Montira li se mrežna sklopka u mrežni vod, osim jednostavnog uključivanja i isključivanja moguće su sljedeće funkcije:

#### Pogon senzora

##### 1) Uključivanje svjetla:

Sklopku 1 x ISKLJUČITI i UKLJUČITI. Svjetlo ostaje uključeno tijekom podešenog vremena.

##### 2) Isključivanje svjetla:

Sklopku 1 x ISKLJUČITI i UKLJUČITI. Svjetlo se gasi odnosno prelazi u pogon senzora.

#### Pogon stalnog svjetla

##### 1) Uključivanje stalnog svjetla:

Sklopku 2 x ISKLJUČITI i UKLJUČITI. Svjetiljka je podešena na 4 sata stalnog svjetla (svijetli crvena LED-dioda iza leće). Zatim ponovno automatski prelazi u pogon senzora (crvena LED-dioda se isključuje).

##### 2) Isključivanje stalnog svjetla:

Sklopku 1 x ISKLJUČITI i UKLJUČITI. Svjetlo se gasi odnosno prelazi u pogon senzora.

#### Važno:

Treba više puta uzastopce brzo pritisnuti sklopku (u području 0,5 – 1 sek.).

### Funkcija resetiranja

Sve podešenosti mogu se uvijek iznova resetirati na stanje prilikom isporuke (danje svjetlo 2000 luksa, trajanje svjetla 10 sek. i zamračivanje isključeno).

U tu svrhu istovremeno držite pritisnutima sve 3 tipke tako da se LED-dioda (u leći) uključi i ponovno isključi (oko 5 sek.).

### Soft-uključivanje svjetla

Senzorska svjetiljka raspolaže funkcijom soft-uključivanja svjetla. To znači da se svjetlo prilikom uključivanja ne uključuje odmah na maksimalnu snagu, nego se svjetloća polako pojačava na 100% unutar jedne sekunde. Isto tako prilikom isključivanja jačina svjetla se polako smanjuje.

### Osnovno podešavanje dometa 16

Senzorska leća podijeljena je na dva područja detekcije. Jednom polovicom postiže se domet od maks. 5 m, a drugom domet od maks 12 m (kod visine

montaže od oko 2 m). Nakon stavljanja leće (leću fiksirati u predviđen utor) jedna mala strelica označava odabran maks. domet od 12 m ili 5 m (strelica lijevo = 5 m, strelica desno = 12 m).

Izvijačem možete izvaditi leću iz utora i ponovno je staviti prema željenom dometu.

### Individualno fino podešavanje s pokrovnim zaslonima 17

Da biste izdvojili ili ciljano nadzirali dodatna područja kao npr. staze ili susjedovo zemljište, stavljanjem pokrovnih zaslona možete točno podesiti područje detekcije. Pokrovni zaslone mogu se odrezati duž podjela označenih utorima u okomitom ili vodoravnom položaju ili se mogu odrezati škarama. Zatim ih možete objesiti na posve gornje udubljenje u sredini leće. Stavljanjem poklopca 18 konačno ćete ih fiksirati.

(Sl. 17 prikazuju primjere smanjenja kuta detekcije kao i dometa.)

### Rad / njega

Senzorska svjetiljka namijenjena je za automatsko uključivanje svjetla. Vremenski utjecaji mogu djelovati na funkcioniranje senzorske svjetiljke kod jakog vjetera, snijega, kiše, tuče može doći do pogrešnog aktiviranja jer se ne mogu razlikovati nagla kolebanja temperature izvora topline. Leća za detekciju može se u slučaju zaprljanosti obrisati vlažnom krpom (bez sredstva za čišćenje).

#### Pažnja!

Oplemenjeni čelik trebalo bi redovito čistiti (otprilike svaka 3 mjeseca) standardnim sredstvom za čišćenje takvog materijala. U suprotnom na površini može nastati korozija (hrđa).

### CE Izjava o sukladnosti

Proizvod zadovoljava Propis o niskom naponu 73/23/EWG i elektromagnetskoj podnošljivosti 89/336/EWG.

### Smetnje u pogonu

Smetnja	Uzrok	Pomoć
Senzorska svjetiljka bez napona	<ul style="list-style-type: none"> <li>neispravan osigurač, nije uključena, prekinut vod</li> <li>kratki spoj</li> </ul>	<ul style="list-style-type: none"> <li>stavite novi osigurač, uključite mrežnu sklopku; provjerite vod pomoću ispitivača napona</li> <li>provjerite priključke</li> </ul>
Senzorska svjetiljka se ne uključuje	<ul style="list-style-type: none"> <li>po danu se podešavanje svjetlosnog praga nalazi u noćnom režimu rada</li> <li>neispravna žarulja</li> <li>mrežna sklopka ISKLJUČENA</li> <li>neispravan osigurač</li> <li>područje detekcije nije ciljano podešeno</li> <li>aktiviran je interni električni osigurač (LED-stalno svjetlo)</li> </ul>	<ul style="list-style-type: none"> <li>iznova podesite (tipka 4)</li> <li>zamijenite žarulju</li> <li>uključite</li> <li>stavite novi osigurač, event. provjerite priključak</li> <li>ponovno justirajte</li> <li>senzorsku svjetiljku isključite i nakon oko 5 sek. ponovno je uključite</li> </ul>
Senzorska svjetiljka se ne isključuje	<ul style="list-style-type: none"> <li>stalno kretanje u području detekcije</li> <li>regulacija svjetloće na 100%</li> </ul>	<ul style="list-style-type: none"> <li>prekontrolirajte područje i event. ponovno justirajte</li> <li>reguliranje svjetloće stavite na 0% (tipka 6)</li> </ul>
Senzorska svjetiljka se neželjeno uključuje	<ul style="list-style-type: none"> <li>vjetar njiše drveća i grmlje u području detekcije</li> <li>detektiranje automobila na ulici</li> <li>sunčevo svjetlo pada na leću</li> <li>iznenadna promjena temperature zbog nevremena (vjetar, kiša, snijeg) ili zraka koji izlazi iz ventilatora, otvorenih prozora</li> <li>Leća nije dovoljno čvrsto pritisnuta u utor</li> </ul>	<ul style="list-style-type: none"> <li>premjestite područje</li> <li>premjestite područje</li> <li>stavite zaštićen senzor ili premjestite područje</li> <li>promijenite područje, premjestite mjesto montaže</li> <li>još jednom pritisnite leću</li> </ul>
Promjena dometa senzorske svjetiljke	<ul style="list-style-type: none"> <li>ostale temperature okoline</li> </ul>	<ul style="list-style-type: none"> <li>pomoću pokrovnih zaslona točno podesite područje detekcije</li> </ul>
LED-dioda stalno svijetli iako nije podešeno stalno svjetlo	<ul style="list-style-type: none"> <li>aktiviran je interni osigurač</li> </ul>	<ul style="list-style-type: none"> <li>isključite senzorsku svjetiljku i nakon 5 sek. je ponovno uključite</li> </ul>

### Jamstvo funkcionalnosti

Ovaj Steinel-ov proizvod izrađen je uz veliku pažnju, njegovo funkcioniranje i sigurnost ispitani su prema važećim propisima i na kraju je proizvod podvrgnut kontroli uzorka. STEINEL preuzima jamstvo za besprijekornu kakvoću i funkcionalnost. Jamstveni rok iznosi 36 mjeseci i započinje s danom prodaje potrošaču. Uklanjanje nedostataka koji su posljedica grešaka na materijalu ili tvorničke greške, realizacija jamstva izvršava se popravkom ili zamjenom dijela s greškom po našem izboru. Jamstvo ne dajemo u slučaju oštećenja na potrošnim dijelovima, kao ni šteta i nedostataka koji nastanu zbog nestručnog rukovanja ili održavanja. Posljedične štete na drugim predmetima su isključene.

Jamstvo se priznaje samo ako nerastavljeni, dobro zapakiran uređaj pošaljete zajedno s računom, (datum kupnje i pečat trgovine), nadležnoj servisnoj službi.

#### Servisna služba:

Nakon isteka jamstvenog roka ili kad se utvrdi nedostatak bez jamstva, popravak će se izvršiti u tvornici. Molimo da dobro zapakiran proizvod pošaljete najbližoj servisnoj službi.



## EST Paigaldusjuhend

### Väga austatud klient!

Täname Teid Teie usalduse eest, mida Te meile osutasite, ostes Teile uue STEINEL'i-anduriga lambi. Te otsustasite kõrgeväärtusliku kvaliteettoote kasuks, mis on valmistatud, testitud ja pakitud suurima hoolega.

Palun tutvuge enne seadme paigaldamist selle paigaldusjuhendiga. Sest ainult asjakohane paigaldus ja kasutuselevõtt tagab pika, usaldusväärse ning häireteta töö.

Soovime Teile meeldivat anduriga lambi kasutamist.

### Seadme kirjeldus

- ① Seinakinnitus
- ② Ekstsentrik klaasi kinnitamiseks
- ③ Anduri lääts (äravõetav ja pööratav ulatuspiirkonna põhiseadistuseks valikuliselt kas maks. 5 meetrit või 12 meetrit)
- ④ Hämarusnivoo seadistamine
- ⑤ Ajaregulaator
- ⑥ Heledusregulaator / Watt-o-matic (dimmer)
- ⑦ Võrguühendus
- ⑧ Anduri disainkuppel
- ⑨ Disainkate
- ⑩ Lambiklaas
- ⑪ Disainkuppel

### Tehnilised andmed

Võimsus:	maks. 100 W (hõõglamp, mitte energiasäästlik lamp)
Pinge:	230 – 240 V, 50 Hz
Jälgitav nurk:	180° avanemisnurgaga 90°
Anduri mõõtepiirkond:	põhiseadistus 1: maks. 5 m põhiseadistus 2: maks. 12 m (tehase seadistus) + täpne reguleerimine katikutega 1 – 12 m
Ajaregulaator:	5 sek – 15 min
Hämarusnivoo seadistamine:	2 – 2000 lux
Heleduse reguleerimine:	0 – 50 % (Watt-o-matic)
Pidev valgustus:	lülitatud (4 tundi) tingimus: võrgujuhtmega on ühendatud lüliti
Kaitseliik:	IP 44

## ! Ohutusjuhised

- Enne seadme juures tööde alustamist lülitage vool välja!
- Montaaži juures peab liidetav elektrijuhe olema pingevaba. Sellepärast tuleb kõigepealt elektrivool välja lülitada ja kontrollida pingetesti abil, et juhe oleks pingevaba.
- Anduriga lambi paigaldamisel on tegemist tööga vooluvõrgus, mida tuleb teha asjakohaselt ning riigis kehtivatele paigalduseeskirjadele ja ühendamistingimustele vastavalt.  
(GB)-VDE 0100, (A)-ÖVE/ÖNORM E 8001-1, (CH)-SEV 1000
- Funktsioone ④, ⑤, ⑥ seadistage ainult peale läätse monteerimist.

### Töö põhimõte ⑬

Integreeritud infrapuna-andur on varustatud kahe 120°-püroanduriga, mis tuvastavad liikuvate kehade (inimesed, loomad jne) soojuskiirgust.

Sellisel tuvastatud soojuskiirgus muundatakse elektrooniliselt ja nii lülitatakse valgusti automaatselt sisse. Takistused nagu nt müürid või klaasplaadid ei lase soojuskiirgust läbi ning takistavad valgusti sisselülitumist. Kahe püroanduri abil saavutatakse 180-kraadine jälgitav nurk 90-kraadise avause nurgaga. Anduri lääts on äravõetav ning pööratav. See võimaldab kahte ulatuspiirkonna põhiseadistust - kas maks. 5 meetrit või 12 meetrit.

**Tähtis:** Kõige kindlama liikumiskontrolli saavutate Te, kui monteerite anduriga lambi küljega kõnnisuunas ja takistused (nagu nt puud, müürid jne) ei tõkesta anduri nähtavust.

## Paigaldamine / seinamontaaž ⑭

**Paigalduskoht peaks asuma teistest valgustitest vähemalt 50 cm kaugusel**, et vältida süsteemi sisselülitumist soojuskiirguse läbi. Antud 5/12-meetrise ulatuspiirkonna saavutamiseks tuleb seade umbes 2 m kõrgusele paigaldada.

### Paigaldamine

1. Asetage seinakinnitus ① seinale ja märkige puurimiskohad.
2. Puurige augud, asetage tüüblid (Ø 6 mm) aukudesse.
3. Juhtige võrgujuhtme kaabel läbi. Pindpaigaldusel murdke välja juhtmeavauste katted, pange avadesse tihendid, torgake need läbi ning juhtige võrgujuhtme kaabel nendest läbi.
4. Kinnitage seinakinnitus ① kruvidega.

### 5. Võrgujuhtme ühendamine (vt joonist ⑫)

Võrgujuhe koosneb ühest 2- kuni 3-harulisest kaablist:

**L** = faas (enamasti must või pruun)

**N** = nulljuhe (enamasti sinine)

**PE** = maandus soon (roheline/kollane)

Kahtluse korral identifitseerige kaabel pingetestriga; seejärel lülitage voolupinge taas välja. Ühendage faas (L) ja nulljuhe (N) juhtmeklemmiga. Maandus soone võite Te kindlustada isoleerpaelaga.

**Viide:** Võrgujuhtmele võib sisse- ja väljalülitamiseks loomulikult paigaldada ka võrgulüliti.

Pideva valgustuse funktsiooni jaoks on see kohustuslik (vt peatükki pideva valgustuse funktsioon ⑤).

6. Paigaldage anduri lääts ③ (ulatuspiirkond valikuliselt, maks. 5 m või 12 m) vt peatükki ulatuspiirkonna seadistamine. Vajaduse korral paigaldage katikud ⑦.

### Mudelitel L 86x/875/876/885:

7. Asetage anduri disainkuppel ⑧ seinakinnitusele ja fikseerige haakuriga.
8. Paigaldage disainkate ⑨.
9. paigaldage lambiklaas ⑩ ja fikseerige ekstsentriga ⑪.
10. Reguleerige hämarusnivoo ④, aeg ⑤ ning heledus ⑥ (vt peatükki funktsioonid).

### Mudelitel L 870/871:

7. Reguleerige hämarusnivoo ④, aeg ⑤ ning heledus ⑥ (vt peatükki funktsioonid).
8. Paigaldage disainkuppel ⑪ ja kinnitage kruvidega.

## Funktsioonid ④-⑥

Peale seinakinnituse monteerimist, võrguga ühendamist ning anduri läätse paigaldamist võib anduriga lambi käiku võtta. Programmeerimisnupud võimaldavad kolme seadistust. Programmeerimisnupu käsitlemisel asub andur programmeerimis-moodis.

### See tähendab:

- Lamp lülitub alati välja.
- Anduri funktsioon ei tööta.
- Pideva valgustuse funktsioon (juhul kui aktiivne) katkestatakse.

Seadistusi võib muuta ükskõik kui tihti. Viimane väärtus salvestatakse ja see ei kustu ka võrgupinge katkemisel.

### Hämarusnivoo seadistamine

(reaktsiooni lävi) ④

(tehaseseadistus: päevavalgusrežiim 2000 lux)



Valgusti reaktsiooni läve on võimalik soovikohaselt reguleerida umb. 2 lux kuni 2000 lux.

### a) Isikliku soovitud väärtuse seadistamine:

Soovitud valgustingimustel, mille korral valgusti peab hiljem sisse lülituma, vajutage klahvile, kuni punane LED (läätstes) vilkuma hakkab. Sellega antud väärtus salvestatakse.

### b) Seadistamine öörežiimile (4 lux) päeval

Vajutage umbes 5 sekundit klahvile, kuni punane LED läätstes enam ei vilgu.

### Väljalülitamise viivitus

(ajaregulaator) ⑤

(tehaseseadistus: umb. 10 sek.)



Lambi sisselülitusaega on võimalik soovikohaselt astmeteta reguleerida umb. 5 sekundist kuni maks. 15 minutini.

### Isikliku lambi põlemisaja seadistamine:

- Vajutage klahvile, kuni punane LED (läätstes) vilkuma hakkab.
- Laske klahv lahti ja oodake soovitud valguse kestuse ajani (LED vilgub).
- Vajutage siis uuesti klahvile, kuni LED välja lülitub. Sellega on soovitud aeg salvestatud sekundilise täpsusega.
- See protsess lõpetatakse automaatselt peale maksimaalselt seadistatava aja (15 minutit) möödumist.
- Lühima aja seadistamiseks vajutage 2 x kiiresti klahvile.

### Heleduse reguleerimine

(Watt-o-matic) ⑥

(tehaseseadistus: dimmer välja lülitatud: 0%)



Lambi valgustustugevust on võimalik astmeteta reguleerida kuni maks. 50 W pideval valgustusel. See tähendab: valgus lülitub alles anduri jälgitaval alal liikumise korral pidevalt valgustuselt (nt 20 W) maksimaalsele valgustustugevusele (100 W).

### Individuaalse dimmeri väärtuse

#### reguleerimiseks:

- Vajutage klahvile, kuni LED (läätses) viilkuma hakkab.
- Vajutage edasi klahvile, dimmeri väärtus tõuseb aeglaselt 0 – 50%.
- Soovitud väärtuse korral laske klahv lahti.

Peale seda vilgub LED veel umb. 5 sek. Selle aja jooksul on võimalik dimmeri väärtust veel edasi optimeerida.

### Pideva valgustuse funktsioon ⑮

Kui võrgujuhtmesse monteerida võrgulüliti, on lihtsalt sisse- ja väljalülitamise kõrval võimalikud järgnevad funktsioonid:

#### Anduri kasutus

##### 1) Valguse sisselülitamine:

Lüliti 1 x VÄLJAS ja SEES. Valgusti jääb seadistatud ajaks sisselülitatuks.

##### 2) Valguse väljalülitamine:

Lüliti 1 x VÄLJAS ja SEES. Valgusti lülitub välja või ümber andurirežiimi.

#### Pidev valgustus

##### 1) Pideva valgustuse sisselülitamine:

Lüliti 2 x VÄLJAS ja SEES. Valgusti jääb 4 tunniks pidevale valgustusele (punane LED helendab lülituse taga). Hiljem lülitub ta tagasi anduri kasutusele (punane LED kustub).

##### 2) Pideva valgustuse väljalülitamine:

Lüliti 1 x VÄLJAS ja SEES. Valgusti lülitub välja või ümber andurirežiimi.

#### Tähtis:

Lüliti mitmekordne vajutamine peab toimuma kiiresti (0,5 – 1 sek vahel).

### Reset-funktsioon

Kõiki seadistuste algolekut (töö päevavalguses 2000 lux, valgustuse sisselülitusaeg 10 sek ning dimmer välja lülitatud) on võimalik taastada.

Selleks vajutage kõiki 3 klahvi korraga kuni LED (läätses) sisse ning taas välja lülitub (umb. 5 sek).

### Valguse mahe sisselülitamine

Anduriga lamp omab valguse maheda sisselülitamise funktsiooni. See tähendab, et valgus ei lülitu peale sisselülitumist kohe maksimaalsele võimsusele vaid see reguleeritakse aeglaselt, sekundi jooksul kuni 100 % peale. Samamoodi reguleeritakse väljalülitamisel valgust aeglaselt väiksemaks.

### Ulatuspiirkonna põhiseadistus ⑯

Anduri lääts on jagatud kaheks jälgitavaks alaks. Ühe poolega on võimalik maks. 5-meetrine, teise poolega maks. 12-meetrine ulatuspiirkond saavutada (umb. 2-meetrise paigalduskõrgusel). Peale lülituse paigaldamist

(lääts kinnitada tugevasti selleks ettenähtud õnarusse) näitab üks väike nool valitud maksimaalse 12- või 5-meetrise ulatuspiirkonna suunas (nool vasakul = 5 meetrit, nool paremal = 12 meetrit).

Läätse on võimalik kruvikeeraja abil õnarusest välja võtta ja paigaldada vastavalt soovitud ulatuspiirkonnale uuesti.

### Täpne individuaalne reguleerimine katikutega ⑰

Teatud alade nagu nt kõnniteede või naabrite kruntide jälgitavalt alalt väljajätmiseks või nende sihipäraseks jälgimiseks on võimalik jälgitavat ala katikute paigaldamise abil täpselt reguleerida. Katikuid võib murda pikki ettevalmistatud vertikaalseid või horisontaalseid sooni või lõigata kääridega. Need võib riputada ülemisse süvendisse lülitse keskel. Kupli ⑧ paigaldamisel fikseeritakse katikud.

(Joonisel ⑰ on toodud näited jälgitava nurga piiramiseks ning ulatuspiirkonna vähendamiseks.)

### Kasutus / hooldus

Anduriga lamp sobib valguse automaatseks lülitamiseks. Ilmastik võib mõjutada anduriga lambi tööd. Tugevad tuulepuhangud, lumi, vihm, rahe võivad põhjustada valekäivituse, sest seade ei eralda järskede temperatuurimuutusi soojusallikatest. Anduri määratud lülituse saate puhastada niiske lapiga (ilma puhastusvahenditeta).

#### Tähelepanu!

Roostevaba terast tuleb korrapäraste ajavahemike (umb. iga 3 kuu) tagant puhastada kaubandusvõrgus saadaolevate roostevaba terase puhastusvahenditega. Vastasel juhul võib välispinnal (lendrooste tõttu) tekkida korrosioon.

### CE Vastavusdeklaratsioon

Toode vastab madalpinge direktiivi 73/23/EWG ja EMV-direktiivi 89/336/EWG nõuetele.

### Häired seadme töös

Rike	Põhjus	Abi
Anduriga lambil puudub toitepinge	<ul style="list-style-type: none"> <li>■ kaitse on defektne, ei ole sisse lülitatud, elektrijuhe katkenud</li> <li>■ lühis</li> </ul>	<ul style="list-style-type: none"> <li>■ uus kaitse, lülitage võrgulüliti sisse; kontrollige juhete pingetetri abil</li> <li>■ kontrollige ühendusi</li> </ul>
Anduriga lamp ei lülitu sisse	<ul style="list-style-type: none"> <li>■ päevasel ajal on hämarusregulaator öörežiimil</li> <li>■ elektripirn defektne</li> <li>■ võrgulüliti on VÄLJA lülitatud</li> <li>■ kaitse defektne</li> <li>■ jälgitav ala pole sihipäraselt kohaldatud</li> <li>■ seesmine elektrikaitse aktiivne (LED-põleb pidevalt)</li> </ul>	<ul style="list-style-type: none"> <li>■ reguleerige uuesti (klahv ④)</li> <li>■ vahetage elektripirn</li> <li>■ lülitage sisse</li> <li>■ uus kaitse, vajaduse korral kontrollige ühendust</li> <li>■ kohaldage ala uuesti</li> <li>■ lülitage anduriga lamp välja ja umb. 5 sek möödumisel uuesti sisse</li> </ul>
Anduriga lamp ei lülitu välja	<ul style="list-style-type: none"> <li>■ pidev liikumine jälgitaval alal</li> <li>■ heleduse reguleerimine 100%-le</li> </ul>	<ul style="list-style-type: none"> <li>■ kontrollige ala ja kohaldage see vajaduse korral uuesti</li> <li>■ heledusregulaator 0% peale lülitada (klahv ⑥)</li> </ul>
Anduriga lamp lülitub soovimatult sisse	<ul style="list-style-type: none"> <li>■ tuul liigutab puid ja põõsaid jälgitaval alal</li> <li>■ seade registreerib autosid tänaval</li> <li>■ lülituse langeb päikesevalgus</li> <li>■ järsk temperatuurimuudatus ilmastiku (tuule, vihma, lume) või ventilatorite heitõhu, avatud akende tõttu</li> <li>■ lääts ei ole piisavalt kinnitatud õnarusse</li> </ul>	<ul style="list-style-type: none"> <li>■ kohaldage ala uuesti</li> <li>■ kohaldage ala uuesti</li> <li>■ kaitske andurit või kohaldage ala uuesti</li> <li>■ muutke ala, monteerige seade teise kohta</li> <li>■ vajutage lülituse veelkord</li> </ul>
Anduriga lambi tegevusraadius on muutunud	<ul style="list-style-type: none"> <li>■ muutiik ümbritsev temperatuur</li> </ul>	<ul style="list-style-type: none"> <li>■ seadistage katikute abil jälgitav ala täpselt</li> </ul>
LED põleb pidevalt, kuigi pidev valgustus pole sisse lülitatud	<ul style="list-style-type: none"> <li>■ seesmine elektrikaitse aktiivne</li> </ul>	<ul style="list-style-type: none"> <li>■ lülitage anduriga lamp välja ja 5 sek möödumisel uuesti sisse</li> </ul>

### Funktsiooni garantii

See Steineli toode on valmistatud suurima hoolega, kontrollitud töökindluse ja ohutuse osas kehtivate eeskirjade järgi ning seejärel läbinud pistelise kontrolli. STEINEL annab garantii toote laitmatu kvaliteedi ja töökorras oleku kohta. Garantii kehtib 36 kuud ja see algab tarbijale toote ostmise päevast. Meie remondime materjalist või tootmisvigadest tulenevad puudused, garantiijuhtumid korral seade kas remonditakse või puudulik osa asendatakse uuega, valiku üle otsustame meie. Garantii ei kehti kuluvate osade ning kahju ja puuduste kohta, mis on tekkinud oskamatu käsitsemise või hoolduse tagajärjel. Seda ületavad jätkukahjud võõraste esemete suhtes on välistatud.

Garantiiremonti tehakse ainult siis, kui lahtivõtmata seade saadetakse koos vea lühikirjelduse, kassatšeki või arvega (ostmise kuupäev ja kaupluse tempel) ja korralikult pakituna vastavasse teeninduspunkti.

#### Remonttööde teenus:

Pärast garantiiaja möödumist või puuduste korral, mille kohta garantii ei kehti, remondib seadme meie tehase teeninduspunkt. Palun saatke toode korralikult pakituna lähimasse teeninduspunkti.

**36** kuuks  
**GARANTII**

## LT Montavimo instrukcija

### Gerb. Kliente,

dėkojame, kad parodėte pasitikėjimą ir nusipirkote naująjį STEINEL žibintą su judesio sensorium. Jūs įsigijote aukštos kokybės produktą, kuris pagamintas, išbandytas ir supakuotas ypač kruopščiai.

Prieš prijungdami prietaisą susipažinkite su šia montavimo instrukcija. Nes tik taisyklingai prijungtą ir tinkamai pradėtą naudoti prietaisą galėsite eksploatuoti ilgai, patikimai ir be gedimų.

Linkime malonių akimirų naudojantis savo naujuoju STEINEL sensoriniu žibintu.

### Prietaiso aprašymas

- ① Sieninis laikiklis
- ② Ekscentrikas stiklui tvirtinti
- ③ Sensoriaus linzė (nuimama ir apverčiama, siekiant pasirinkti jautrumo zoną nuo maks. 5 m arba 12 m)
- ④ Prieblandos lygio nustatymas
- ⑤ Švietimo trukmės nustatymas
- ⑥ „Budinčio režimo“ nustatymas / „Watt-o-matic“ (šviesos galios reguliavimas)
- ⑦ Kabelio prijungimas
- ⑧ Sensoriaus dangtelis
- ⑨ Dangtelis
- ⑩ Lempos stiklas
- ⑪ Gaubtelis

### Techniniai duomenys

Galia:	maks. 100 vatų (kaitrinė lemputė, ne energiją taupanti lempa)
Įtampa:	230 – 240 V / 50 Hz
Apimties kampas:	180° esant 90° atverties kampui
Jautrumo zonos ilgis:	Pagrindiniai nustatymai 1: maks. 5 m pagrindiniai nustatymai 2: maks. 12 m (gamyklos nustatymai) + tikslus nustatymas 1 – 12 m naudojantis dengiamosiomis užsklandomis
Švietimo trukmės nustatymas:	5 s – 15 min
Prieblandos lygio nustatymas:	2 – 2000 liuksų
„Budinčio“ režimas:	0 – 50 % („Watt-o-matic“)
Pastovus švietimas:	4 val., valdoma tinklo įvade įmontuotu jungikliu
Saugos klasė:	IP 44

## ! Saugos reikalavimai

- Prieš pradėdami dirbti su prietaisu, atjunkite elektros įtampą!
- Montuojant prietaisą prijungiamajame elektros kabelyje neturi būti įtampos. Todėl visų pirma atjunkite elektros srovę ir įtampos indikatorium patikrinkite, ar nėra įtampos.
- Žibintas su judesio sensorium jungiamas prie elektros tinklo. Todėl jį reikia prijungti tinkamai, vadovaujantis šalyje galiojančiomis instaliacijos normomis ir jungimo taisyklėmis.  
(GB)-VDE 0100, (A)-ÖVE/ÖNORM E 8001-1, (CH)-SEV 1000
- Funkcijas ④, ⑤, ⑥ nustatykite tik esant sumontuoti laizei.

### Principas ⑬

Integruotame infraraudonųjų spindulių sensoriuje įmontuoti du 120° piroelementai, fiksuojantys nematomą judančių kūnų (žmonių, gyvūnų ir t.t.) skleidžiamą šilumą.

Tokiu būdu užfiksuota skleidžiama šiluma paverčiama elektroniniais signalais, kurie automatiškai įjungia žibintą. Kliūtys, pvz., sienos ar langai, trukdo užfiksuoti skleidžiamą šilumą, tokiu atveju šviesa neįsijungia. Du piroelementai suteikia galimybę pasiekti 180° apimties kampą esant 90° atverties kampui. Sensoriaus linzė galima nuimti ir pasukti. Todėl galite nustatyti dvi jautrumo zonas – maks. 5 m ir 12 m.

**Svarbu:** geriausiai judesys bus fiksuojamas tuomet, kai sensorinis šviestuvas montuojant bus atsuktas šonu judėjimo kryptčiai ir sensoriaus jautrumo lauko neužstos kliūtys. (pvz., medžiai, sienos ir pan.).

## Įrengimas / montavimas prie sienos ⑭

**Montavimo vieta turėtų būti nutolusi nuo kito šviestuvo bent 50 cm**, nes jo skleidžiama šiluma gali įjungti sistemą. Siekiant užtikrinti 5 / 12 m sensoriaus jautrumo zoną, pastarąjį reikėtų montuoti apie 2 m aukštyje.

### Montavimo eiga

1. Sieninį laikiklį ① laikykite prispaudę prie sienos ir pažymėkite gręžimo vietas.
2. Išgręžkite skylės, įstatykite kaiščius (6 mm skersmens).
3. Prakiškite įvado kabelį. Išlaužkite perforuotas vietas, skirtas virštinkiniams laidams prakišti, įdėkite sandarinimo kaištį, pradurkite jį ir prakiškite laidus.
4. Prisukite ① sieninį laikiklį.

### 5. Tinklo įvado prijungimas (žr. pav. ⑫)

Tinklo įvadą sudaro dvigyslis arba trigyslis kabelis:  
**L** = fazė (dažniausiai juodos arba rudos spalvos)  
**N** = nulinis laidas (dažniausiai mėlynas laidas)  
**PE** = žemiminio laidas (žalias ar geltonas)

Jei kyla abejonų, laidus patikrinkite įtampos indikatorium: patikrinę laidus, vėl atjunkite srovę. Fazė (**L**) ir nulinis laidas (**N**) jungiami prie laikiklinių gnybtų. Žemiminio laidą galima apvynioti izoliacine juosta.

**Pastaba:** Be abejo, į tinklo įvadą galima įmontuoti tinklo jungiklį, kuris atliks įjungimo ir išjungimo funkcijas. Tai būtina, kad veiktų pastovaus švietimo funkcija (žr. skyrių „Pastovaus švietimo funkcija“ ⑮).

6. Sumontuokite sensoriaus ③ linzė (jautrumo zona pasirinktinai – maks. 5 m arba 12 m) žr. skyrių „Jautrumo zonos nustatymas“. Jei reikia, uždėkite dengiamąjį užsklandą ⑦.

### Jei jūsų modelis L 86x/875/876/885 atlikite tokius veiksmus:

7. Sensoriaus gaubtelį ⑧ uždėkite ant sieninio laikiklio ir užfiksuokite.
8. Uždėkite ⑨ dangtelį,
9. Uždėkite lempos stiklą ⑩ ir užfiksuokite ekscentriko ② pagalbą.
10. Prieblandos lygio ④ ir švietimo trukmės ⑤ bei „budinčio režimo“ ryškumo nustatymas ⑥ (žr. skyriuje „Funkcijos“).

### Jei jūsų modelis L 870/871 atlikite tokius veiksmus:

7. Prieblandos lygio ④ ir švietimo trukmės ⑤ bei „budinčio režimo“ ryškumo nustatymas ⑥ (žr. skyriuje „Funkcijos“).
8. Uždėkite gaubtelį ⑪ ir tvirtai prisukite.

## Funkcijos ④–⑥

Sumontavę sieninį laikiklį, įjungę įrenginį į tinklą ir uždėję sensoriaus linzė, sensorinį žibintą galite naudoti. Programų mygtukais galite atlikti tris nustatymus. Paspaudus vieną iš programų mygtukų šviestuvas persijungia į programavimo režimą.

### Tai reiškia:

- Prijungtas žibintas nuolat išsijungia.
- Sensoriaus funkcija išjungta.
- Nutraukiama pastovaus švietimo funkcija (jei buvo įjungta).

Nustatytus dydžius galima dažnai keisti. Paskutinis dydis, nutrūkus srovei, išliks užprogramuotas.

### Prieblandos lygio nustatymas (Suveikimo slenktis) ④

(gamyklos nustatymas: „dienos“ režimas 2000 liuksų)



Pageidaujamas žibinto suveikimo slenktis gali būti nustatytas maždaug 2 – 2000 liuksams.

### a) Norimo prieblandos lygio nustatymas:

Esant pageidaujamai šviesai, kai žibintas, užfiksavęs judesį, turi įsijungti, reikia nuspausti mygtuką, kol pradės mirksėti raudonas LED (linzėje). Taip užprogramuojamas šis dydis.

### b) Nakties režimo (4 liuksai) nustatymas dienos metu

Nuspauskite mygtuką ir palaikykite apie 5 sekundes, kol linzėje nebemirksės raudonas LED.



### Švietimo trukmė ⑤

(gamyklos nustatymas: apie 10 sek.)

Pageidaujama švietimo trukmė gali būti nustatoma tolygiai nuo maždaug 5 sek. iki maks. 15 min.

### Individualus lempos švietimo trukmės nustatymas:

- Nuspauskite mygtuką ir laikykite jį, kol (linzėje) pradės mirksėti raudonas šviesos diodas (LED).
- Atleiskite mygtuką ir palaukite, kol praeis norimas švietimo laikas (LED mirksi).
- Tuomet vėl paspauskite mygtuką, kol LED išsijungs. Pageidaujama švietimo trukmė nustatyta sekundžių tikslumu.
- Procesas automatiškai pasibaigs praėjus maksimaliam nustatomam laikui (15 min).
- Norint nustatyti trumpiausią laiką, reikia 2 x trumpai spustelėti mygtuką.

### „Budinčio“ režimo nustatymas („Watt-o-matic“) ⑥

(gamyklos nustatymas: „budintis“ režimas išjungtas: 0%)



Žibintą galima tolygiai nustatyti pastoviam švietimo režimui iki maks. 50% vatų galingumo. Tai reiškia: tik užfiksavus judesius sensoriaus jautrumo zonoje, šviesa iš pvz., 20 vatų pastovaus švietimo režimo išsižiebs visu galingumu (100 vatų).

**„Budinio režimo“ švietimo galios nustatymas:**

- Laikykite mygtuką nuspaužę, kol mirksi LED (linzėje).
- Toliau laikykite nuspaužę mygtuką – matysite šviesos galios nustatymo galimybes 0 – 50%.
- Kai pasieksite pageidaujamą vertę – mygtuką paleiskite.

Po to LED mirksės dar apie 5 sekundes. Tuo metu šviesos galią galite nustatyti dar optimaliau.

**Pastovaus švietimo funkcija 15**

Jei į tinklą yra įmontuotas tinklo jungiklis, be paprastų įjungimo ir išjungimo funkcijų galimos ir šios funkcijos:

**Sensorinis režimas**

**1) Šviesos įjungimas:**

Jungiklį 1 x IŠJUNGTI ir JJUNGTI. Lempūtė šviečia nustatytą laiko tarpą.

**2) Šviesos išjungimas:**

Jungiklį 1 x IŠJUNGTI ir JJUNGTI. Šviestuvus išsijungia arba pereina į sensorinį režimą.

**Pastovaus švietimo režimas**

**1) Pastovaus švietimo įjungimas:**

Jungiklį 2 x IŠJUNGTI ir JJUNGTI. Žibintas nustatomas 4 valandų pastovaus švietimo režimui (už linzės dega raudonas šviesos diodas (LED)). Po to žibintas automatiškai persijungia į sensorinį režimą (raudonas šviesos diodas (LED) išsijungia).

**2) Pastovaus švietimo išjungimas:**

Jungiklį 1 x IŠJUNGTI ir JJUNGTI. Šviestuvus išsijungia arba pereina į sensorinį režimą.

**Svarbu:**

Jungiklį reikėtų įjungti greitais vienas po kito sekančiais judesiais (kas 0,5 – 1 sek.).

**Funkcijų atstatymas**

Visus nustatymus galima bet kada vėl grąžinti į pradinę būseną (dienos šviesos režimas – 2000 liuksų, švietimo trukmė – 10 sekundžių, „budintis režimas“ išjungtas).

Norėdami taip padaryti visus tris mygtukus laikykite nuspaužę vienu metu kol įsijungs ir vėl išsijungs LED (lęšyje) (apie 5 sek.).

**Lėtas šviesos įsijiebias**

Sensoriniame šviestuve yra sulėtinto šviesos įsijungimo funkcija. Tai reiškia, kad šviesa įsijungia ne visu galingumu, o per sekundę pamažu pasiekia 100 %. Išsijungdama šviesa taip pat lėtai silpnėja.

**Pagrindinis jautrumo zonos nustatymas 16**

Sensorinė linzė suskirstyta į dvi apimties sritis. Viena pusė skirta nustatyti maks. 5 m jautrumo zonai, kita – maks. 12 m (kai prietaisas sumontuotas apie 2 m aukštyje). Uždėjus linzę (linzę tvirtai įspausti į numatytą

griovelį) nedidelė rodyklė ženklina pasirinktą 12 m ar 5 m jautrumo zoną (rodyklė kairėje = 5 metrai, rodyklė dešinėje = 12 metrai).

Linzę galima vėl atsuktuvu iš šono išimti ir vėl įdėti atitinkamai pagal pageidaujamą jautrumo zoną.

**Individualus nustatymas naudojantis dengiamosiomis užsklandomis 17**

Siekiant, kad į jautrumo zoną nepatektų kitos teritorijos, pvz., kaimynų teritorija ar takai, ar norint jas tiksliai stebėti, jautrumo zoną galima tiksliai nustatyti naudojantis dengiamosiomis užsklandomis. Dengiamosios užsklandos atskiriamos pagal įlietas linijas horizontaliai arba vertikalčiai arba nukerpanos. Tada jos užkabinamos linzės viduryje esančiame viršutiniame griovelyje. Uždėję dangtelį 8 jas užfiksuosite.

(Pav. 17 parodyti pavyzdžiai, kaip galima sumažinti apimties kampą ir jautrumo zoną.)

**Naudojimas / priežiūra**

Sensorinis žibintas naudojamas automatiniam šviesos įjungimui. Oro sąlygos gali įtakoti sensorinio žibinto veikimą – esant stipriems vėjo gūsiams, sningant, lyjant, krušos metu prietaisas gali įsijungti nepageidaujamu metu, nes staigių temperatūros pokyčių neįmanoma atskirti nuo šilumos šaltinių. Užsiteršusias linzes nuvalyti drėgnu audeklu (nenaudoti jokių valiklių).

**Dėmesio!**

Nerūdijantį plieną reikia reguliariai (maždaug kas 3 mėnesius) valyti nerūdijančio plieno valikliu. Priešingu atveju paviršius gali pasidengti rūdimis (rūdžių sluoksniu).

**CE Atitikties deklaracija**

Gaminys atitinka žemos įtampos direktyvą 73/23/EEB ir elektromagnetinio suderinamumo direktyvą 89/336/EEB.

**Veikimo sutrikimai**

Sutrikimas	Priežastis	Pagalba
Žibintas be elektros srovės	<ul style="list-style-type: none"> <li>Perdegęs saugiklis; išjungtas jungiklis; nutrauktas laidas</li> <li>Trumpasis jungimas</li> </ul>	<ul style="list-style-type: none"> <li>Reikia naujo saugiklio; įjunkite tinklo jungiklį; įtampos indikatorium patikrinkite laidą</li> <li>Patikrinkite įvadą</li> </ul>
Žibintas neįsijungia	<ul style="list-style-type: none"> <li>Sensorius nustatytas „nakties“ režimui</li> <li>Perdegusi lempūtė</li> <li>Tinklo jungiklis IŠJUNGTAS</li> <li>Perdegęs saugiklis</li> <li>Jautrumo zona nustatyta netiksliai</li> <li>Įjungtas vidinis elektrinis saugiklis (nuolat šviečia LED)</li> </ul>	<ul style="list-style-type: none"> <li>Nustatykite iš naujo (mygtukas 4)</li> <li>Pakeiskite lempūtę</li> <li>Įjunkite jungiklį</li> <li>Reikia naujo saugiklio arba patikrinkite įvadą</li> <li>Iš naujo sureguliuokite</li> <li>Žibintą išjunkite ir po 5 sek. vėl įjunkite</li> </ul>
Žibintas neišsijungia	<ul style="list-style-type: none"> <li>Jautrumo zonoje fiksuojamas nuolatinis judesys</li> <li>„Budinio“ režimo ryškumas nustatytas ties 100%</li> </ul>	<ul style="list-style-type: none"> <li>Patikrinkite jautrumo zoną ir, jei reikia iš naujo ją nustatykite</li> <li>Šviesos galią nustatykite ties 0% (mygtukas 6)</li> </ul>
Žibintas įsijungia savaime	<ul style="list-style-type: none"> <li>Jautrumo zonoje vėjas linguoja medžius ir krūmus</li> <li>Užfiksuojami gatvė važiuojantys automobiliai</li> <li>Ant linzės krinta saulės šviesa</li> <li>Staigūs temperatūros svyravimai dėl oro sąlygų (vėjo, lietaus, sniego) arba ventiliatorių ar atvirų langų sukelto oro judėjimo</li> <li>Linzė nepakankamai tvirtai įspausta į griovelį</li> </ul>	<ul style="list-style-type: none"> <li>Nustatykite kitą jautrumo zoną</li> <li>Pakeiskite jautrumo zoną</li> <li>Pakeiskite jautrumo zoną</li> <li>Pakeiskite jautrumo zoną, pakeiskite montavimo vietą</li> <li>Linzę dar kartą įspauskite</li> </ul>
Pakito žibinto veikimo nuotolis	<ul style="list-style-type: none"> <li>Pakito aplinkos temperatūra</li> </ul>	<ul style="list-style-type: none"> <li>Užsklandomis dėka pakoreguokite jautrumo zoną</li> </ul>
LED nuolat šviečia, nors pastovaus švietimo funkcija neįjungta	<ul style="list-style-type: none"> <li>Įjungtas vidinis saugiklis</li> </ul>	<ul style="list-style-type: none"> <li>Žibintą iš elektros tinklo išjunkite ir po 5 sek. vėl įjunkite</li> </ul>

**Funkcijų garantija**

Šis „Steinel“ produktas pagamintas itin kruopščiai, pagal galiojančias normas patikrintos jo funkcijos ir saugumas bei papildomai atlikta pasirinktų prietaisų patikra. STEINEL suteikia prietaisui garantiją. Garantinis laikotarpis – 36 mėnesiai. Jis skaičiuojamas nuo prietaiso pardavimo vartotojui dienos. Mes pašalinsime defektus, susijusius su medžiagų arba gamybos broku; garantiniu laikotarpiu, mūsų nuožūra, prietaisas nemokamai remontuojamas arba keičiamos sugedusios dalys. Garantija netaikoma susidėvinčioms dalims, taip pat jei prietaisas sugenda dėl netinkamo naudojimo arba netinkamos priežiūros. Pretenzijos dėl kitoms daiktams padarytos žalos nepriimamos.

Garantija taikoma tik tuo atveju, jei neišardytas prietaisas kartu su kasos čekiu arba sąskaita (pirkimo data ir pardavėjo antspaudu), tinkamai supakuotas, atsiunčiamas į atitinkamą techninės priežiūros tarnybos vietą.

**Remonto servisas**

Pasibaigus garantinio aptarnavimo laikotarpiui arba atsiradus gedimams, kuriems garantija netaikoma, prietaisą taiso mūsų gamyklos servisas. Prašom tinkamai supakuotą produktą atsiųsti į artimiausią servisą.



## LV Norādes montāžai

### Cienītāis klient,

paldies par uzticēšanos, iegādājoties jauno STEINEL sensorgaismekli. Jūs esiet izvēlējušies augstvērtīgu, kvalitatīvu produktu, kas ir ļoti rūpīgi izgatavots, pārbaudīts un iesaiņots.

Pirms gaismekļa instalēšanas lūdzam izlasīt šīs norādes montāžai. Jo vienīgi lietpratīga montāža un pieslēgšana elektriskās strāvas tīklam nodrošina ilgu, drošu un nevainojamu gaismekļa darbību.

Mēs novēlam Jums daudz patīkamu mirkļu kopā ar jauno STEINEL sen-sorgaimekli.

### Ierīces apraksts

- ① Sienas stiprinājums
- ② Ekscentrs kupola nostiprināšanai
- ③ Sensora lēca (maks. sniedzamības pamatiergulējuma 5m vai 12m izvēlei noņemama un pagriežama)
- ④ Krēslas sliekšņa ieregulēšana
- ⑤ Laika ieregulēšana
- ⑥ Spilgtuma ieregulēšana / Watt-o-matic (slāpēšana)
- ⑦ Pievienojums elektriskās strāvas tīklam
- ⑧ Dekoratīvs sensora nodegs
- ⑨ Dekoratīva blende
- ⑩ Lampas kupols
- ⑪ Dekoratīvs vāks

### Tehniskie dati

Jauda:	maks. 100 W (kvēlspuldze, nekādu enerģiju taupošo spudzi)
Spriegums:	230 – 240 V, 50 Hz
Uztveres leņķis:	180° ar 90° atvēruma leņķi
Sensora sniedzamība:	1. pamatiergulējums: maks. 5 m 2. pamatiergulējums: maks. 12 m (rūpnīcā veiktais ieregulējums) + piergulēšana, uzspraužot nasegčaulas, no 1 – 12 m
Laika ieregulējums:	5 sek. – 15 min
Krēslas sliekšņa ieregulējums:	2 – 2000 Lux
Apgaismojuma spilgtuma ieregulējums:	0 – 50 % (Watt-o-matic)
Ilgstošais apgaismojums:	Ieslēdzams (uz 4 st.). Priekšnosacījums: Strāvas pievadvadā jābūt pieslēgtam slēdzim
Aizsardzības veids:	IP 44

### ! Norādes drošībai

- Pirms veikt jebkādas darbus ar ierīci, ir jāpārtrauc strāvas padeve tai.
- Uzstādot lampu, pievienojošais vads nedrīkst būt zem sprieguma. Tādēļ vispirms elektrība ir jāizslēdz un ar sprieguma mērītāju jāpārbauda, ka sprieguma vadā vairs nav.
- Uzstādot sensorgaismekli, ir jāstrādā ar elektrotīkla spriegumu. Tādēļ jāstrādā lietpratīgi, saskaņā ar vietējo instalēšanas un pieslēgšanas tehnisko noteikumu prasībām.  
(GB)-VDE 0100, (A)-ÖVE/ÖNORM E 8001-1, (CH)-SEV 1000
- Funkcijas ④, ⑤, ⑥ ir jāiergulē vienīgi ar uzmontētu lēcu.

### Darbības princips ⑬

Integrētais infrasarkanais sensors ir aprīkots ar diviem 120° pirosensoriem, kuri uztver kustošos ķermeņu (cilvēku, zvēru u.c. tml.) neredzamo termisko starojumu.

Šis, šādi uztvertais termiskais starojums tiek elektroniski pārveidots un automātiski ieslēdz –gaismekli. Tā kā kavēkļi, piem., mūra sienas vai stikla rūtis termisko starojumu uztvert neļauj, patērētājs netiek ieslēgts. Ar abiem 120° pirosensoriem tiek nodrošināta 180° uztvere ar 90° atvēruma leņķi. Sensoru lēca ir noņemama un pagriežama. Tas ļauj veikt divus maks.sniedzamības pamatiergulējumus – 5 vai 12 m.

Svarīgi: visdrošāko kustību uztveri var sasniegt, ja sensorlampu montē iesāņus kustību virzienam un, ja sensoru skatu nenosedz nekādi šķēršļi (piem., koki, sienas u.c.tml.).

### Instalēšana / Montēšana pie sienas ⑭

Ierīce ir jāmontē vismaz 50 cm attālumā no kāda cita gaismekļa, jo tā termiskais starojums var izraisīt sistēmas kļūmainu ieslēgšanu. Lai sasniegtu norādīto 5/12 m sniedzamību, sensorlampa ir jāmontē apm., 2 m augstumā.

#### Montāžas secība:

1. Sienas stiprinājums ① ir jāpieliek pie sienas un jāatzīmē vietas urbumiem.
2. Jāizurbj caurumi un jāiedzen dībeļi (Ø 6mm).
3. Jāizvelk strāvas pievadkabeļi. Virspmetuma kabeļa ierīkošanai ir jāizlauz sieniņa, jāieliek blīvaizbāznis, tad tas jācaurdur un kabeļi jāizvelk tam cauri.
4. Jāpieskrūvē sienas stiprinājums ①.

5. Pievienošana strāvas pievadvadam (skat. att.).

Strāvas pievadvads ir 2 – 3-dzīslu kabeļis:

**L** = fāze (parasti melna vai brūna);

**N** = nulles vads (parasti zils).

**PE** = aizsargvads (zaļš/dzeltens).

Ja radušās šaubas, atsevišķās kabeļa dzīslas ir jāpārbauda ar sprieguma testerī. Pēc tam kabeļi atkal ir jāatvieno no strāvas tīkla. Fāze (**L**) un nulles (**N**) vads ir jāpievieno spraudspailēm. Aizsargvadu var noizolēt ar izolācijas lentu.

**Norāde:** Protams, strāvas pievadvadā var ierīkot tīkla slēdzi strāvas ie- un izslēgšanai. Ilgstošam apgaismojumam tas ir priekšnosacījums (skat. sadaļu "Ilgstošais apgaismojums" ⑮).

6. Jāuzliek sensorlēca ③ (sniedzamība pēc izvēles max. 5 vai 12m), skat.sadaļu "Sniedzamības ieregulēšana". Šajā gadījumā jāuzsprauž nasegčaulas ⑦.

#### Sensorlampām L 86x875/876/885 der:

7. Sienas stiprinājumam ir jāuzliek un jānostiprina dekoratīvais nasegs ⑧.

8. Jāuzliek dekoratīvā blende ⑨.

9. Lampas ir jāuzliek kupols ā un jānostiprina ar ekscentru.

10. Jāiergulē krēslas sliekšnis ④, laiks ⑤ un apgaismojuma spilgtums ⑥ (skat. sadaļu "Funkcijas").

#### Sensorlampām L 860x875/876/885 der:

7. Jāiergulē krēslas sliekšnis ④, laiks ⑤ un apgaismojuma spilgtums ⑥ (skat. sadaļu "Funkcijas").

8. Jāuzliek un stingri jāpieskrūvē dekoratīvais nasegs ⑩.

### Funkcijas ④-⑥

Pēc tam, kad sienas stiprinājums ir piestiprināts, sensorlampa ir pieslēgta elektrotīklam un sensoram ir uzlikta lēca, sensorlampu var sākt lietot. Ar programēšanas taustiņiem var veikt trīs ieregulējumus. Pieskaroties kādam no taustiņiem, lampa nonāk ieprogramēšanas stāvoklī.

#### Tas nozīmē:

- gaismeklis noteikti vienmēr nodziest.
- Sensora funkcija tiek pārtraukta.
- Ilgstošais apgaismojums (ja tas ir deg) tiek pārtraukts.

Ieregulējumus var mainīt tik bieži, cik tas vajadzīgs. Strāvas pārtraukuma gadījumā pēdējais ieregulējums tiek droši saglabāts atmiņā.

#### Krēslas sliekšņa ieregulējums

(reakcijas sliekšnis) ④

(Rūpnīcā veiktais ieregulējums: darbība dienasgaismā 2000 Lux).



Vēlāmo lampas krēslas sliekšni var ieregulēt robežās no apm., 2 līdz 2000 lux.

#### a) Vēlāmā individuāla lieluma ieregulēšana:

lai gaismeklis kādā noteiktā apgaismojumā, nākotnē pie kustības kļūtu aktīvs, taustiņš ir jāspiež, līdz sāk mirgot sarkanā diode (lēcā). Šādi šis lielums tiek ievadīts atmiņā.

#### b) Nakts darbības (4 lux) ieregulēšana dienā:

taustiņš jātur nospiests apm, 5 sekundes – līdz sarkanā diode lēcā vairs nemirgo.

#### Izslēgšanas aizture (laika ieregulējums) ⑤

(Rūpnīcā veiktais ieregulējums: apm., 10 sek.).



Vēlamo gaismekļa degšanas ilgumu bez starppakāpēm var ieregulēt robežās no apm., 5 sek. līdz max.15 min.

#### Individuāla lampas degšanas ilguma ieregulēšana:

- Taustiņš ir jātur nospiests līdz sāk mirgot sarkanā diode (lēcā).
- Taustiņš ir jāatlaiž un jāpagaida vēlāmais spīdēšanas ilgums (diode sāk spīdēt).
- Tad taustiņš atkal ir jāspiež, līdz diode nodziest. Šādi vēlāmais spīdēšanas ilgums ar sekundes precizitāti ir ievadīts atmiņā.
- Pēc maximālā ieregulē-jamā laika (15min.) sasniegšanas šī norise tiek automātiski izbeigta.
- Lai ieregulētu isāko laiku, taustiņš ir īsi jānospiež 2x pēc kārtas.

#### Apgaismojuma spilgtuma ieregulēšana

(Watt-o-matic) ⑥

(Rūpnīcā ieregulējums: aptumšojums izslēgts: 0 %).



Lampas apgaismojuma jaudu bez starppakāpēm var ieregulēt kā ilgstošu apgaismojumu max. līdz 50 W. Tas nozīmē: vienīgi tad, ja sensora uztveres zonā ir uztverta kustība, apgaismojuma, piem., 20 W ilgstošā apgaismojuma vietā tiek ieslēgts max apgaismojums (100W).

### Individuālā aptumšošanas lieluma ieregulēšana:

- Taustiņš jātur nospiests, līdz sāk mirgot diode (lēcā).
- Taustiņš jātur nospiests, aptumšošanas apjoms lēnām iztek no 1 – 100%.
- Kad vēlāmais lielums ir sasniegts, taustiņš ir jāatlaiž.

Pēc tam diode spīd vēl apm., 5 sek. šajā laikā aptumšošanu vēl var optimizēt.

### Ilgstošais apgaismojums 15

Ja strāvas pievadvadā ir ierīkots tīkla slēdzis, bez parastās ierīces izslēgšanas ir iespējamas vēl šādas funkcijas:

#### Sensora darbība:

##### 1) Apgaismojuma ieslēgšana:

Sēdzis 1 x IZSL un IESL.  
Gaismeklis paliek degam visu ieregulēto laiku.

##### 2) Apgaismojuma izslēgšana:

Slēdzis 1 x IZSL un IESL.  
Gaismeklis nodziest, resp., pāriet sensor darbības režīmā.

#### Ilgstošais apgaismojums:

##### 1) Ilgstošā apgaismojuma ieslēgšana:

Slēdzis 2 x IZSL un IESL.  
Gaismeklis ir ieregulēts 4 stundu ilgam apgaismojumam (aiz lēcas deg sarkanā diode). Pēc tam tas atkal pāriet sensor darbības režīmā (sarkanā diode nodziest).

##### 2) Ilgstošā apgaismojuma izslēgšana:

Slēdzis 1 x IZSL un IESL.  
Gaismeklis nodziest, resp., pāriet sensor darbības režīmā.

#### Svarīgi:

vairākkārtējai slēdža nospiešanai ir jānotiek ātri (0,5 – 1 sek. laikā).

### Atcelšanas (Reset) funkcija

It visus ieregulējumus jebkurā laikā var atcelt atpakaļ piegādēs stāvoklī ( darbība dienā 2000 lux, apgaismojuma ilgums 10 sek. un izslēgta aptumšošana).

Lai to veiktu, visi trīs taustiņi jāspiež vienā laikā līdz iedegas diode (lēcā) un atkal izdziest (apm., 5 sek.).

### Maigā apgaismojuma ieslēgšana

Sensorlampai ir maigā apgaismojuma ieslēgšanas funkcija. Tas nozīmē, ka apgaismojums tūlīt pēc ieslēgšanas nespīd ar pilnu jaudu, bet tā pieaug lēnām, pakāpeniski. Tieši tāpat, arī izslēdzot, apgaismojums izdziest lēnām, pakāpeniski.

### Sniedzamības pamatiregulēšana 16

Sensorlēca ir sadalīta divās uztveres zonās. Ar vienu daļu tās sniedzamība ir max. 5m, bet ar otru - max. 12 m (ja lampa ir izvietota 2m augstumā). Pēc tam, kad lēbultiņa pa labi = 12 m).

Ar skrūvgriezi lēcu no sāniem var atbrīvot no fiksējuma un atkal uzlikt atbilstoši vēlāmai sniedzamībai.

### Individuāla pieregulēšana ar nosegblendēm 17

Lai papildus atdalītu tādas uztveres zonas, kā piem., kājāmgājēju celiņus vai kaimiņu gruntsgabalus, vai arī, lai tos īpaši uzraudzītu, uztveres zonu var precīzi ieregulēt ar klātpielikto nosegcaulu palīdzību. Nosegcaulus var atdalīt vienu no otras vai nu tieši pa vertikālajiem un horizontālajiem gropējumiem, vai arī nogriezt tās ar šķērēm. Nogrieztos nosegcaulus elementus var iekārt augšējā padziļinājumā lēcas vidū. Pēc tam, uzliekot dekoratīvo blendi a, šie elementi ir stingri nofiksēti.

(attēlā 17 redzami piemēri gan uztveres leņķa, gan sniedzamības samazināšanai).

### Darbība / Apkope

Sensorlampas ir domāta apgaismojuma automātiskai ieslēgšanai. Sensorlampas darbību var ietekmēt laika apstākļi. Stiprās vēja brāzmās, sniegā, lietū un krusā var gadīties kļūme, jo pēkšņas temperatūras izmaiņas var tikt atpazītas arī kā siltuma avots. Notraipītu uztveres lēcu var notīrīt ar mitru drāniņu (nelietojot nekādus tīrīšanas līdzekļus).

#### Uzmanību!

Nerūsējošais tērauds ir jātīra regulāri (apm., 1 x 3 mēnešos) ar parasto, veikalā nopērkamo nerūsējošā tērauda tīrīšanas līdzekli. Pretējā gadījumā uz lampas virsmas var sākt veidoties korozija (rūsas uz-kārtniņa).

### Atbilstības apliecinājums

Šis produkts atbilst zemsprieguma direktīvas 73/23/EWG un EMV direktīvas 89/336/ EWG prasībām.

### Darbības traucējumi

Kļūme	Cēlonis	Kļūmes novēršana
Sensorlampai netiek pievadīta strāva	<ul style="list-style-type: none"> <li>Bojāts drošinātājs, sensors nav ieslēgts, bojāts strāvas pievadvad</li> <li>issavienojums</li> </ul>	<ul style="list-style-type: none"> <li>Jānomaina drošinātājs, jāieslēdz tīkla slēdzis, strāvas pievadvad ir jāpārbauda ar sprieguma testeri</li> <li>Jāpārbauda savienojumi</li> </ul>
Sensorlampa neieslēdzas	<ul style="list-style-type: none"> <li>Darbībai dienasgaismā krāsas sliekšnis ir ieregulēts darbam naktī</li> <li>Bojāta kvēlspuldze</li> <li>Tīkla slēdzis ir IZSLēGTS</li> <li>Bojāts drošinātājs</li> <li>Neprecīzi ieregulēta uztveres zona</li> <li>Aktīvs iekšējais elektriskais drošinātājs (mirgo ilgstošā apgaismojuma diode)</li> </ul>	<ul style="list-style-type: none"> <li>Jāpārregulē krāsas sliekšnis (regulātors 4)</li> <li>Jānomaina kvēlspuldze</li> <li>Jāieslēdz tīkla slēdzis</li> <li>Jānomaina drošinātājs, resp., jāpārbauda savienojums</li> <li>Jāpārregulē uztveres zona</li> <li>Sensorlampa ir jāizslēdz un pēc apm., 5 sek. atkal jāieslēdz</li> </ul>
Sensorlampa neizslēdzas	<ul style="list-style-type: none"> <li>Uztveres zonā notiek nepārtraukta kustība</li> <li>Ieregulēts 100 % apgaismojuma spilgtums</li> </ul>	<ul style="list-style-type: none"> <li>Uztveres zona ir jāpārbauda un, ja vajadzīgs, jāpieregulē</li> <li>Apgaismojuma spilgtums jāieregulē uz 0% (taustiņš 6)</li> </ul>
Sensorgaismeklis ieslēdzas nevajadzīgi	<ul style="list-style-type: none"> <li>Uztveres zonā vējš kustina kokus un krūmus</li> <li>Tiek uztvertas automašīnas uz ielas</li> <li>Uz lēcas krīt tiešie saules stari</li> <li>Laika apstākļu izraisītas krāsas temperatūras izmaiņas (vējš, lietus, sniegš) vai arī gaisa plūsma no ventilātoriem, atvērtiem logiem</li> <li>Lēca nav pietiekami stingri iesprūduši gropē</li> </ul>	<ul style="list-style-type: none"> <li>Jāpārregulē uztveres zona</li> <li>Jāpārregulē uztveres zona</li> <li>Sensors ir jāpiestiprina aizsargāti vai jāizmaina uztveres zona. Jāizmaina gaismekļa montāžas vieta</li> <li>Lēca vēlreiz stingri jāpiespiež</li> </ul>
Sensora sniedzamības izmaiņas	<ul style="list-style-type: none"> <li>Citas apkārtējās vides temperatūras</li> <li>Aktīvets iekšējais drošinātājs</li> </ul>	<ul style="list-style-type: none"> <li>Uztveres zona ar nosegcaulām ir jāieregulē precīzi</li> <li>Sensorlampa ir jāizslēdz un pēc 5 sek. atkal jāieslēdz</li> </ul>
Kaut arī ilgstošais apgaismojums nav ieslēgts, diode pastāvīgi spīd		

### Darbības garantija

Šis STEINEL izstrādājums ir izgatavots ļoti rūpīgi. Tā darbība un drošība ir pārbaudīta saskaņā ar spēkā esošajiem priekšrakstiem un, nobeigumā pakļauts izlases veida pārbaudei. STEINEL garantē nevainojamas produkta īpašības un darbību. Garantijas termiņš ir 36 mēneši kopš dienas, kad patērētājs to nopircis. Garantijas saistības paredz to bojājumu novēršanu, kas radušies materiāla vai ražošanas procesa dēļ. Garantijas saistības paredz bojāto detaļu remontu vai nomaiņu pēc ražotāja izvēles. Garantijas saistības neattiecas uz nodilumam pakļauto detaļu bojājumiem, kā arī uz bojājumiem un defektiem, kas saistīti ar nelietprātīgu rīcību vai apkopi. Garantijas saistības neattiecas arī uz citiem objektiem, kas varētu tikt bojāti ierīces darbības rezultātā.

Garantija ir spēkā vienīgi tad, ja ierīce neizjauktā veidā, kopā ar kases čeku vai rēķinu (ar pirkšanas datumu un pārdevēja zīmogu), labi iesaiņota tiek nosūtīta attiecīgai servisa nodaļai vai arī 6 mēnešu laikā tiek nodota atpakaļ tās pārdevējam.

#### Remonta pakalpojumi:

Pēc garantijas laika beigām vai gadījumos, kad jānovērš defekti uz kuriem garantija neattiecas, remontu veic mūsu rūpnīcas servisa dienests. Lūdzam nosūtīt produktu, labi iesaiņotu tuvākai servisa nodaļai.

**36 mēneši**  
**FUNKCIJU**  
**GARANTĪJA**

## **(RUS) Инструкция по монтажу**

### **Уважаемый покупатель!**

Благодарим Вас за доверие, которое Вы выразили, купив новый сенсорный светильник марки STEINEL. Вы приобрели изделие высокого качества, изготовленное, испытанное и упакованное с большим вниманием.

Перед началом монтажа данного изделия, просим Вас внимательно ознакомиться с инструкцией по монтажу. Ведь только соблюдение инструкции по монтажу и пуску в эксплуатацию гарантирует продолжительную, надежную и безотказную работу изделия.

Желаем приятной эксплуатации нового сенсорного светильника марки STEINEL.

### **Описание прибора**

- ① Угольник
- ② Эксцентрик для крепления стекла
- ③ Сенсорная линза (снимаемая и поворачиваемая для установки радиуса действия макс. 5 м или 12 м)
- ④ Установка сумеречного включения
- ⑤ Регулировка времени
- ⑥ Регулировка яркости Watt-o-matic (сумеречный режим)
- ⑦ Сетевое подключение
- ⑧ Сенсорная декоративная планка
- ⑨ Декоративная планка
- ⑩ Стекло светильника
- ⑪ Декоративный колпак

### **Технические данные**

Мощность:	макс. 100 Ватт (лампа накаливания, не экономичные лампы)
Напряжение:	230 – 240 В, 50 Гц
Угол обнаружения:	180° при угле открытия 90°
Радиус действия сенсора:	Положение 1: макс. 5 м Положение 2: макс. 12 м (заводская настройка) + точная регулировка посредством заслонок 1 – 12 м
Время включения:	5 сек. – 15 мин.
Сумеречное включение:	2 – 2000 лк
Регулировка яркости	0 – 50% (Watt-o-matic)
Постоянное освещение:	регулируемое (4 час.) Условие: в проводе имеется выключатель
Вид защиты:	IP 44

### **⚠ Указания по технике безопасности**

- Перед началом любых работ, проводимых на приборе, следует отключить напряжение!
- При проведении монтажа подключаемый электропровод должен быть обесточен. Поэтому, в первую очередь, следует отключить напряжение и проверить его отсутствие с помощью индикатора напряжения.
- Монтажные работы по подключению сенсора относятся к категории работ с сетевым напряжением. Поэтому, при монтаже светильников, следует соблюдать указания и условия, приведенные в инструкции по подключению.  
(GB)-VDE 0100, (A)-ÖVE/ÖNORM E 8001-1, (CH)-SEV 1000
- Выполнять установки функций ④, ⑤, ⑥ только с установленной линзой.

### **Принцип действия ⑬**

Встроенный инфракрасный сенсорный светильник оснащен двумя пиродатчиками, встроенными под углом 120°, которые регистрируют невидимое тепловое излучение движущихся объектов (людей, животных и т.д.).

Регистрируемое теплоизлучение преобразуется в электронный сигнал, который вызывает автоматическое включение светильника. Если на пути имеются препятствия, например, стены или оконные стекла, то регистрация теплоизлучения не происходит, а следовательно не производится и включение светильника. Благодаря двум пиродатчикам достигается угол обнаружения равный 180° при угле открытия в 90°. Имеющаяся сенсорная линза может сниматься и поворачиваться. Благодаря этому имеются два варианта регулировки радиуса действия – 5 м и 12 м.

**Примечание:** Для обеспечения надежной работы датчик следует монтировать так, чтобы проводилась регистрация движущихся мимо объектов, а также исключать все загромождающие объекты (например, деревья, стены и т.д.).

### **Установка / Монтаж к стене ⑭**

**Место, в котором производится монтаж, должно быть удалено от другого светильника на расстояние, составляющее не менее, чем 50 см, чтобы предотвратить ошибочное включение системы в результате отдачи тепла. Для обеспечения радиуса действия сенсора в 5/12 м, монтажная высота должна составлять примерно 2 метра.**

#### **Порядок монтажа:**

1. Угольник ① к стене и наметьте отверстия для сверления.
2. Просверлите отверстия и вставьте дюбеля (Ø 6 мм)
3. Проведите кабель сетевого провода. Для открытой проводки проделайте перфорацию отверстия для кабеля, вставьте уплотнители и проведите кабель сетевого провода.
4. Прикрутите винтами угольник ①.
5. Подключите сетевой провод (см. рис. ⑫)  
Сетевой провод состоит из 2 или 3 жил:  
**L** = фаза (обычно черного или коричневого цвета)  
**N** = нулевой провод (чаще всего синий)  
**PE** = провод заземления (зеленый/желтый)

В случае сомнения определите вид кабеля с помощью индикатора напряжения; а потом отключите ток питания. Присоедините фазный (L) и нулевой провод (N) к соответствующим клеммам. Провод заземления может быть защищен изолирующей лентой.

**Указание:** При необходимости в провод присоединения к сети может быть вмонтирован выключатель для включения и выключения сетевого тока.

Для режима постоянного освещения это является условием (см. главу Режим постоянного освещения ⑮)

6. Надеть сенсорную линзу ③ (радиус действия по выбору, макс. 5 м или 12 м) см. главу Регулировка радиуса действия. При необходимости надеть заслонки ⑦.

#### **Для L 86x/875/876/885:**

7. Надеть сенсорную декоративную планку ⑧ на угольник и зафиксировать.
8. Надеть декоративную планку ⑨,
9. Надеть стекло светильника ⑩ и зафиксировать эксцентриком ②.
10. Выполнить установку сумеречного включения ④ и регулировку времени ⑤ и яркости ⑥ (см. главу Функции).

#### **Для L 870/871:**

7. Выполнить установку сумеречного включения ④ и регулировку времени ⑤ и яркости ⑥ (см. главу Функции).
8. Надеть и привинтить декоративный колпак ⑪.

### **Эксплуатация ④-⑥**

После выполнения работ по монтажу угольника, подключению к сети и установки сенсорной линзы сенсорный светильник можно пустить в эксплуатацию. Посредством программных кнопок можно отрегулировать три параметра. Нажав программную кнопку, светильник переключается в режим программирования.

#### **Это значит, что:**

- Лампа все время выключается.
- Функция сенсора выключена.
- Режим постоянного освещения (если включен) прерывается.

Регулировку параметров можно производить так часто, как это требуется. Текущий заданный параметр сохраняется и в случае исчезновения напряжения.

**Установка сумеречного включения (Порог срабатывания) ④**  
(Заводская настройка: режим дневного освещения 2000 лк)



Необходимый порог срабатывания светильника может быть установлен плавно в диапазоне от 2 лк до 2000 лк.

#### **а) Установка требуемого значения:**

При освещении, при котором, в случае движения, в будущем должен срабатывать датчик, следует нажать на кнопку и удерживать ее нажатой до загорания красного светодиода (в линзе). В результате значение сохраняется.

#### **б) Установка режима ночного освещения (4 лк) днем**

Нажмите кнопку и держите нажатой до тех пор (ок. 5 сек.), пока не прекратит мигать в линзе красный светодиод.

**Продолжительность включения (Регулировка времени) ⑤**  
(Заводская настройка: ок. 10 сек.)



Требуемое время освещения может быть установлено в диапазоне между 5 сек. до макс. 15 мин.

#### **Установка времени включения лампы:**

- Нажмите кнопку и держите ее нажатой до тех пор, пока не начнет мигать светодиод (в линзе).
- Отпустите кнопку и прождите требуемое время освещения (светодиод мигает).
- После этого снова нажмите на кнопку и прождите до окончания мигания светодиода. Таким образом необходимое время сохранено с точностью до секунды.
- Процесс завершается автоматически по истечении максимально установленного времени (15 мин.).
- Для установки наименьшего значения времени следует 2 раза коротко нажать на кнопку.

#### **Регулятор яркости (Watt-o-matic) ⑥**

(Заводская настройка: сумеречный режим выключен: 0%)



Мощность лампы может быть плавно установлена до макс. 50 Ватт в качестве постоянного освещения. Т.е.: лишь при движении в зоне обнаружения датчик производит переключение света, например, с постоянного освещения в 20 ватт на макс. освещение (100 ватт).

### Регулировка индивидуального значения сумеречного включения:

- Нажмите кнопку и держите ее нажатой до тех пор, пока не начнет мигать светодиод (в линзе).
- Держите кнопку нажатой, режим сумеречного включения медленно пробегает диапазон 0 – 50%.
- Достигнув требуемого значения, отпустите кнопку.

После этого светодиод продолжает мигать примерно 5 секунд. В это время можно еще точно отрегулировать значение сумеречного включения.

### Режим постоянного освещения 15

Смонтировав в сетевой провод штепсельный выключатель, помимо функций включения и выключения света, в Вашем распоряжении имеются следующие функции:

#### Режим работы сенсора

##### 1) Включение света:

Выключатель выключить и включить 1 раз. Лампа светится в течение заданного времени.

##### 2) Выключение света:

Выключатель выключить и включить 1 раз. Светильник выключается или переключается в сенсорный режим.

#### Режим постоянного освещения

##### 1) Включение постоянного освещения:

Выключатель выключить и включить 2 раза. Светильник переключается в режим постоянного освещения на 4 часа (за линзой светится красный СИД). По истечении времени производится автоматическое переключение в сенсорный режим (красный СИД гаснет).

##### 2) Выключить постоянное освещение:

Выключатель выключить и включить 1 раз. Светильник выключается или переключается в сенсорный режим.

#### Примечание:

Многочисленное нажатие выключателя следует производить быстро, одно за другим (в течение 0,5 – 1 сек.).

### Функция возврата в исходное положение

Все заданные параметры могут быть сброшены в исходное, запрограммированное на заводе, состояние (режим дневного освещения 2000 лк, время освещения 10 сек. и режим сумеречного включения выключен).

Для этого следует одновременно нажать на три кнопки и держать их нажатыми до тех пор, пока светодиод (в линзе) не включится и снова выключится (ок. 5 сек.).

### Плавное включение света

Сенсорный светильник оснащен функцией плавного включения света. Благодаря данной функции макс. яркость светильника устанавливается не сразу, а медленно в течение двух секунд. Таким же образом регулируется мощность света при выключении светильника.

### Установка радиуса действия 16

Сенсорная линза поделена на две зоны обнаружения. С помощью одной зоны достигается радиус действия в макс. 5 м, а с помощью другой - макс. 12 м (при соблюдении монтажной высоты ок. 2 м). Установив линзу, (линза должна быть зафиксирована в предусмотренные пазы) стрелка указывает установленный радиус действия 12 м или 5 м (стрелка слева = 5 м, стрелка справа = 12 м).

Линзу можно удалить, поддев сбоку отверткой, и вновь установить на требуемый радиус действия.

### Точная регулировка с помощью сферических заслонок 17

Для исключения некоторых участков, например дорожек, из зоны обнаружения или для целенаправленного контроля участков зону обнаружения можно устанавливать с помощью полусферических заслонок. Требуемая форма придается полусферическим заслонкам благодаря горизонтальным и вертикальным перфорационным линиям, по которым можно отрывать или отрезать ножницами. Придавая нужную форму, заслонки вставляются в самое верхнее углубление, расположенное в середине линзы. Фиксация заслонок производится заслонкой 8.

(Рис. 17 показывает примеры уменьшения угла обнаружения и радиуса действия.)

### Эксплуатация / уход

Сенсорный светильник предназначен для автоматического включения света. Погодные условия могут влиять на работу сенсорного светильника. При сильных порывах ветра, метели, дожде, граде может произойти ошибочное включение, поскольку сенсор не способен отличать резкое изменение температуры от источника тепла. Загрязнения на регистрирующей линзе можно удалять влажным сухим (не используя моющие средства).

#### Внимание!

Высококачественную сталь следует регулярно (прим. каждые 3 месяца) очищать обычным имеющимся в продаже средством для очистки стальных поверхностей. В обратном случае на поверхности может возникнуть коррозия (налёт ржавчины).

### CE Сертификат соответствия

Изделие отвечает требованиям директивы по низковольтным приборам 73/23/EWG и директивы 89/336/EWG относительно электромагнитной совместимости.

### Нарушения работы

Нарушение	Причина	Устранение
На сенсорном светильнике нет напряжения	<ul style="list-style-type: none"> <li>■ Дефект предохранителя, не включен, неисправность провода</li> <li>■ Короткое замыкание</li> </ul>	<ul style="list-style-type: none"> <li>■ Заменить предохранитель, включить сетевой выключатель; проверить провод индикатором напряжения</li> <li>■ Проверить соединения</li> </ul>
Сенсорный светильник не включается	<ul style="list-style-type: none"> <li>■ При дневном, сумеречном режиме установлен на ночной режим</li> <li>■ Дефект лампы накаливания</li> <li>■ Выключен сетевой выключатель</li> <li>■ Дефект предохранителя</li> <li>■ Неправильно установлена зона обнаружения</li> <li>■ Активирован внутренний предохранитель (светится СИД)</li> </ul>	<ul style="list-style-type: none"> <li>■ Выполнить новую регулировку (кнопочный выключатель 4)</li> <li>■ Заменить лампу накаливания</li> <li>■ Включить светильник</li> <li>■ Заменить предохранитель, при необходимости проверить соединение</li> <li>■ Произвести новую регулировку</li> <li>■ Выключить сенсорный светильник и через 5 сек. снова включить</li> </ul>
Сенсорный светильник не выключается	<ul style="list-style-type: none"> <li>■ Имеется постоянное движение в зоне обнаружения</li> <li>■ Регулировка яркости на 100%</li> </ul>	<ul style="list-style-type: none"> <li>■ Проверить участок и, при необходимости, вновь отрегулировать</li> <li>■ Установить регулировку яркости на 0% (кнопочный выключатель 6)</li> </ul>
Сенсорный светильник включается произвольно	<ul style="list-style-type: none"> <li>■ В зоне обнаружения происходит постоянное движение деревьев и кустов</li> <li>■ Включается в результате движения автомашин на дороге</li> <li>■ Солнечные лучи светят на линзу</li> <li>■ Резкий перепад температуры в результате изменения погоды (ветер, дождь, снег) или потока воздуха из вентиляционной щели, открытых окон</li> <li>■ Линза не зафиксирована в пазе</li> </ul>	<ul style="list-style-type: none"> <li>■ Изменить зону</li> <li>■ Изменить зону</li> <li>■ Заградить светильник или изменить зону</li> <li>■ Изменить зону, место монтажа перенести на другое место</li> <li>■ Зафиксировать линзу</li> </ul>
Изменения радиуса действия сенсорного светильника	<ul style="list-style-type: none"> <li>■ Другие значения температуры окружающей среды</li> </ul>	<ul style="list-style-type: none"> <li>■ Изменить зону обнаружения с помощью заслонки</li> </ul>
Светодиод светится постоянно, хотя установлен режим постоянного освещения	<ul style="list-style-type: none"> <li>■ Активирован внутренний предохранитель</li> </ul>	<ul style="list-style-type: none"> <li>■ Выключить сенсорный светильник и через 5 сек. снова включить</li> </ul>

### Гарантийные обязательства

Данное изделие производства STEINEL было с особым вниманием изготовлено и испытано на работоспособность и безопасность эксплуатации соответственно действующим инструкциям, а потом подвергнуто выборочному контролю качества. Фирма STEINEL гарантирует высокое качество и надежную работу изделия. Гарантийный срок эксплуатации составляет 36 месяцев со дня продажи изделия. Фирма обязуется устранить недостатки, которые возникли в результате недоброкачественности материала или вследствие дефектов конструкции. Дефекты устраняются путем ремонта изделия либо заменой неисправных деталей по усмотрению фирмы. Гарантийный срок эксплуатации не распространяется на повреждения, возникшие в результате износа деталей, и на повреждения и недостатки, возникшие в результате ненадлежащих эксплуатации и ухода. Фирма не несет ответственности за повреждения предметов третьих лиц, вызванных эксплуатацией изделия.

Гарантия предоставляется только в том случае, если изделие в собранном и упакованном виде с кратким описанием неисправности было отправлено вместе с приложенным кассовым чеком или квитанцией (с датой продажи и печатью торгового предприятия), по адресу сервисной мастерской.

#### Ремонтный сервис:

По истечении гарантийного срока или при наличии неполадок, исключающих гарантию, наше сервисное предприятие предлагает свои услуги. В таких случаях, просим отправлять изделие в упакованном виде в ближайшую сервисную мастерскую.

**36 месяцев  
Гарантия**